

fP% %k

fI% &k

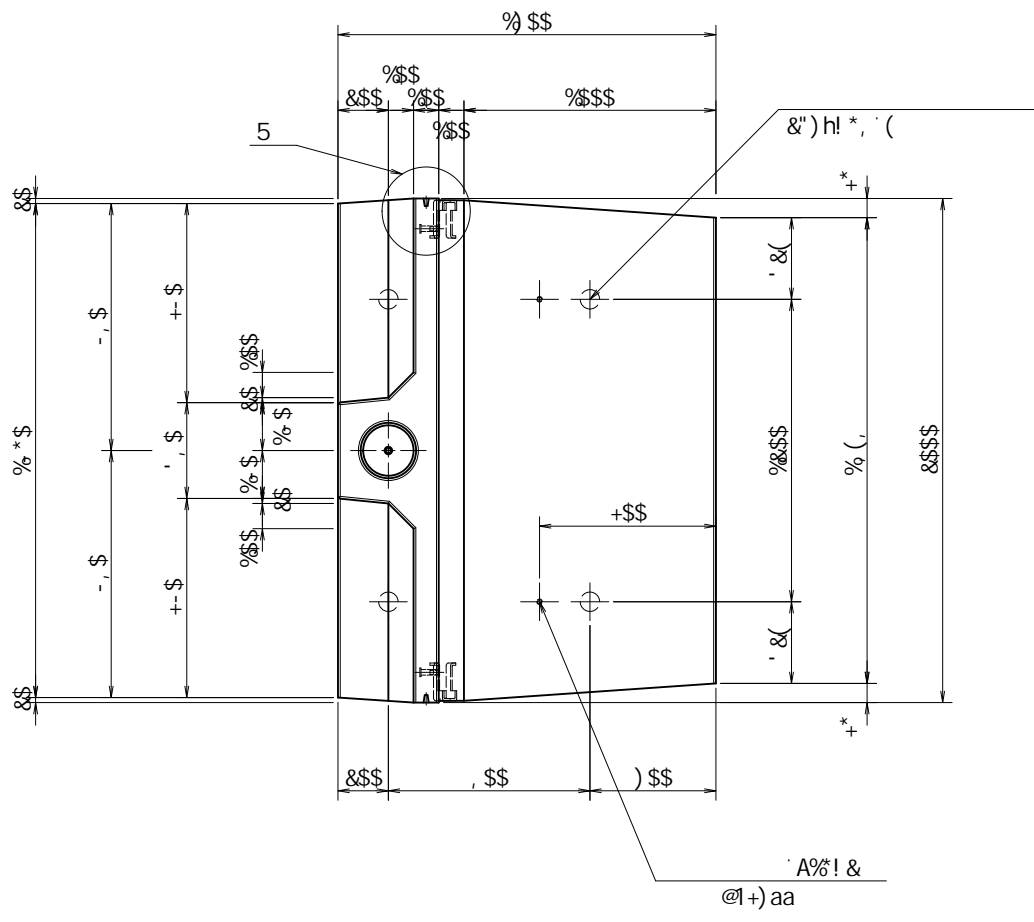
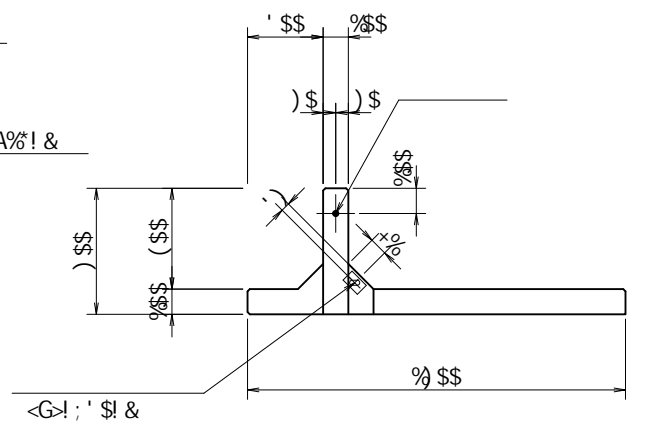
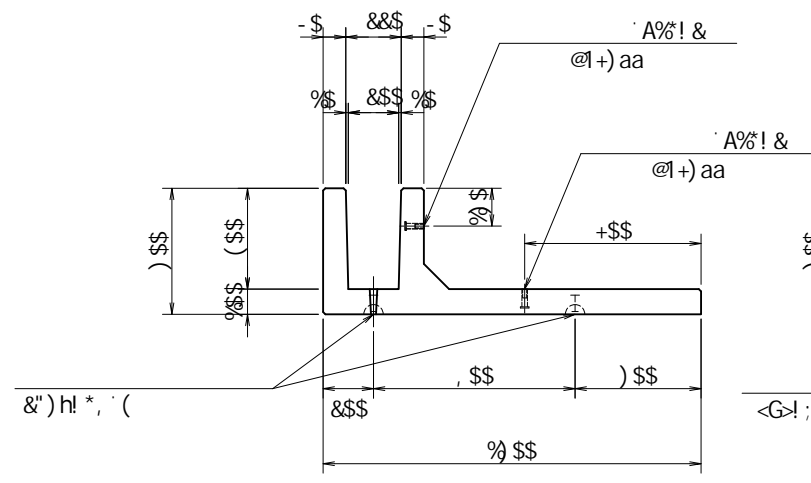

fl	±	&")h' @1*, aa	(
fl	±	A% @1+) aa	&
fl	±	A% @1+) aa	&
		<G> ; ' \$	&
		A% h1% aa	%

	_B	6z7	D1' '\$_B
	_B#a&	%\$"	\$
	_B#a'	&(")	
	_B#a'	% "\$	\$
	B#aa&	(\$"	\$
	B#aa&	% (" fl&% \$k	\$
	B#aa&	% "\$' fl&+" \$k	\$
	!	' "\$...	

※ () 内は衝突時を示す。

※ 必要に応じて面取りを適宜設けるものとする。

名称								規格	; 6 ! (\$\$) % \$ \$ \$ & \$ \$ \$		
	<&% %\$"' \$	縮尺	% ' \$		区分	図番	-, \$\$\$\$\$% ! \$, -! \$%				
部長	松井	課長	芹川	照査	芹川	設計	西田	製図	斉藤		

VERTEX ベルテクス株式会社

&\$&/#+/%
&\$&# #&

FIG \$-\$\$\$ (**! Gk

f15) 5t

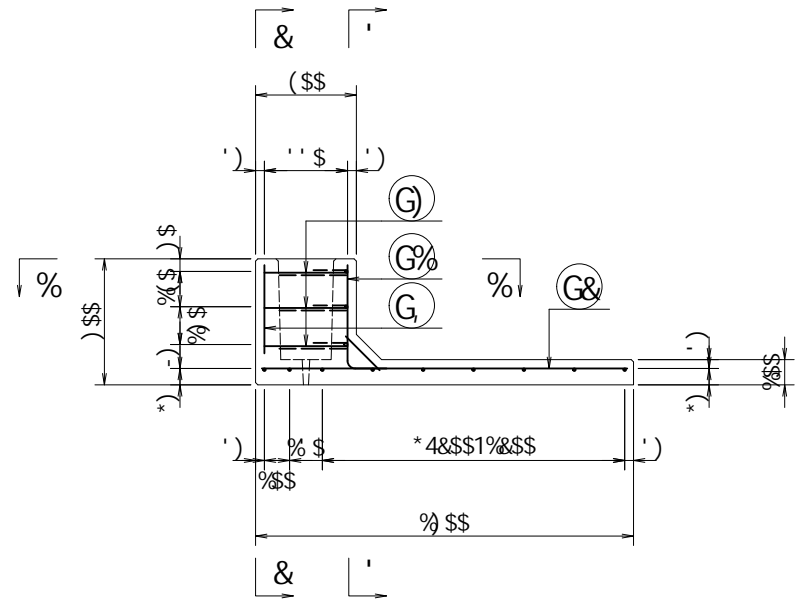

f16) 6t

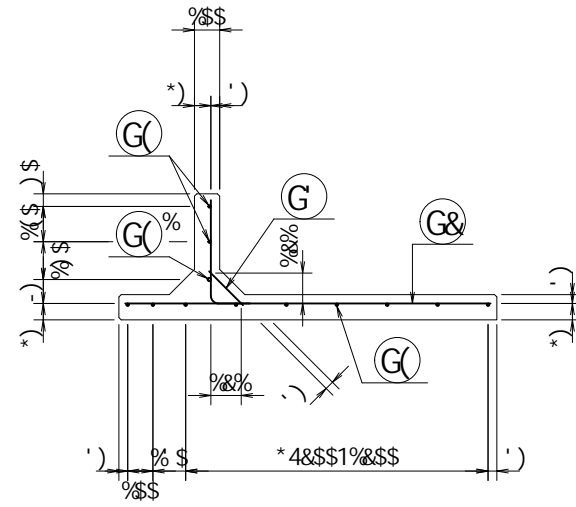

f18) 8t

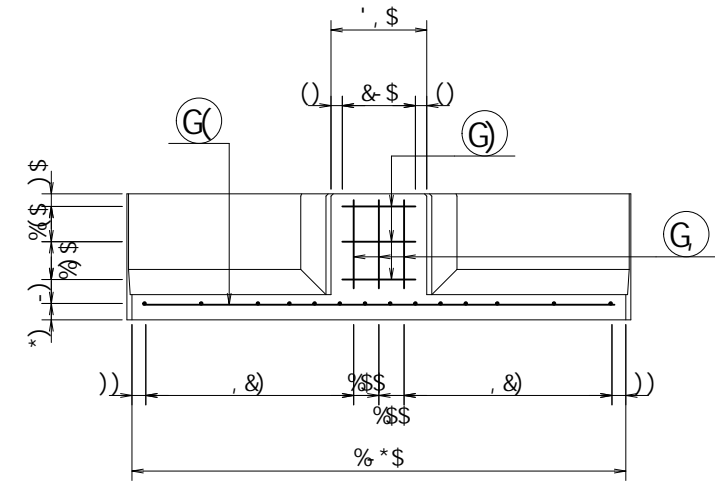

f1!) 1t

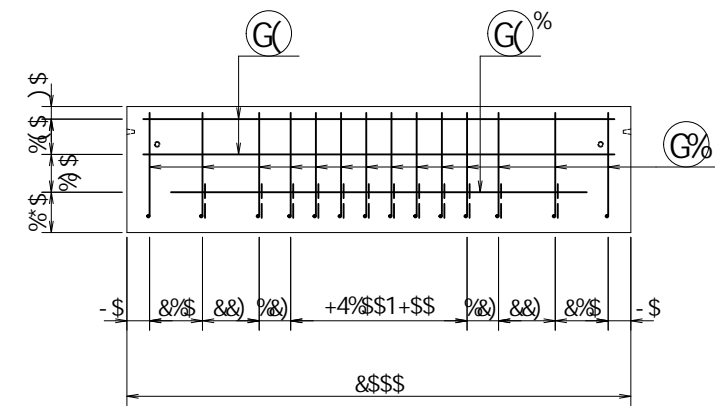

f1%) 9t

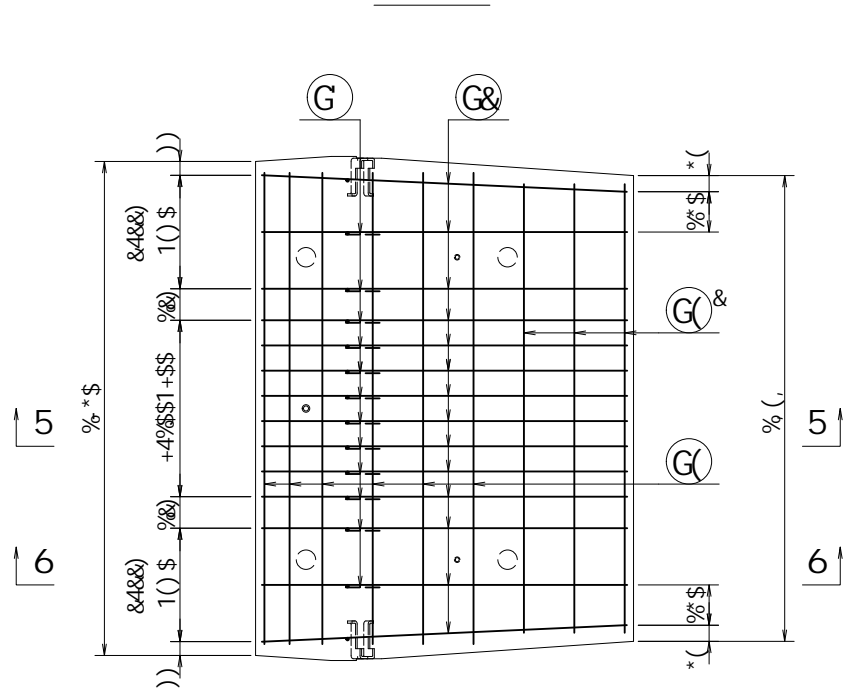
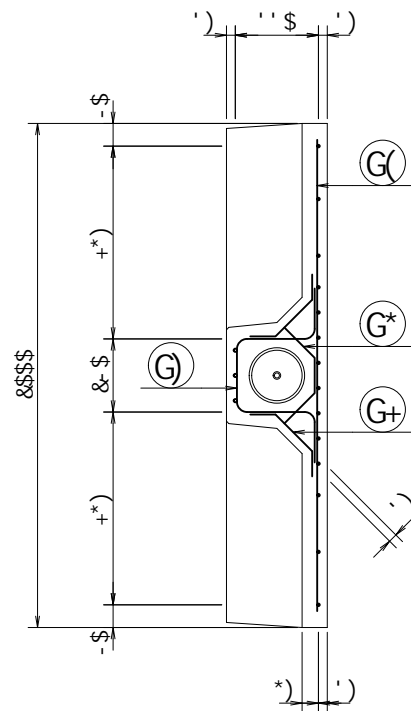

	_B	6z7	D1' "\$_B
	_B#a&	%"\$	
	_B#a'	&(")	
	_B#a'	%"\$	
	B#aa&	(" "\$	
	B#aa&	%"\$ f18% 5t	
	B#aa&	%"\$ f18+" 5t	
	!	' "\$...	

※ () 内は衝突時を示す。

名称	;				規格	; 6 ! (" \$! % \$! & \$\$\$			
	<&% "% '\$	縮尺	% '\$	区分	図番	-, \$\$\$\$\$% ! \$- \$! \$\$\$			
部長	松井	課長	芹川	照査	芹川	設計	西田	製図	齊藤

VERTEX ベルテクス株式会社

& \$& % / # + # %
& \$& % / # # &

FIG \$- \$\$\$ (* +! Gt

G% 8%...@1) \$aa

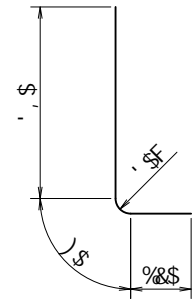

G) 8%...@1%&(\$aa

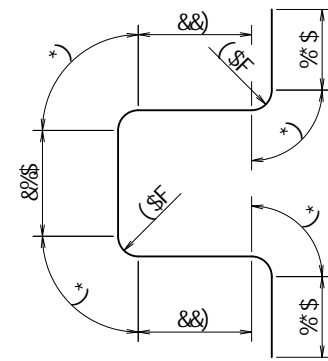

G* 8%...@1(\$aa

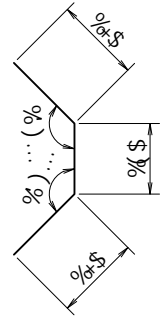

G+ 8%...@1(')aa

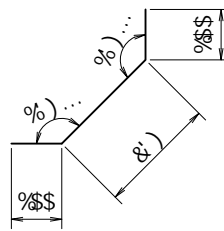

			a	a	┌	
G%	8%\$	%	\$")\$	\$")*\$	("'%&	┌
G&	8%\$	%	%(\$)	\$")*\$	%%'*	┌
G	8%\$	%&	\$"%\$	\$")*\$	%&+&	└
G(8*	,	%'+\$	\$"&(-	'"+&)	┌
G(%	8%	%	%*\$)	\$"--)	%*(&	┌
G(&	8*	'	%+\$	\$"&(-	%''\$	┌
G)	8%	'	%&(\$	\$"--)	'"+\$%	┌
G*	8%	'	\$"(\$	\$"--)	%(')	└
G+	8%	*	\$"(')	\$"--)	&)-+	└
G	8%	'	\$"')\$	\$"--)	%(\$)	┌
					'&'(\$	┌
					\$"(&+% a'	
					%\$%	┌

	_B	6z7	D1'	\$" \$B	
	_B#a&		%\$"	\$	
	_B#a'		&(")		
	_B#a		%"\$	\$	
	B#aa&		(\$"	\$	
	B#aa&		%(" \$' f&%' \$&		
	B#aa&		% "\$ \$' f&+ \$" \$&		
	!		'\$"	\$...	

※ () 内は衝突時を示す。

名称					規格	; 6 !(\$ \$) % \$ \$ \$ & \$ \$ \$			
	<&% %\$"' \$	縮尺	% %	区分	図番	-, \$ \$ \$ \$ \$ % ! \$ - % \$ \$			
部長	松井	課長	芹川	照査	芹川	設計	西田	製図	斉藤

&\$&#/#+##%
&\$&# #&'

FIG \$-\$\$\$(*, ! G&

VERTEX ベルテクス株式会社

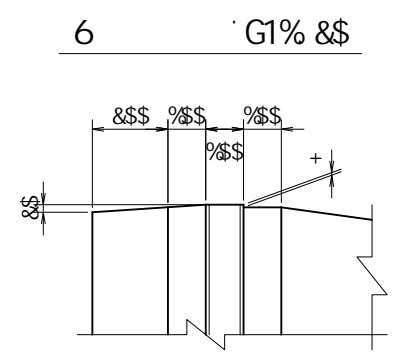
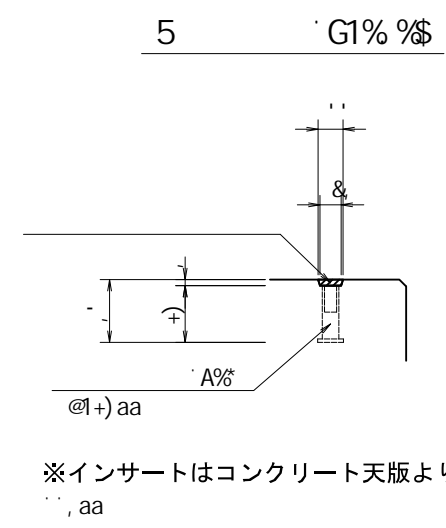
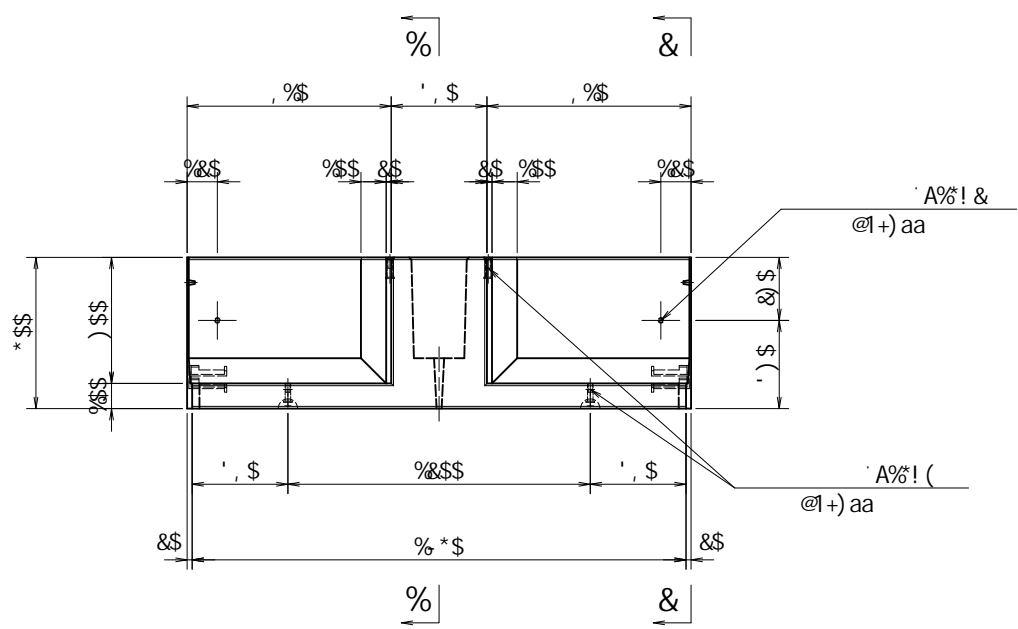
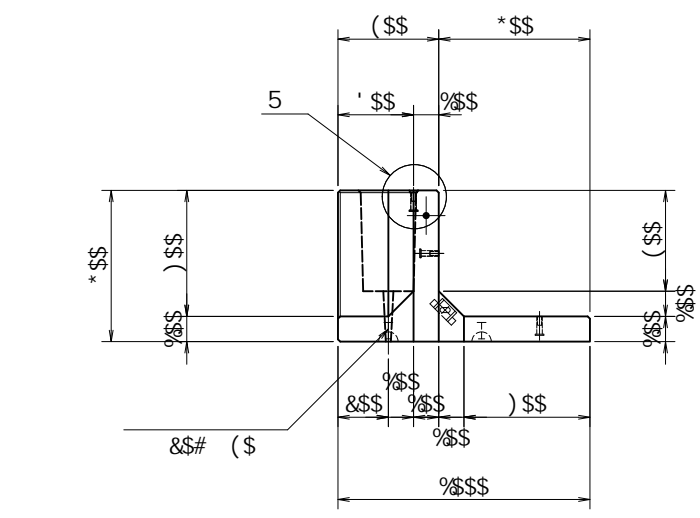

※インサートはコンクリート天版より
aa

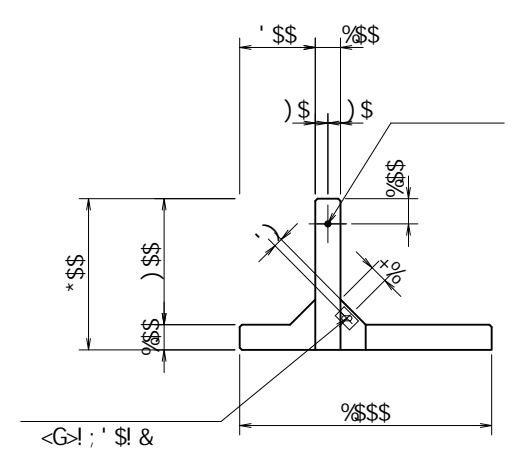
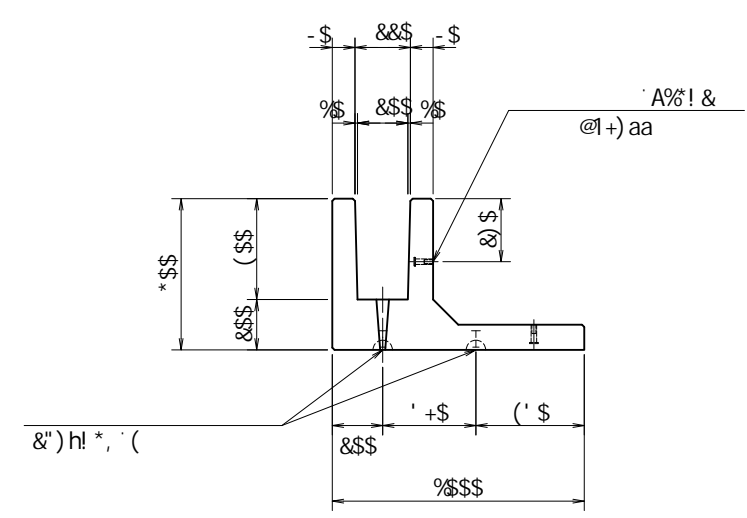
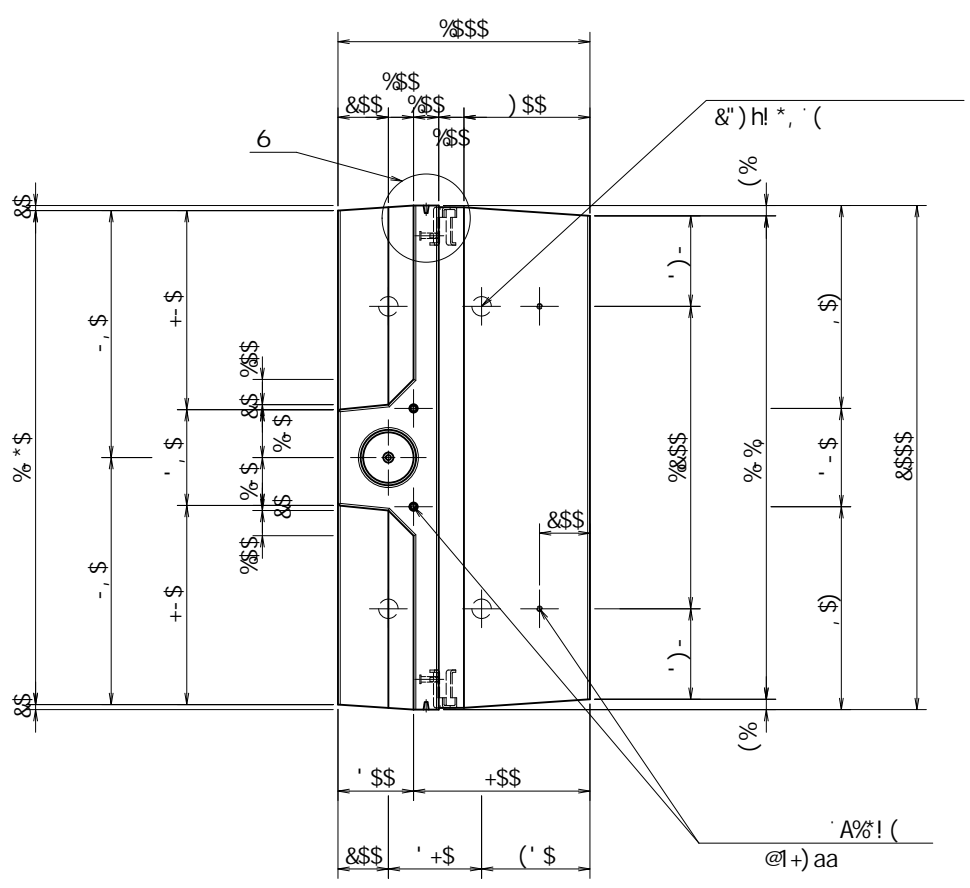

fl	h	&")h	@1*, aa	(
fl	h	D	A% @1+ aa	(
		D	A% @1+ aa	&
		<G>!	' \$	&
		A%	h1% aa	%

	_B	6z7	D1' '\$_B
	_B#a&	%\$"	\$
	_B#a'	&(")	
	_B#a'	% "\$	\$
	B#aa&	(\$"	\$
	B#aa&	%(" '\$ fl&% \$L	
	B#aa&	% "\$ '\$ fl&+\$" \$L	
	!	' "\$ \$...	

※ () 内は衝突時を示す。

※ 必要に応じて面取りを適宜設けるものとする。

名称					規格	; 6 !) \$! %\$\$\$! &\$\$\$			
	<&(" '% %	縮尺	' \$	区分	図番	-, \$\$\$\$\$% !% *! \$%			
部長	課長	照査	谷口	設計	佐々木	製図	佐々木		

VERTEX ベルテクス株式会社

\$\$\$&/#+##%
\$\$\$&# #&

flE! %\$\$\$% - \$! Gt

f15 5

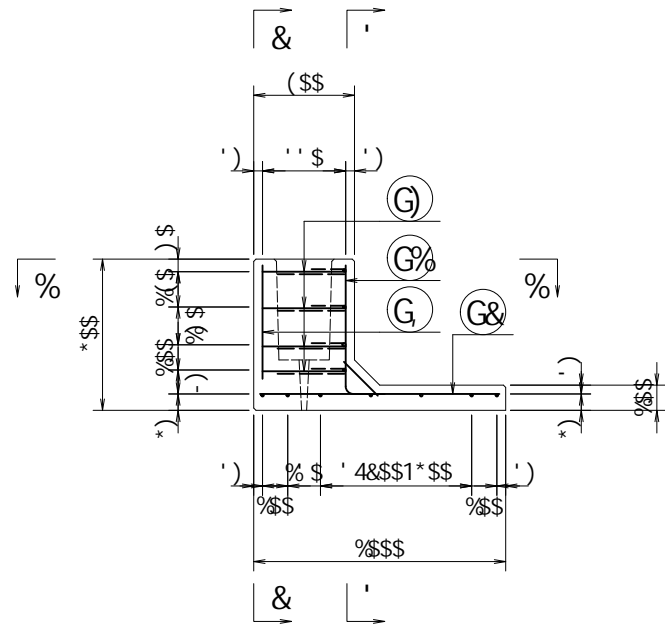

f16 6

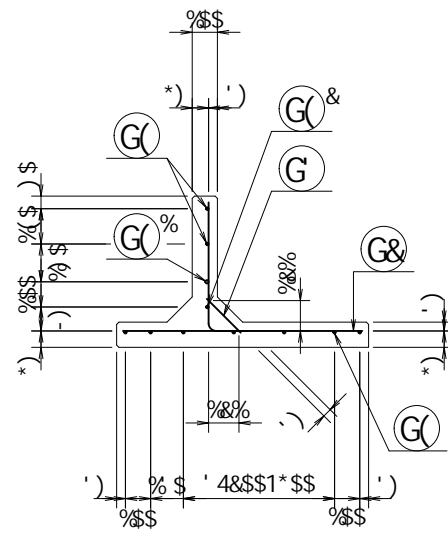

f18 8

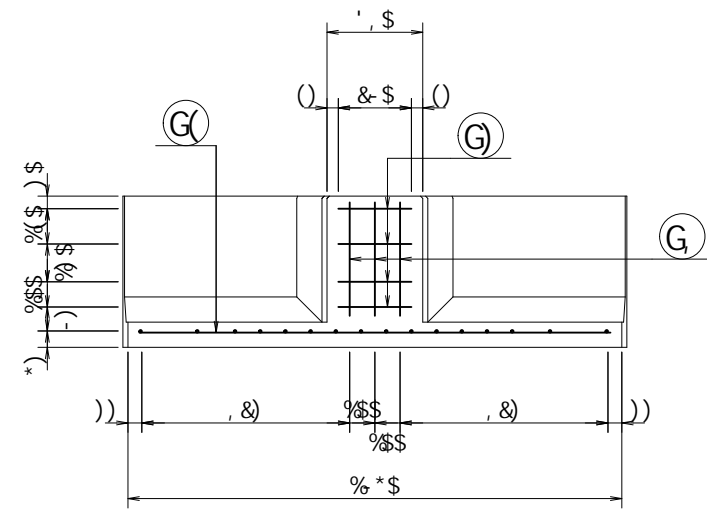

f19 9

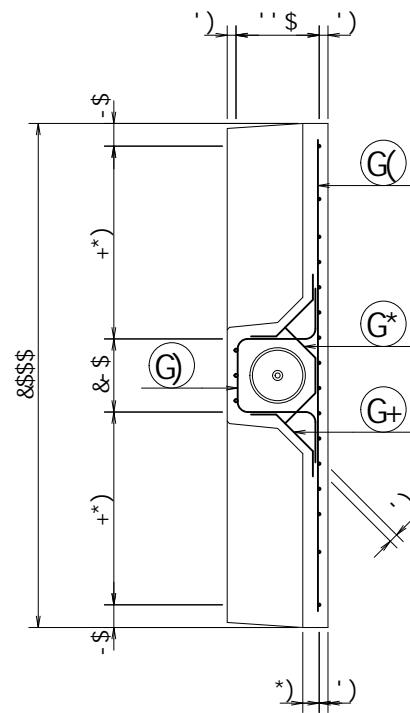

f11 1

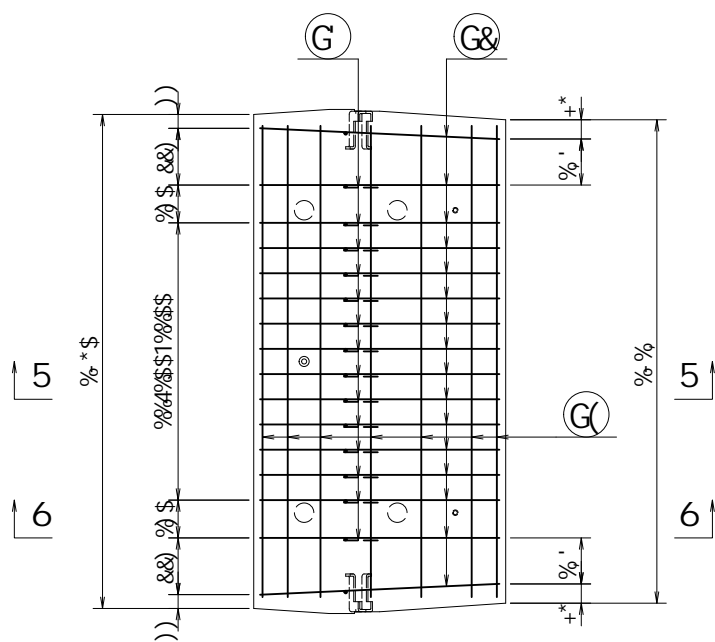
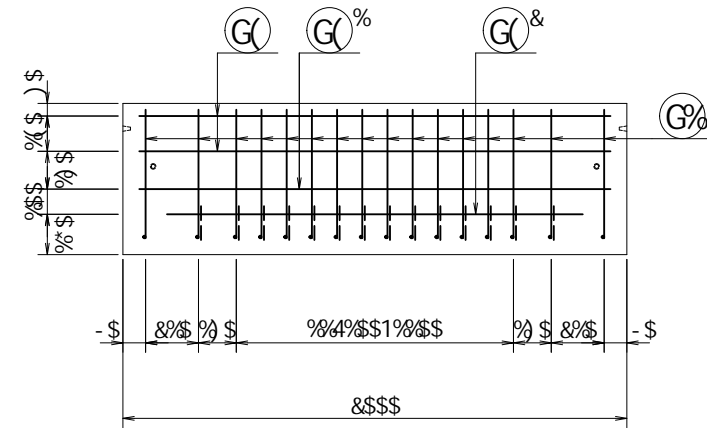

	_B	6z7	D1' "\$_B
	_B#a&		%" "\$
	_B#a'		&(")
	_B#a'		%" "\$
	B#aa&		(" "\$
	B#aa&		%" "\$ f18%" \$L
	B#aa&		%" "\$ f18+" \$L
	!		' "\$...

※ () 内は衝突時を示す。

名称	;				規格	; 6 !) \$! % \$\$\$ & \$\$\$			
	< & (" "	縮尺	%" "\$	区分	図番	-, \$\$\$\$\$% !% +! \$\$			
部長	課長	照査	谷口	設計	佐々木	製図	佐々木		

VERTEX ベルテクス株式会社

& \$ \$ % # + # %
& \$ \$ % # ' # &'

f1e! % \$ \$ % - % G

G% 8%\$ @(*)\$aa

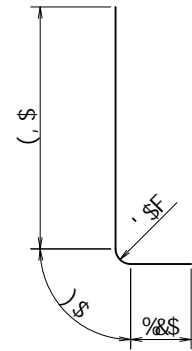

G) 8%\$ @%&(\$aa

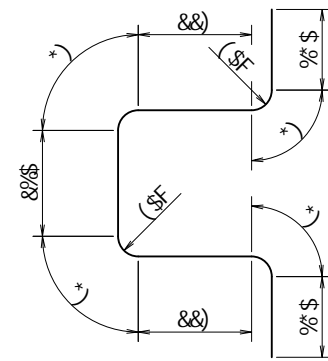

G* 8%\$ @(\$aa

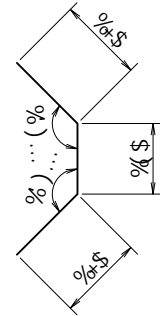

G+ 8%\$ @(')aa

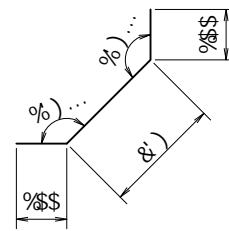

			a	a	┌	
G%	8%\$	%	\$"*)\$	\$")*\$)", &	┌
G&	8%\$	%	\$"-)\$	\$")*\$,")%&	┌
G	8%\$	%	\$"%\$	\$")*\$	%(-\$	┌
G(8*	-	%, +\$	\$"&-	("%%	┌
G(%	8%	%	%, +\$	\$"--)	%, *%	┌
G(&	8*	%	%*)\$	\$"&-	\$"(%%	┌
G)	8%	(%&\$	\$"--)	("-'	┌
G*	8%	(\$"(\$	\$"--)	%-%\$)
G+	8%	,	\$"('\$	\$"--)	''(*)	┌
G	8%	'	\$"())\$	\$"--)	%'('\$	
					'''-(\$	┌
					\$'''**% a'	
					, +)	┌

	_B	6z7	D1'	\$" \$ _B	
	_B#a&		%\$"	\$	
	_B#a'		&(")		
	_B#a		% "\$	\$	
	B#aa&		(\$"	\$	
	B#aa&		%" "\$ f&%" \$&	\$&	
	B#aa&		% "\$ "\$ f&+"\$"	\$&	
	!		' "\$ \$...		

※ () 内は衝突時を示す。

名称	;			規格	; 6 !)\$ \$! %\$\$\$! &\$\$\$		
	<&*"%\$"	縮尺	% %)	区分	図番	-, \$\$\$\$\$% !% , !\$\$	
			承認	検図	製図		

&\$&/#+##%
&\$&# #&'

fIE! % \$ \$ % % ! G&

VERTEX ベルテクス株式会社

5 G1% &\$

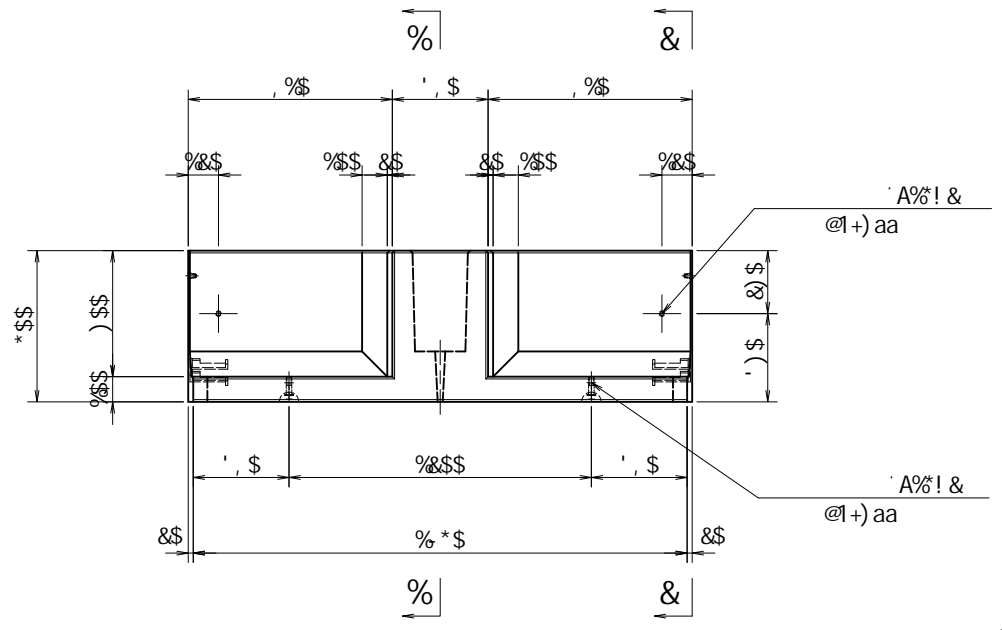
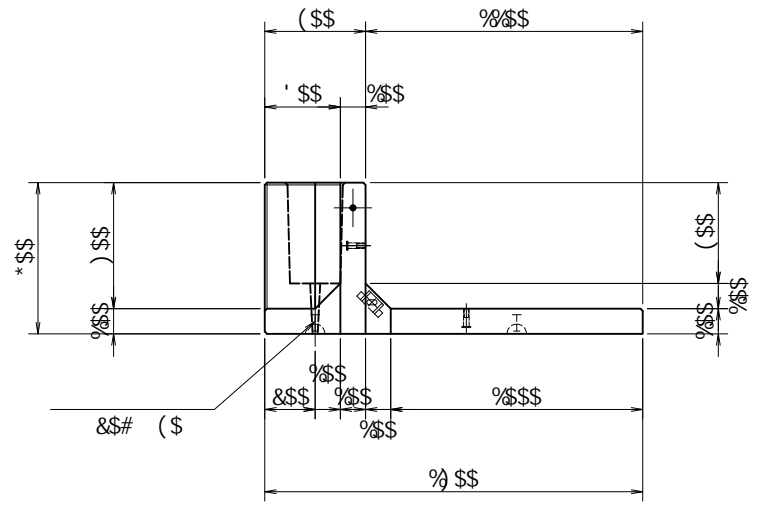
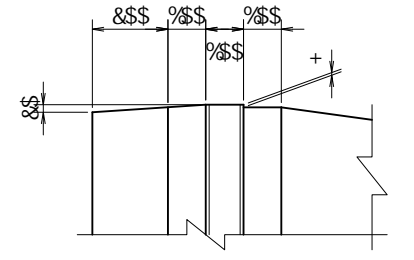

fP% %&

fI& &&

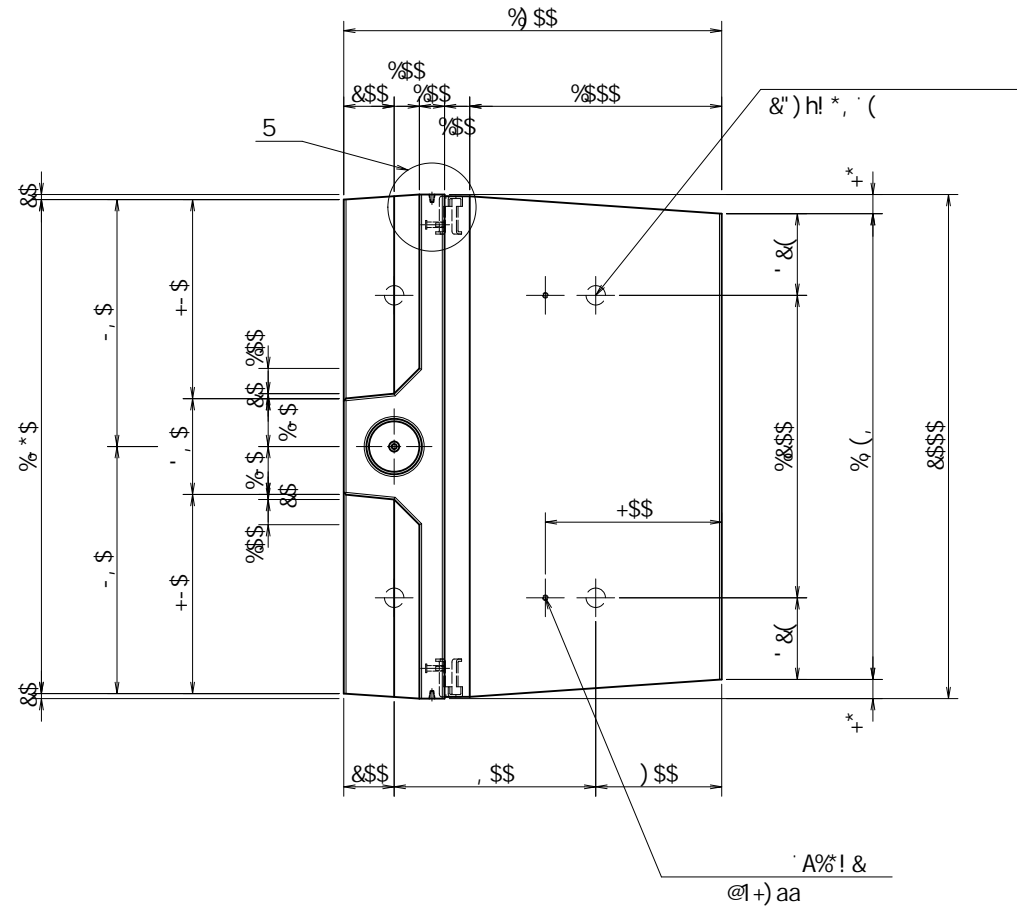
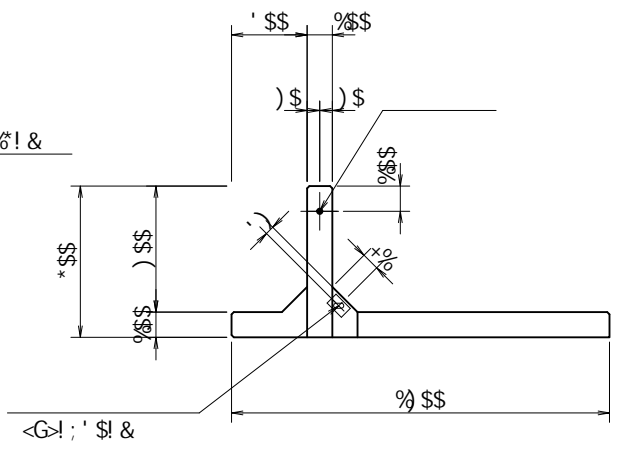
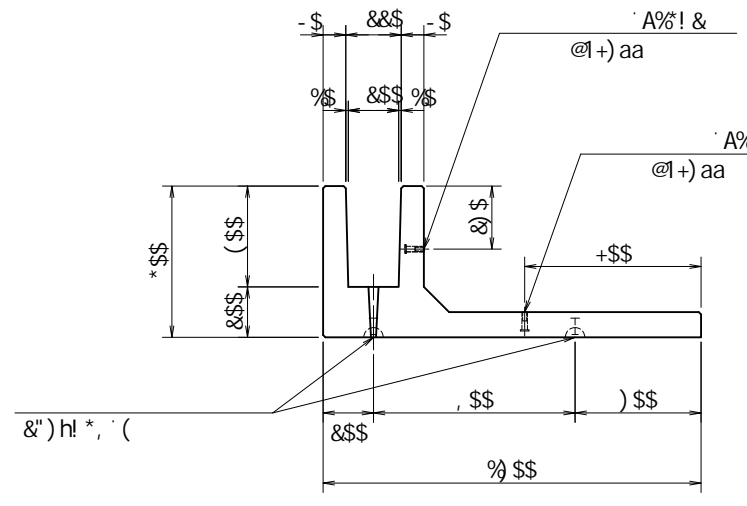

fl	±	&")h ' @1*, aa	(
fl	±	D A% ' @1+ aa	&
fl	±	D A% @1+ aa	&
		<G>!' \$	&
		A% h1% aa	%

	_B	6z7	D1' '\$_B
	_B#a&	%\$"	\$
	_B#a'	&(")	
	_B#a'	% "\$	\$
	B#aa&	(\$"	\$
	B#aa&	%(" '\$ fI&% \$&	\$&
	B#aa&	% "\$ '\$ fI&+' \$&	\$&
	!	' '\$"...	

※ () 内は衝突時を示す。

※ 必要に応じて面取りを適宜設けるものとする。

名称					規格	; 6 !) \$ \$! % \$ \$! & \$ \$ \$			
	<&% %\$"' \$	縮尺	% ' \$		区分		図番	-, \$\$\$\$\$% ! \$- & \$%	
部長	松井	課長	芹川	照査	芹川	設計	西田	製図	齊藤

VERTEX ベルテクス株式会社

&\$&#/#%
&\$&#/#&

FIG \$-\$\$\$(*-! G&

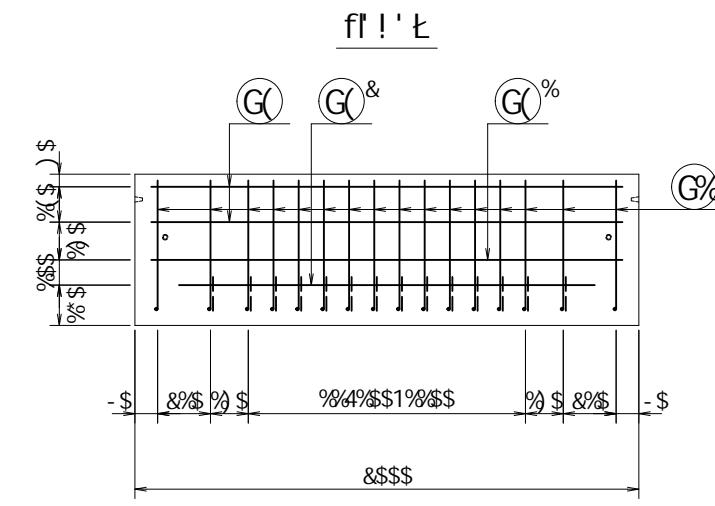
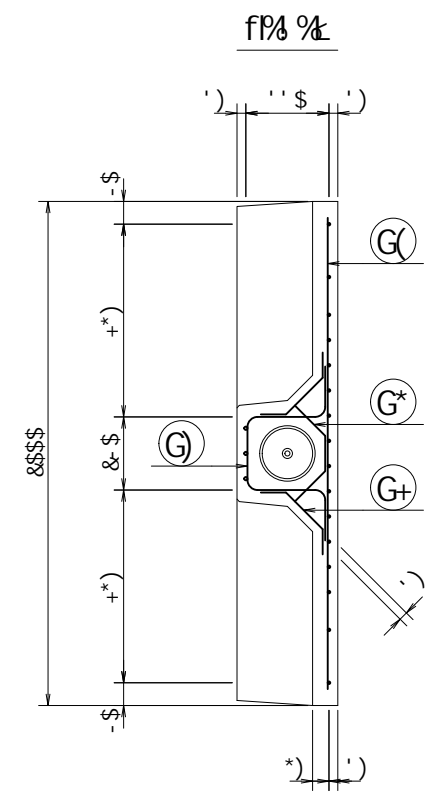
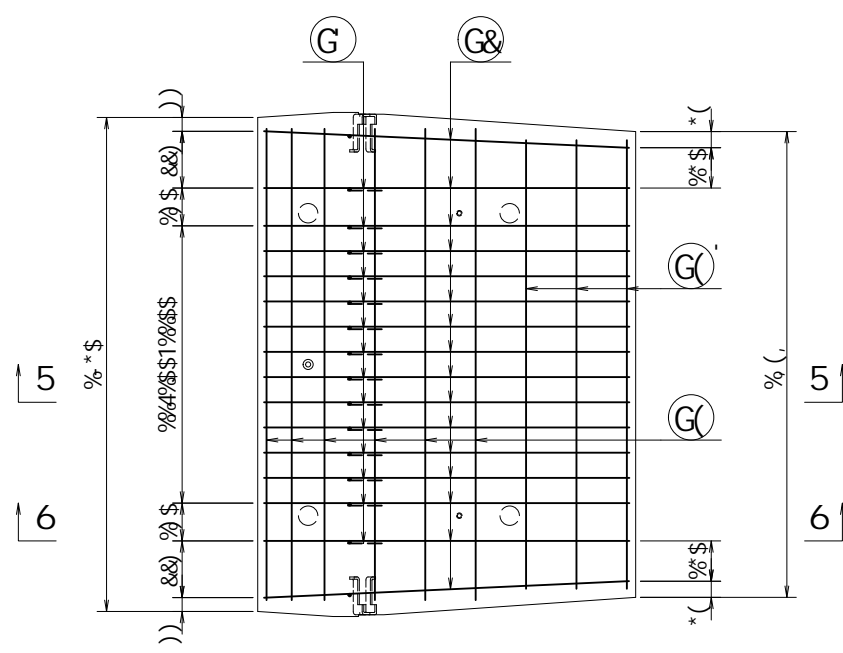
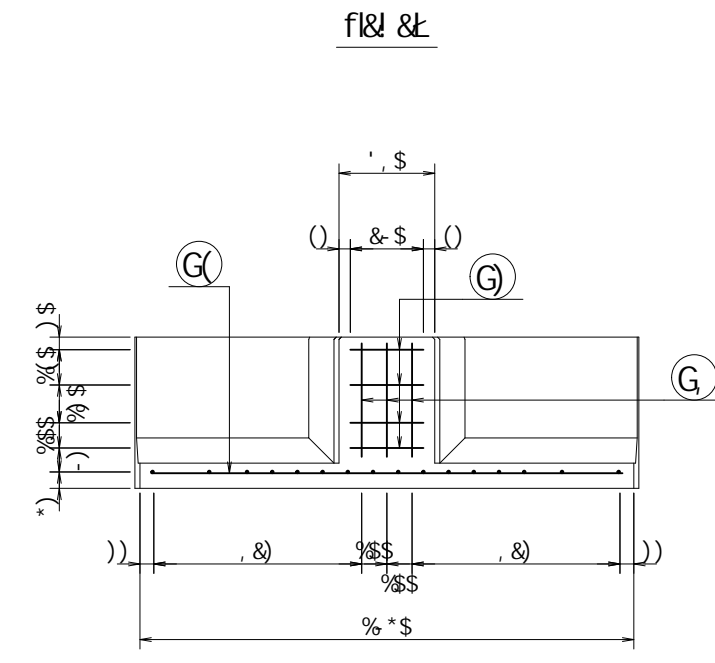
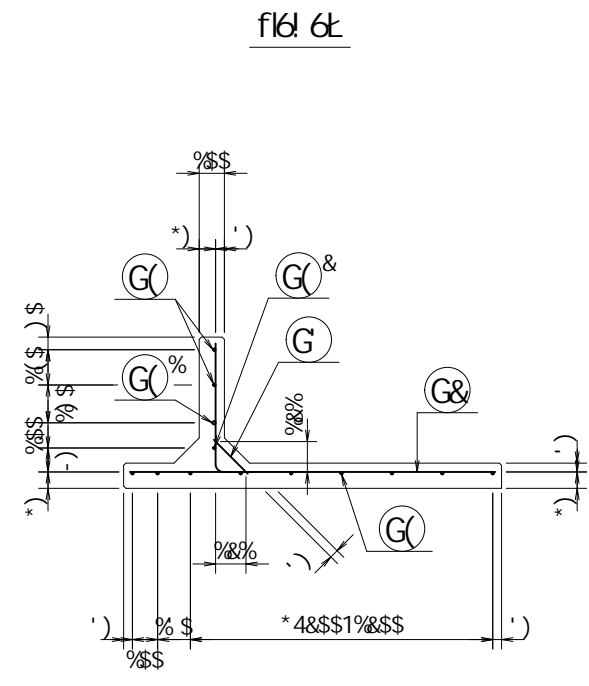
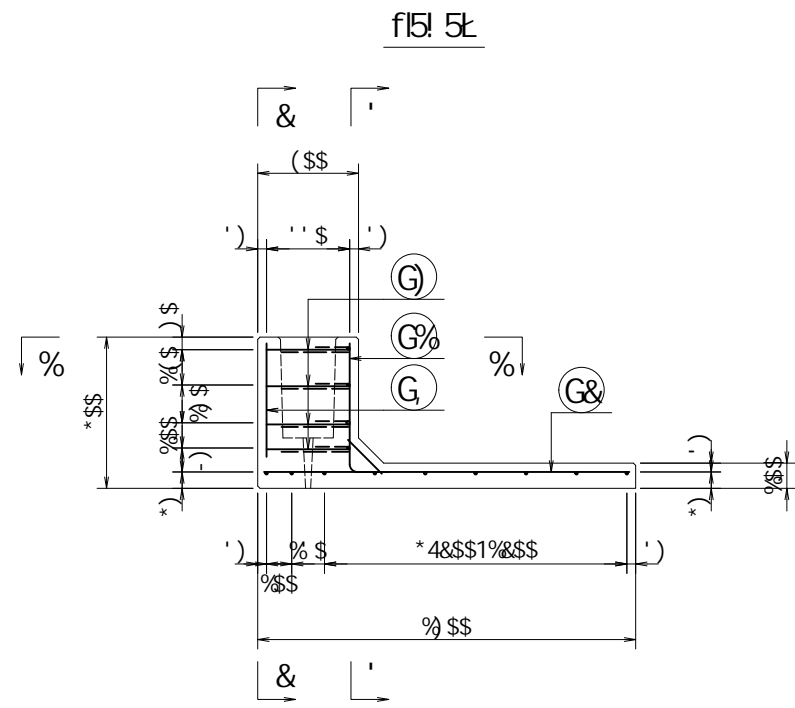

	_B	627	D1' '\$'_B
	_B#a&	% '\$' \$	
	_B#a'	& (")	
	_B#a'	% " \$	
	B#aa&	(" '\$	
	B#aa&	% " '\$ f18% 5t	
	B#aa&	% " '\$ f18+' \$ 5t	
	!	' '\$' \$...	

※ () 内は衝突時を示す。

名称	;						規格	; 6 !) \$ \$! % \$ \$! & \$ \$ \$			
	< & % ' % \$ " ' \$	縮尺	% ' \$			区分	図番		-, \$ \$ \$ \$ \$ % ! \$ - ' ! \$ \$		
部長	(松井)	課長	(芹川)	照査	(芹川)	設計	(西田)	製図	(斉藤)		

VERTEX ベルテクス株式会社

& \$ & % / # + # %
& \$ & % / # + # & '

FIG \$- \$ \$ \$ (+ \$! G t

③ 8% ' @ (*) \$aa

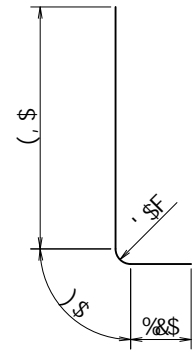

④ 8% ' @ (%& \$aa

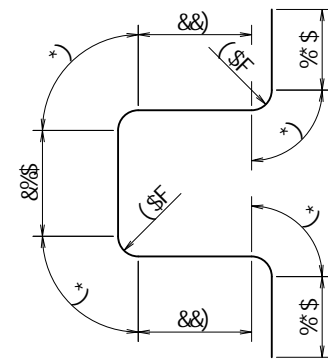

⑤ 8% ' @ (, \$aa

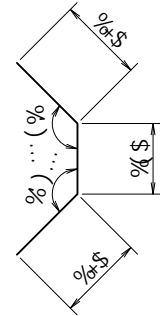

⑥ 8% ' @ (') aa

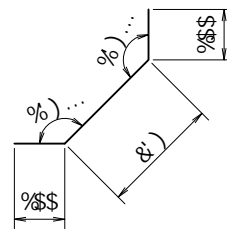

			a	a	┌	
G%	8%\$	%	\$"*)\$	\$")*\$)", &	└
G&	8%\$	%	%()\$	\$")*\$	%&"--&	—
G	8%\$	%	\$"%\$	\$")*\$	%(-\$	／
G(8*	,	%, +\$	\$"&(-	'"+&	—
G%	8%	%	%, +\$	\$"--)	%, *%	—
G&	8*	%	%*)\$	\$"&(-	\$"(%&	—
G'	8*	'	%, +, \$	\$"&(-	%' '\$	—
G)	8%	(%&(\$	\$"--)	("-'	┐
G*	8%	(\$"(\$	\$"--)	%-%&)
G+	8%	,	\$"(')	\$"--)	'"(*	┘
G	8%	'	\$"(\$	\$"--)	%' ('	
					'-& (┌	
					\$"(*\$ a'	
					%&-) ┌	

	_B	6z7	D1'	\$" \$B	
	_B#a&		%\$"	\$	
	_B#a'		&(")		
	_B#a		% "\$	\$	
	B#aa&		(\$"	\$	
	B#aa&		%" "\$ f&%" \$	\$	
	B#aa&		%" "\$ \$ f&+" \$	\$	
	!		' "\$ \$...		

※ () 内は衝突時を示す。

名称					規格	; 6 !) \$ \$! \$ \$ \$ & \$ \$ \$			
	<&% %\$"' \$	縮尺	% %		区分	図番	-, \$ \$ \$ \$ \$ % ! \$ - (! \$ \$		
部長	松井	課長	芹川	照査	芹川	設計	西田	製図	齊藤

&\$&/#+##%
&\$&/# #&'

FIG \$- \$\$\$ (+% G

VERTEX ベルテクス株式会社

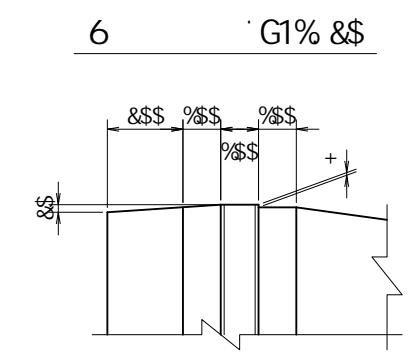
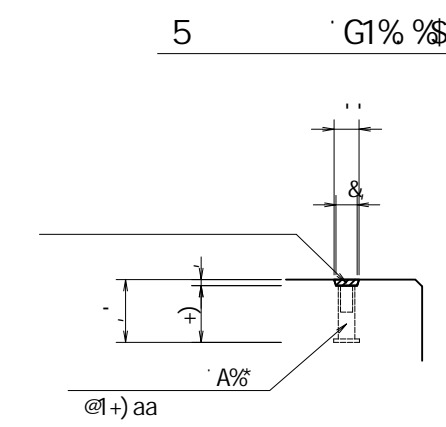
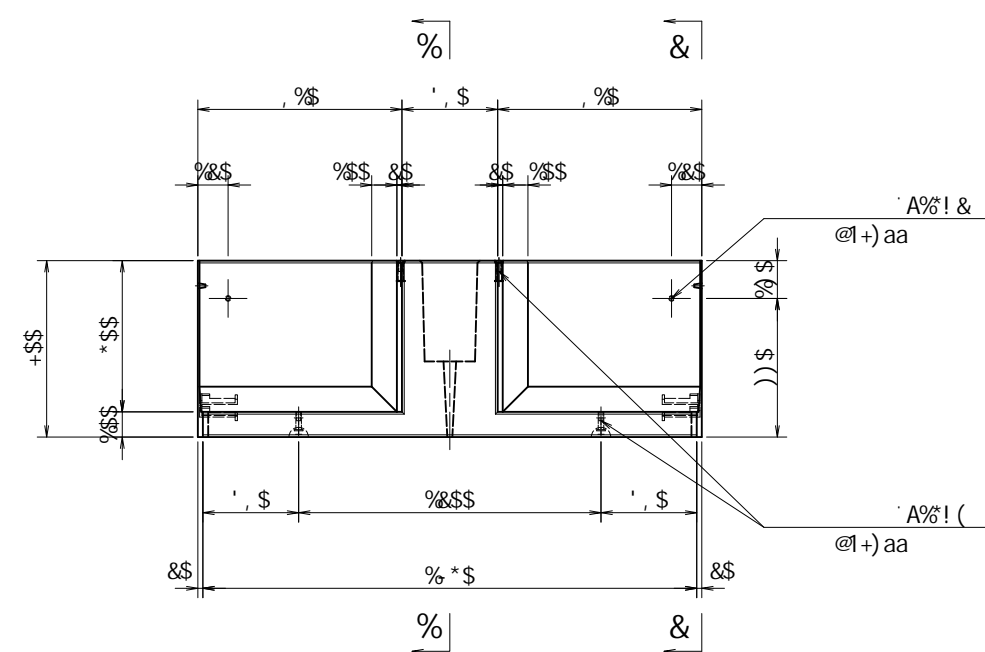
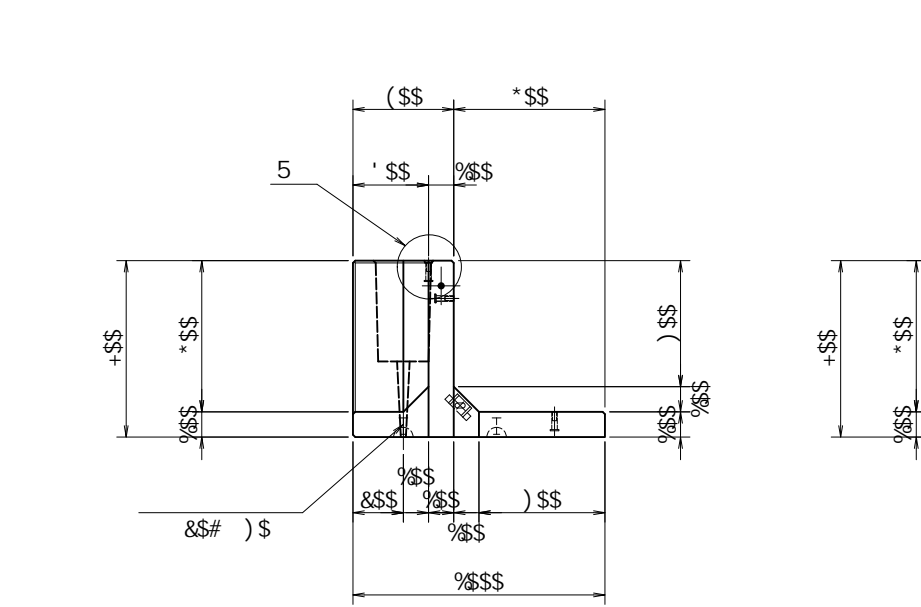

※インサートはコンクリート天版より
aa

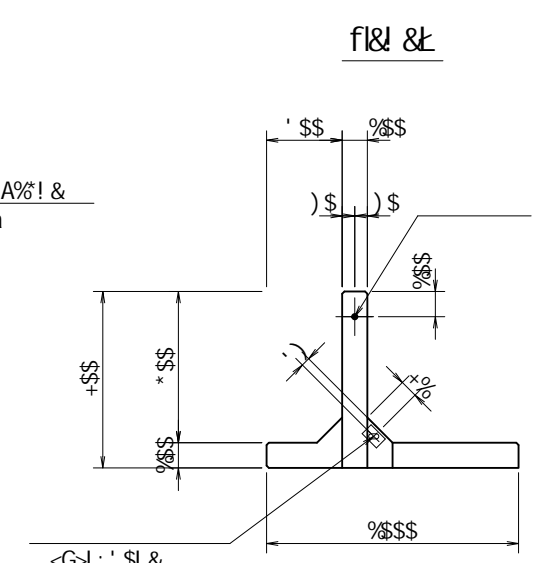
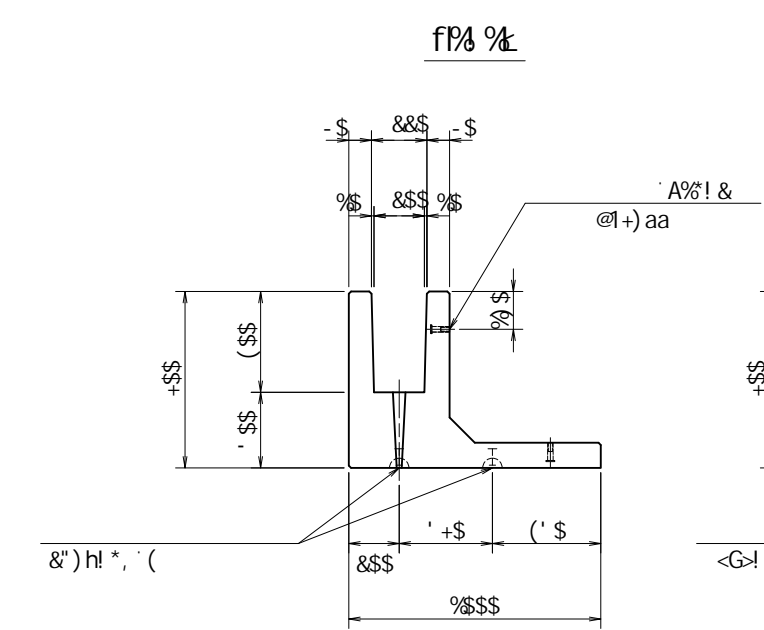
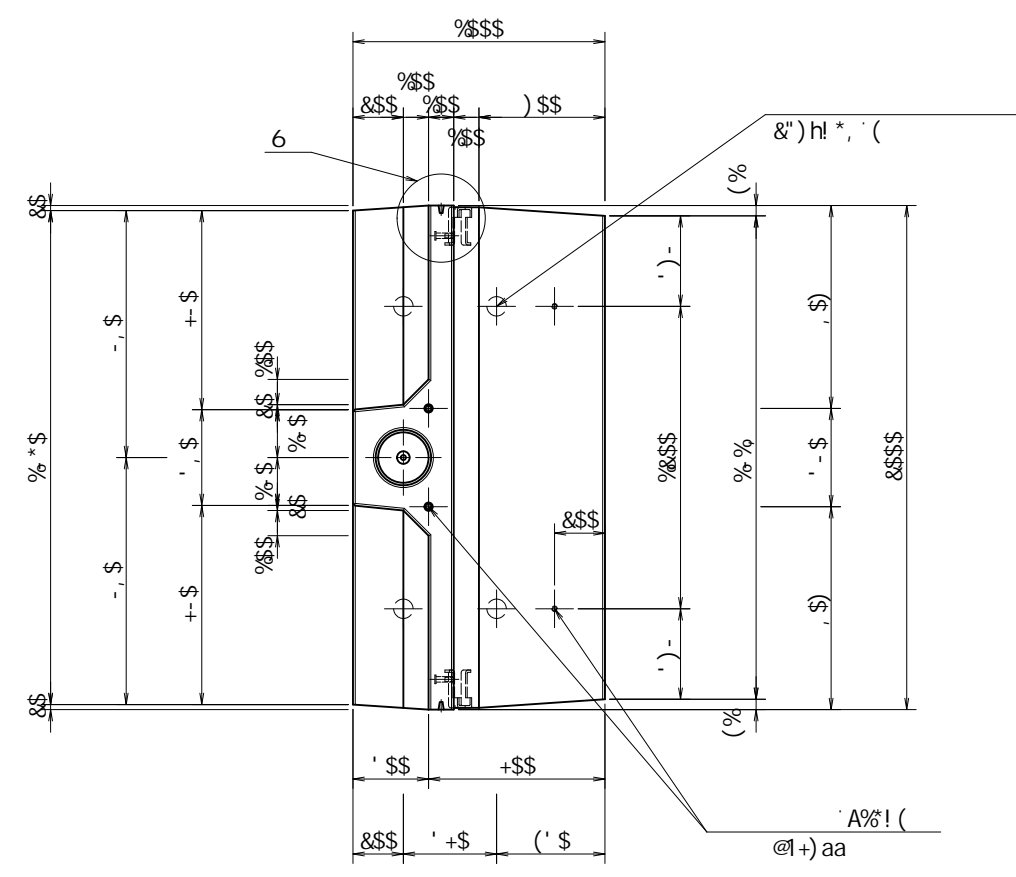

fl	h			
fl	h	D	A% @1+ aa	(
		D	A% @1+ aa	&
		<G>; ' \$		&
		A% h1% aa		%

※ () 内は衝突時を示す。

※ 必要に応じて面取りを適宜設けるものとする。

名称					規格	; 6 ! * \$ \$ \$ \$ \$ \$ \$ \$ \$ \$			
	<&' % @' +	縮尺	% ' \$	区分		図番	- , \$ \$ \$ \$ \$ \$ \$ \$ \$ \$! % - ! \$ %	
部長	課長	照査	谷口	設計	佐々木	製図	佐々木		

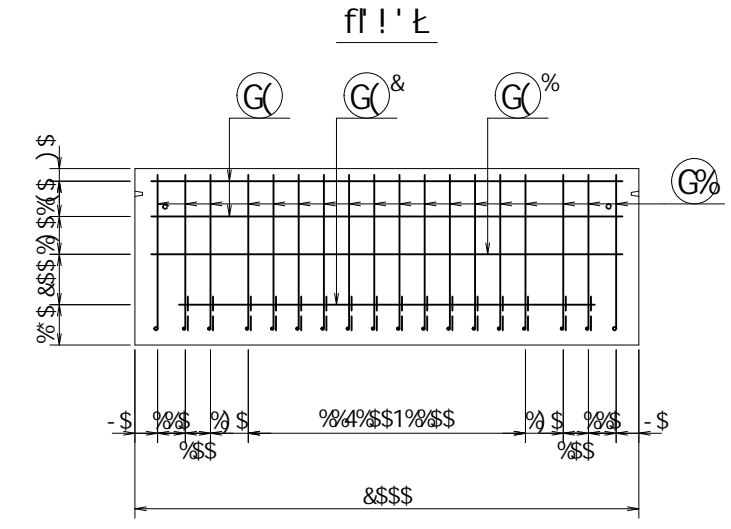
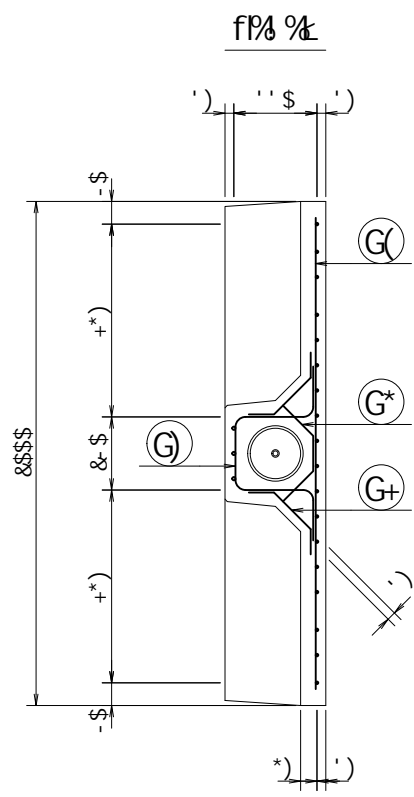
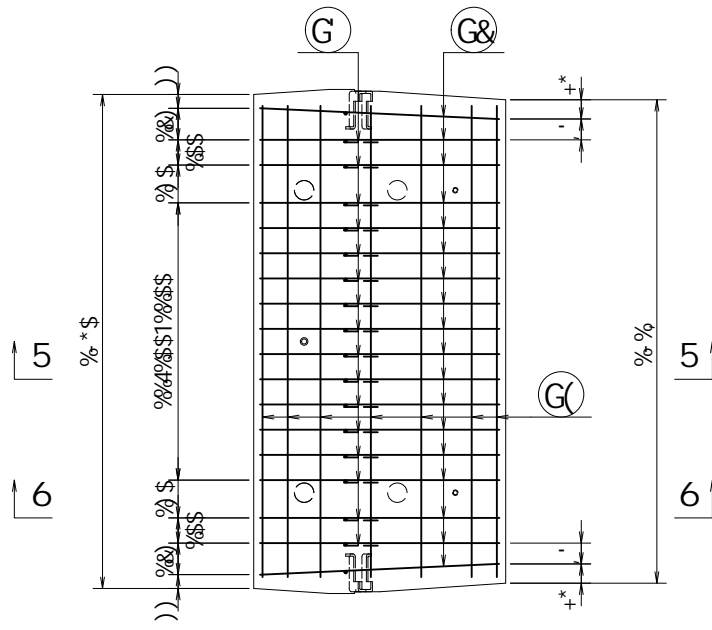
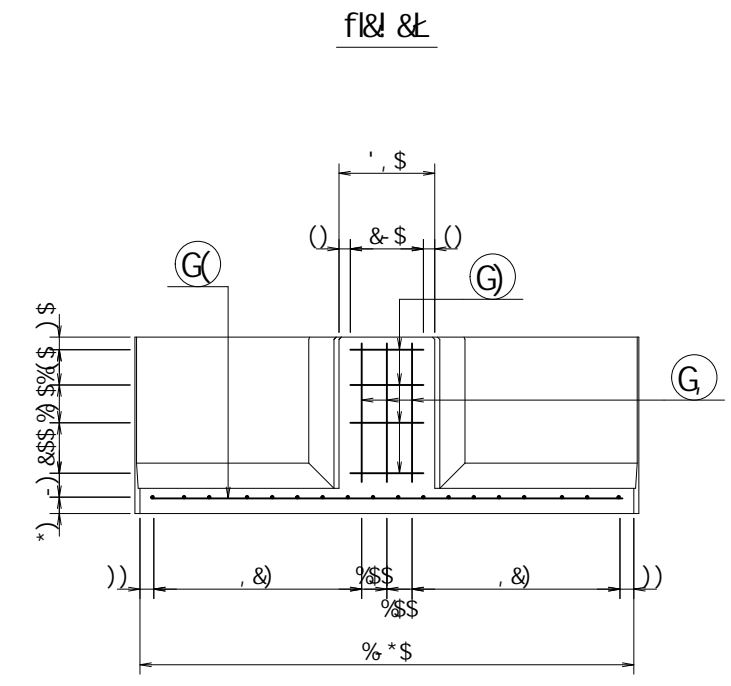
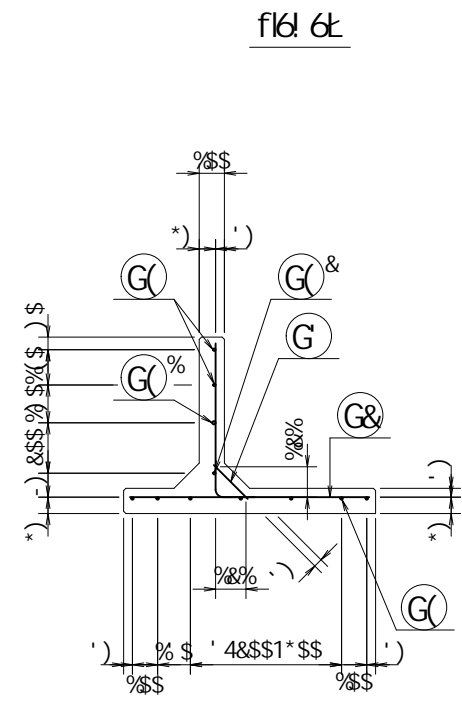
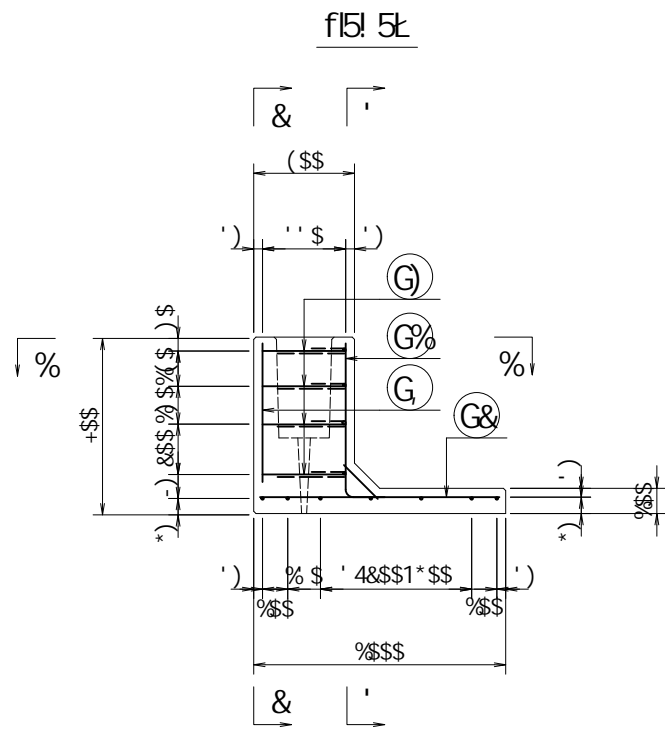

	_B	627	D1' '\$'_B
	_B#a&		%" '\$
	_B#a'		&(")
	_B#a'		%" '\$
	B#aa&		(" '\$
	B#aa&		%" '\$ f18% \$k
	B#aa&		%" '\$ f18+' \$k
	!		' '\$'...

※ () 内は衝突時を示す。

名称	;				規格	; 6 ! * \$ \$! % \$ \$ \$ \$ & \$ \$ \$			
	< & " % ' +	縮尺	% ' \$	区分	図番	-, \$ \$ \$ \$ \$ % ! % \$ \$ \$ \$			
部長	課長	照査	谷口	設計	佐々木	製図	佐々木		

& \$ \$ & # + # %
& \$ \$ & # ' # &

f1E! % \$ \$ % & ! Gk

VERTEX ベルテクス株式会社

Ⓔ 8% @+)\$aa

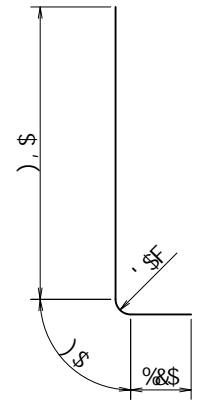

Ⓖ 8% @%&(\$aa

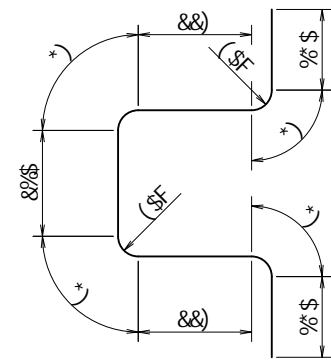

Ⓖ* 8% @(\$aa

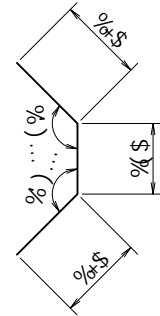

Ⓖ+ 8% @(')aa

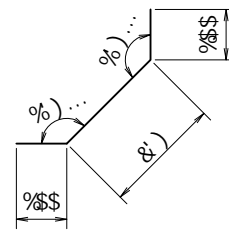

			a	a	┌	
G%	8%\$	%	\$" +)\$	\$")*\$	+)"*\$	┌
G&	8%\$	%	\$" -)\$	\$")*\$	-)"*+	┌
G	8%\$	%	\$" % \$	\$")*\$	% +\$&	┌
G(8*	-	% , +\$	\$" &-	(" % %	┌
G(%	8%	%	% , +\$	\$" --)	% , *%	┌
G(&	8*	%	% *)\$	\$" &-	\$" (%%	┌
G)	8%	(% &(\$	\$" --)	(" -')	┌
G*	8%	(\$" (,\$	\$" --)	% - %\$)
G+	8%	,	\$" (')	\$" --)	'" (*	┌
G,	8%	'	\$"))\$	\$" --)	% *(&	┌
					' +&) %	┌
					\$" --(a'	
					-))	┌

	_B	6z7	D1'	\$" \$ _B	
	_B#a&		%\$"	\$	
	_B#a'		&(")		
	_B#a		% "\$	\$	
	B#aa&		(\$"	\$	
	B#aa&		%("\$' f&%" \$&	\$&	
	B#aa&		% "\$' \$' f&+\$" \$&	\$&	
	!		' "\$' \$...		

※ () 内は衝突時を示す。

名称					規格	; 6 !*\$ \$! %\$ \$! &\$ \$ \$				
	<&% %\$"' \$	縮尺	% %)	区分	図番	-, \$\$\$\$ \$ % !% % \$ \$				
部長	Ⓔ	課長	Ⓔ	照査	Ⓔ	設計	Ⓔ	製図	Ⓔ	
 VERTEX ベルテクス株式会社										

&\$&/#+##%
&\$&# #&'

FIG \$-\$\$\$(*)! G&

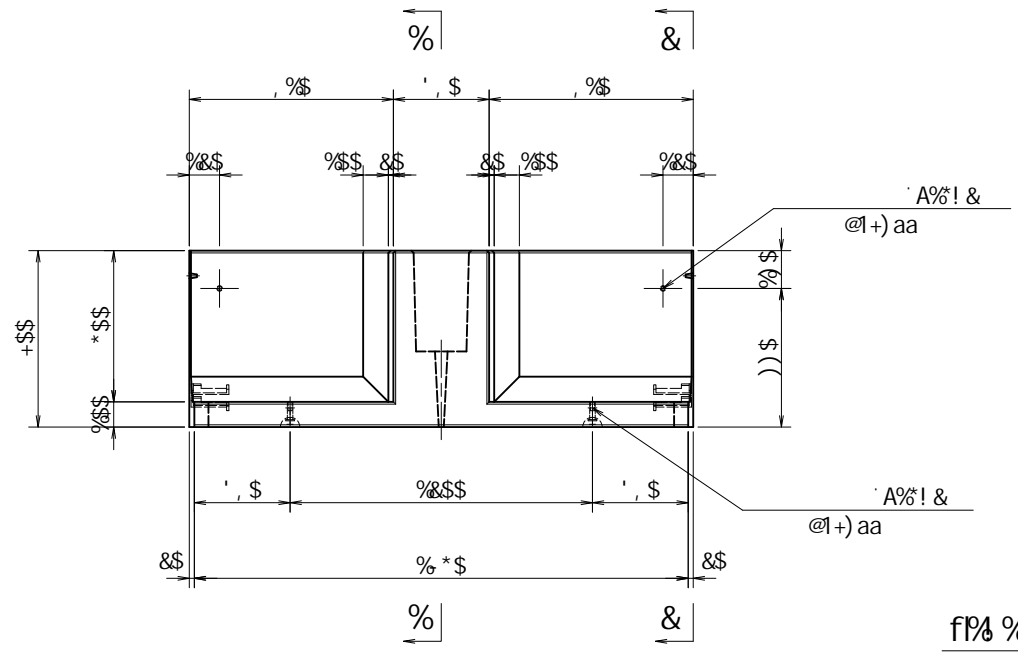
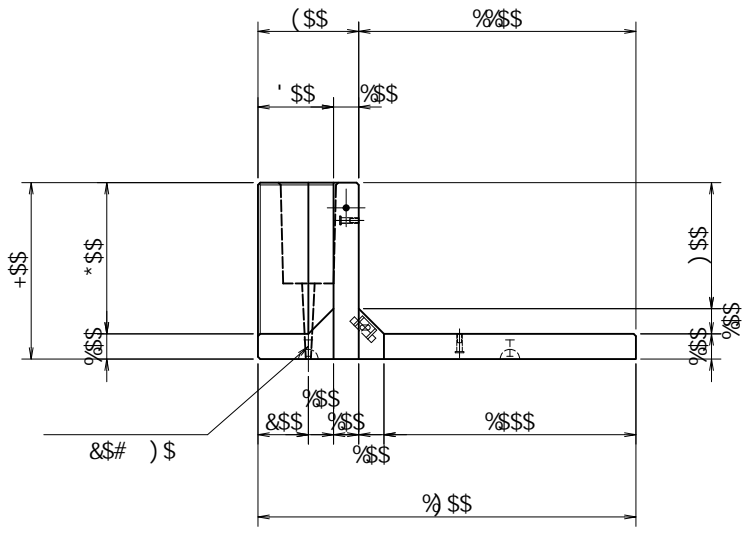
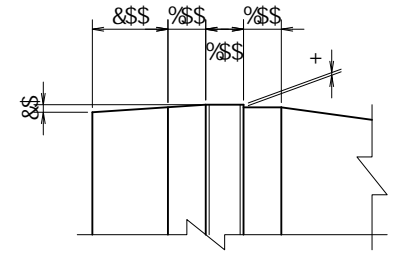

fP% %L

fL% &L

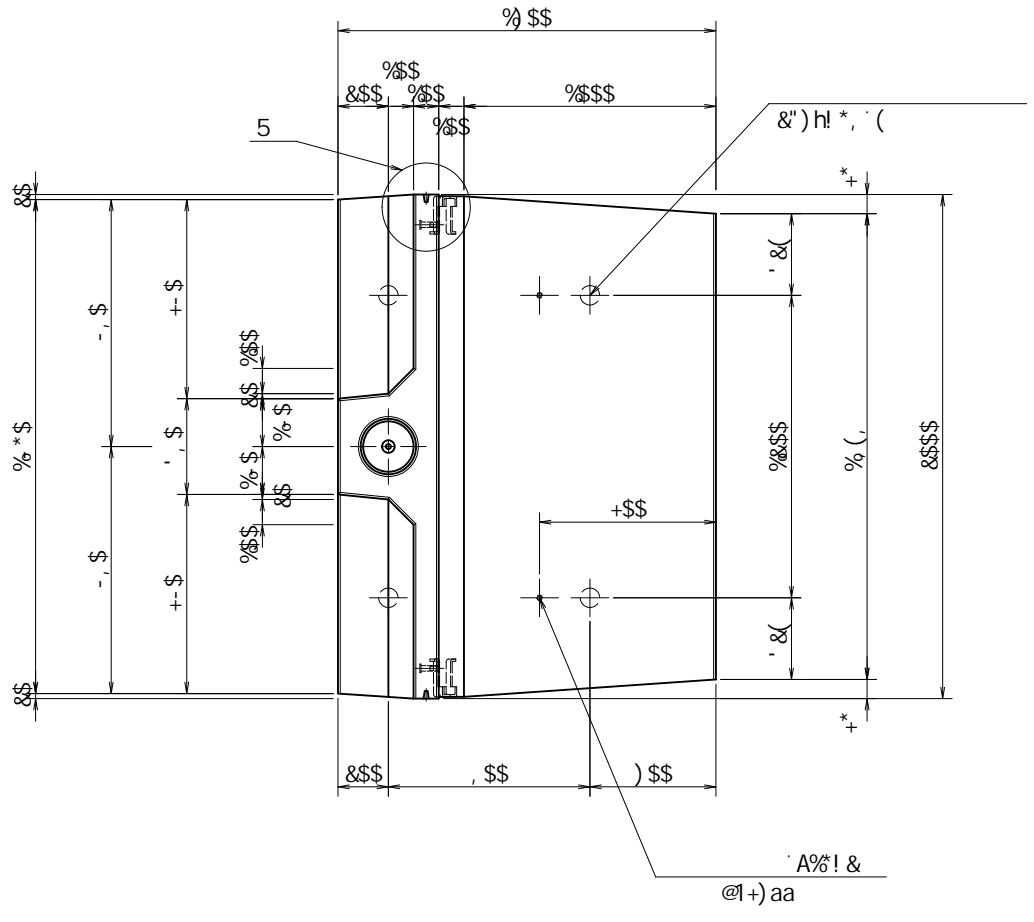
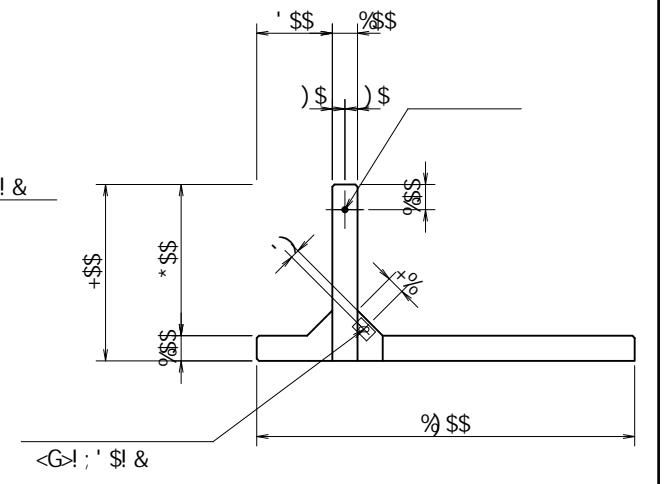
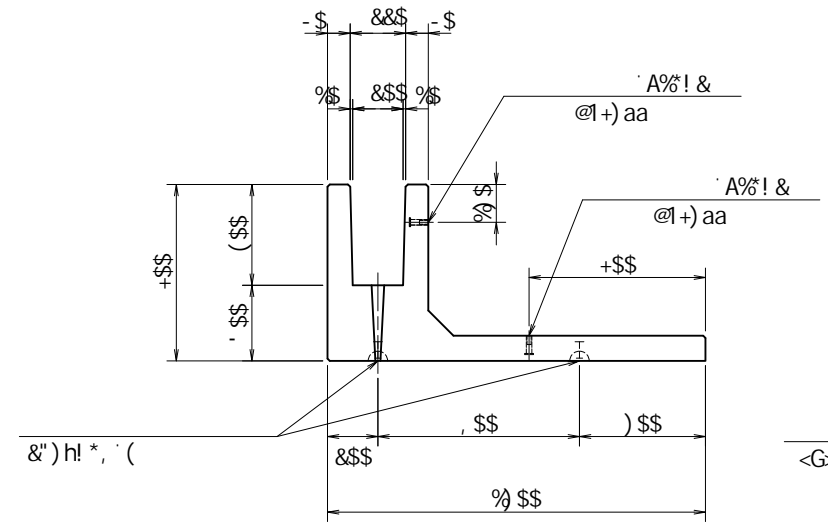

fl	±	&')h ①*, aa	(
fl	±	D A% ①+)aa	&
fl	±	D A% ①+)aa	&
		<G> ; ' \$	&
		A% h1% aa	%

	_B	6z7	D1' '\$_B
	_B#a&	%\$"	
	_B#a'	&(")	
	_B#a'	% "\$	
	B#aa&	(" \$	
	B#aa&	% (" '\$ fl&% \$L	
	B#aa&	% "\$ '\$ fl&+" \$L	
	!	' '\$ \$...	

※ () 内は衝突時を示す。

※ 必要に応じて面取りを適宜設けるものとする。

fl 七
 &\$&P/#+ #&%
 &\$&P/# #&'
 fl! %&\$%& &\$! GL

名称	;			規格	; 6 ! * \$ \$! % \$ \$! & \$ \$ \$		
	<&' "%&' +	縮尺	% ' \$	区分	図番	- , \$ \$ \$ \$ \$ %	! \$ -) ! \$ %
部長	課長	照査	谷口	設計	佐々木	製図	佐々木



f15 5

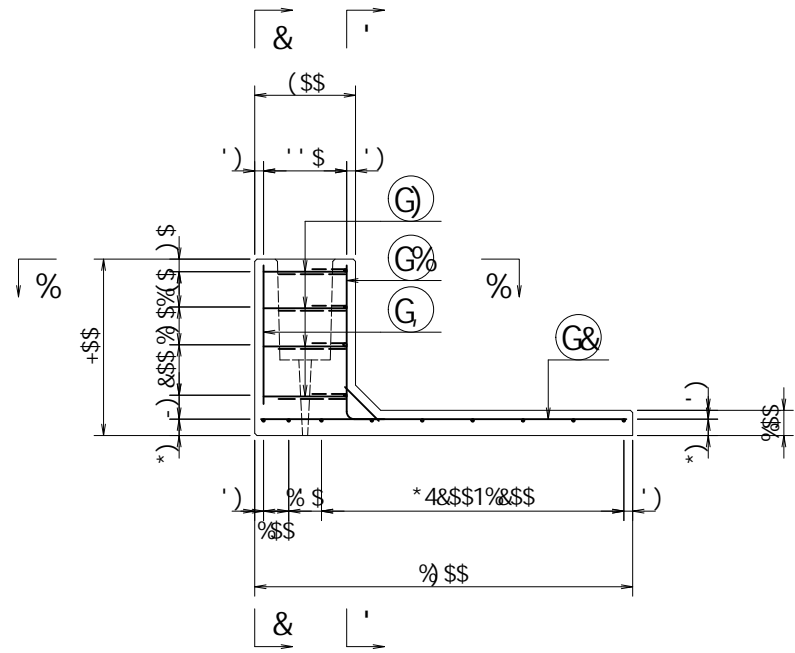

f16 6

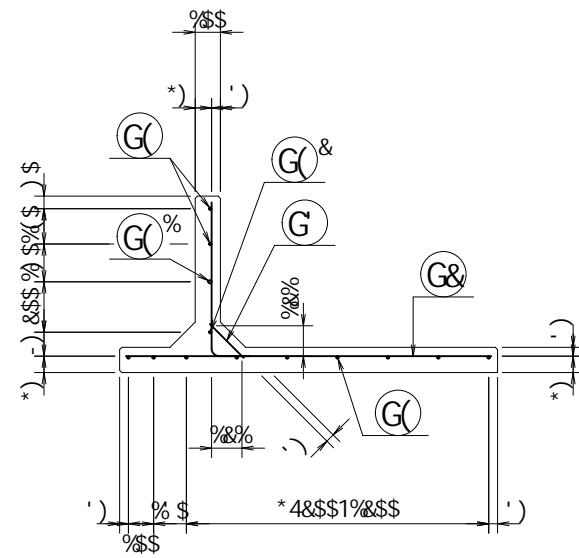

f1& &

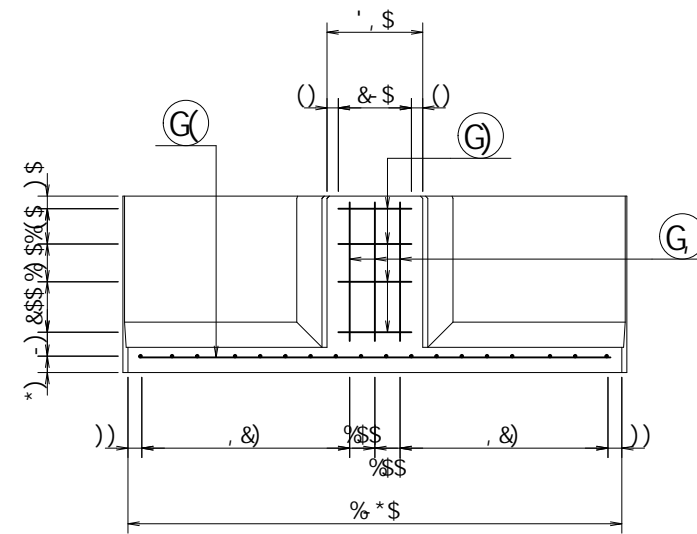

f1! ' 7

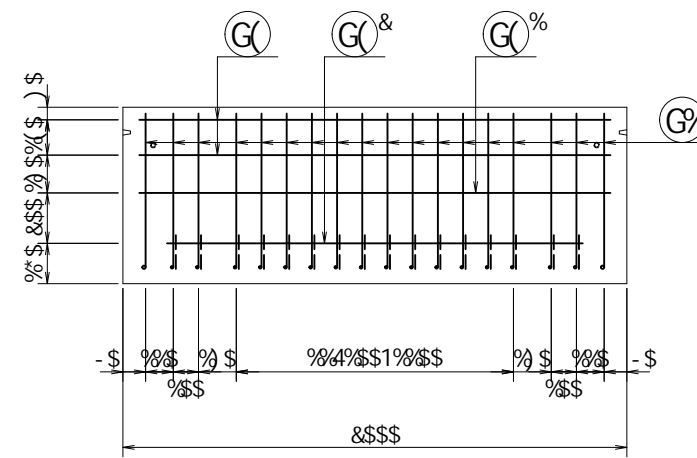

f1% %

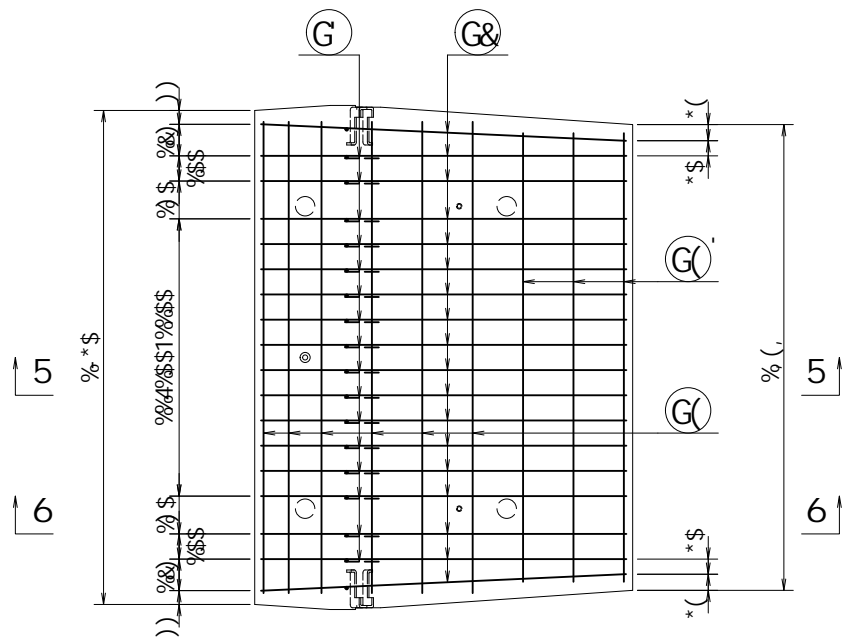
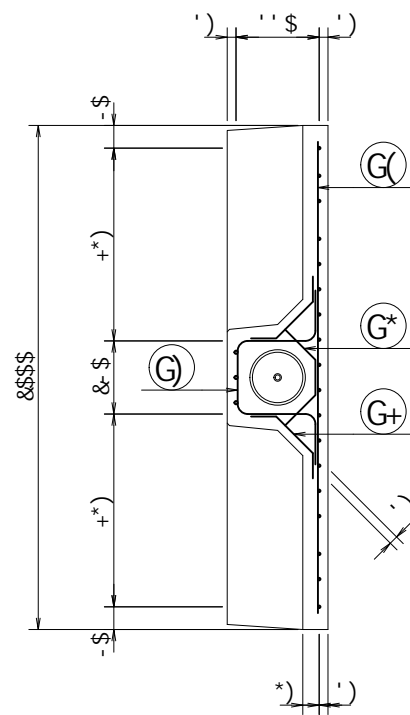

	_B	6z7	D1' '\$'_B
	_B#a&	%"\$	
	_B#a'	&(")	
	_B#a'	%"\$	
	B#aa&	("'\$	
	B#aa&	%" '\$' f1&% \$L	
	B#aa&	%" '\$' f1&+' \$L	
	!	' '\$'...	

※ () 内は衝突時を示す。

名称	;			規格	; 6 ! * \$! % \$! & \$ \$ \$		
	< & " % ' +	縮尺	% ' \$	区分	図番	-, \$ \$ \$ \$ \$ % ! \$- *! \$ \$	
部長	課長	照査	谷口	設計	佐々木	製図	佐々木

& \$ & % # + # %
& \$ & # ' # &'

f1E! % \$ \$ % & % G

VERTEX ベルテクス株式会社

⑧ 8%`' @!+) \$aa

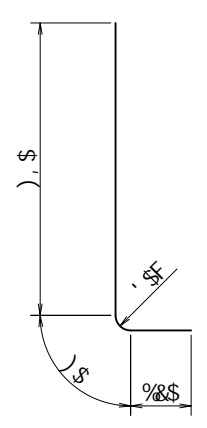

⑨ 8%`' @!%&(\$aa

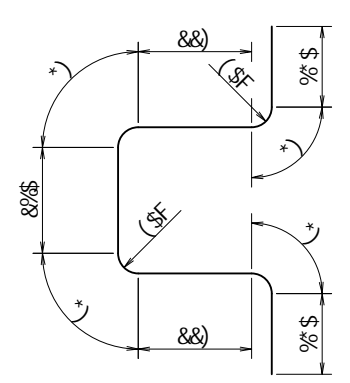

⑩ 8%`' @!(, \$aa

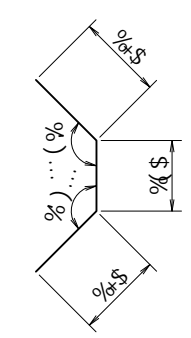

⑪ 8%`' @!(')aa

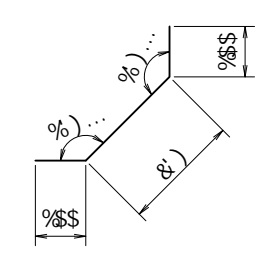

Table with 7 columns and 14 rows. Headers: a, a, a, a, a, a, a. Content: G%, G&, G, G(, G%, G(&, G', G), G*, G+, G. Last two rows: ("%) _L, \$"(-') a', (%+) _L

Table with 2 columns and 8 rows. Headers: _B, 627 D1' \$" \$ _B. Content: _B#a& %"\$ \$, _B#a' &"), _B#a' %" \$, B#aa& (" \$ \$, B#aa& %("\$' f!&% \$!, B#aa& %"\$' f!&+" \$!, ! "\$' \$...

※ () 内は衝突時を示す。

f 七

\$\$&/#+##%
\$\$&# #&'

FIG -\$-\$\$\$(+(! Gt

Table with 12 columns and 3 rows. Headers: 名称, 規格, 縮尺, 区分, 図番, 製造. Content: 部長 (松井), 課長 (芹川), 照査 (芹川), 設計 (西田), 製図 (斉藤). VERTEX ベルテクス株式会社

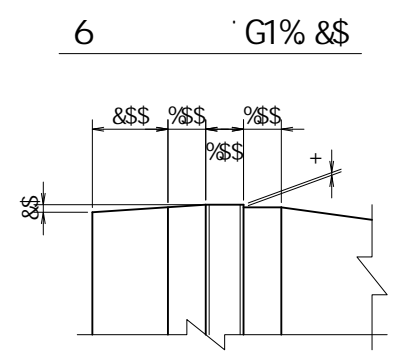
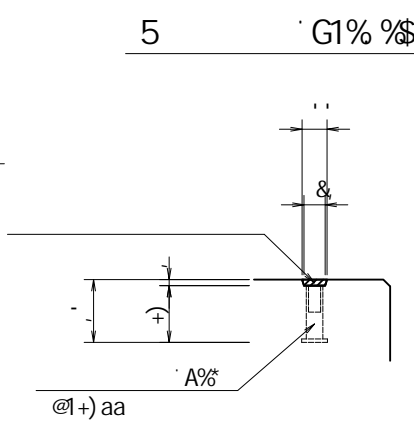
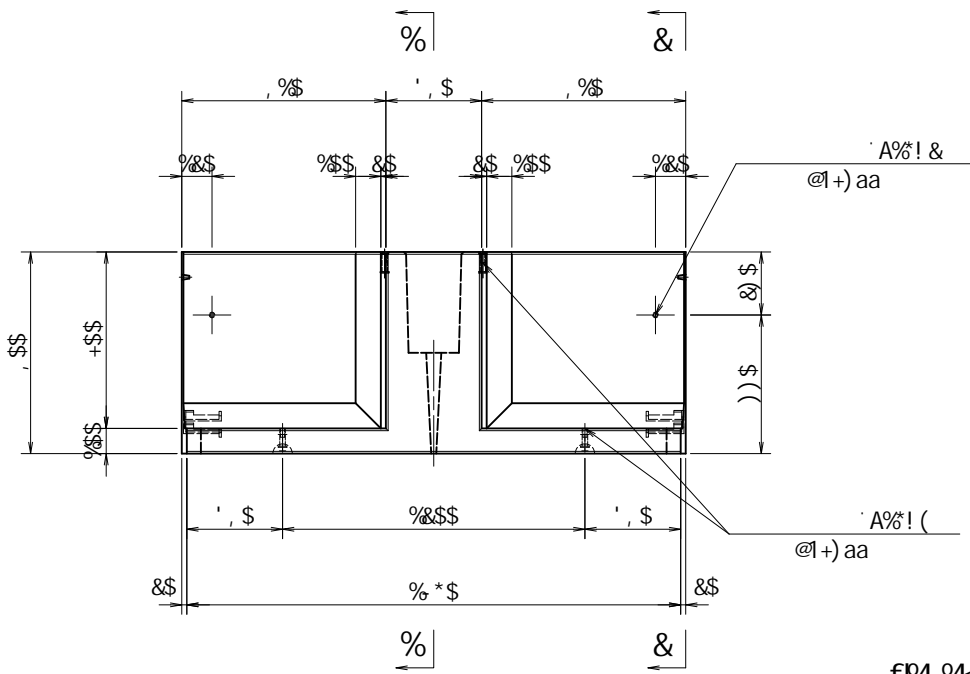
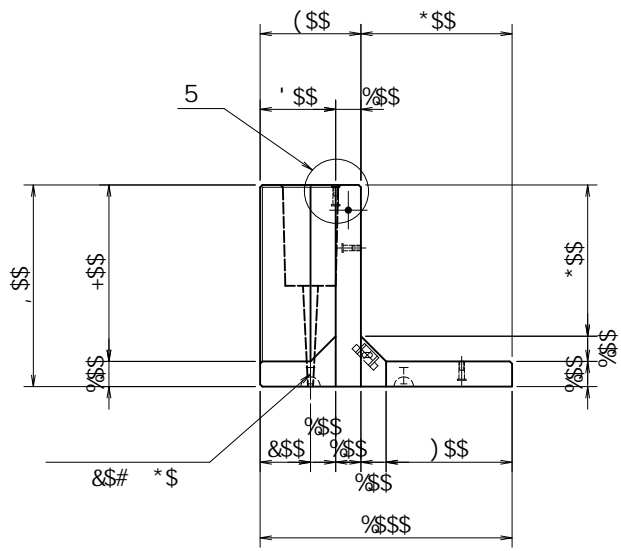

※インサートはコンクリート天版より
aa

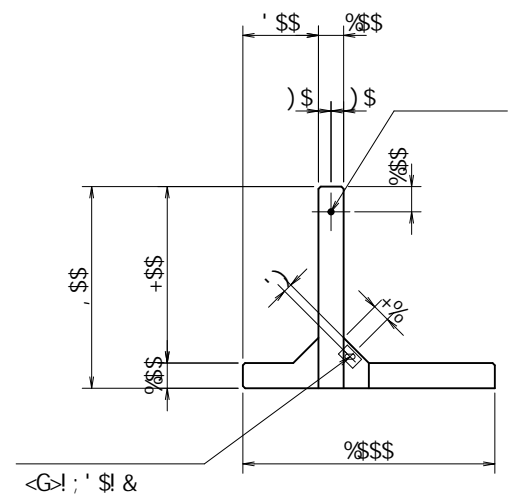
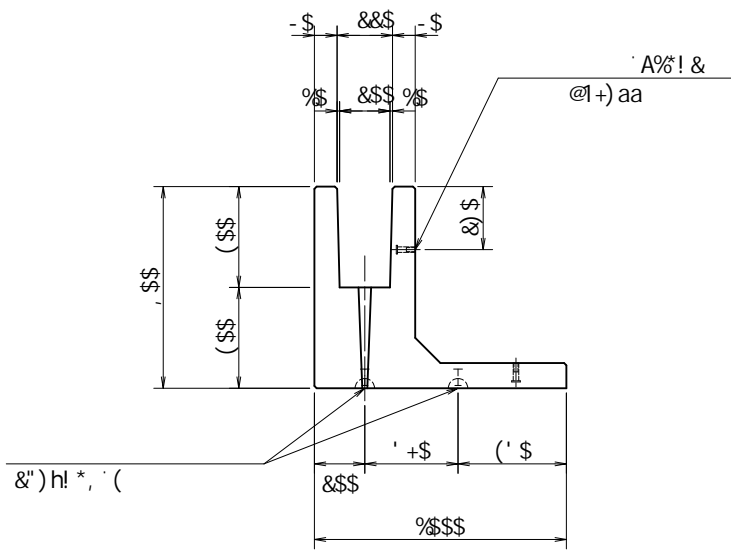
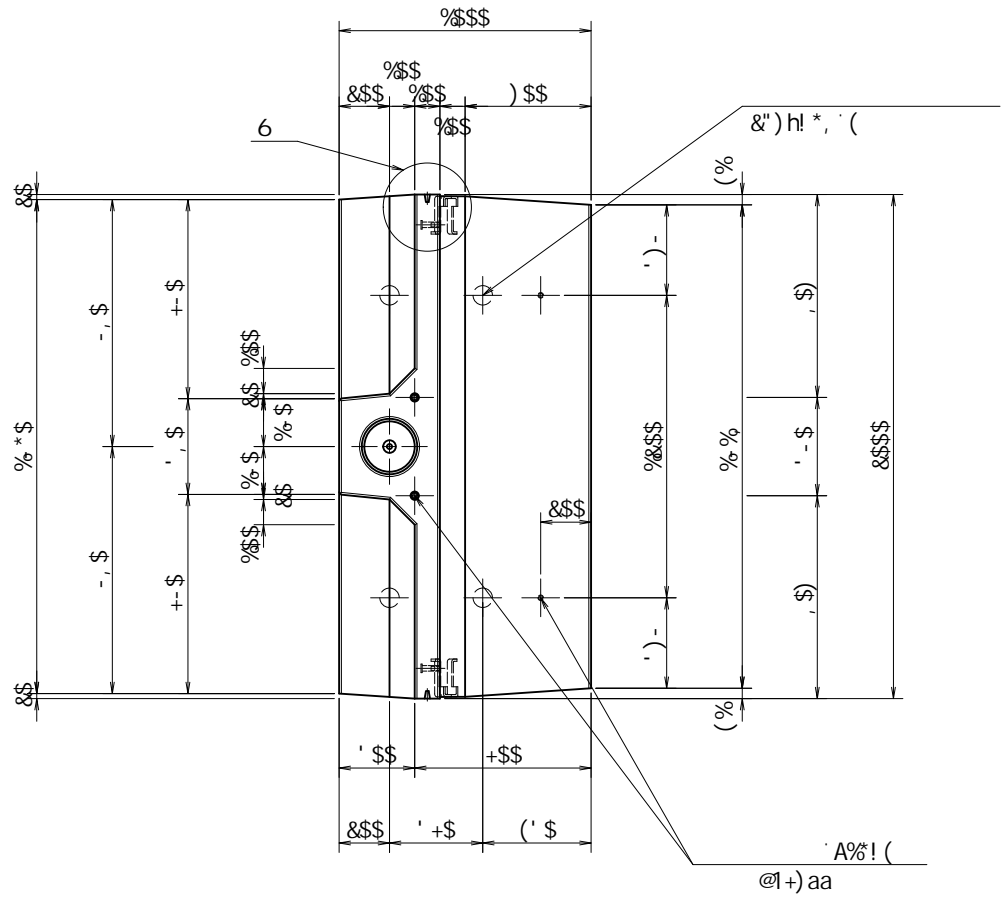

fl	ト			
fl	ト	D	A% @1+aa	(
		D	A% @1+aa	&
		<G> ; '\$		&
		A% h1% aa		%

※ () 内は衝突時を示す。

※ 必要に応じて面取りを適宜設けるものとする。

名称					規格	; 6 ! +\$\$! %\$\$! &\$\$			
	<&(" '+"	縮尺	% '\$		区分		図番	-, \$\$\$\$\$\$! %& \$%	
部長	田中	課長	有田	照査	谷口	設計	佐々木	製図	佐々木

\$\$\$&/# +#%
\$\$\$&# #&

fl ! %\$\$\$\$, +)! Gt

VERTEX ベルテクス株式会社

f15! 5L

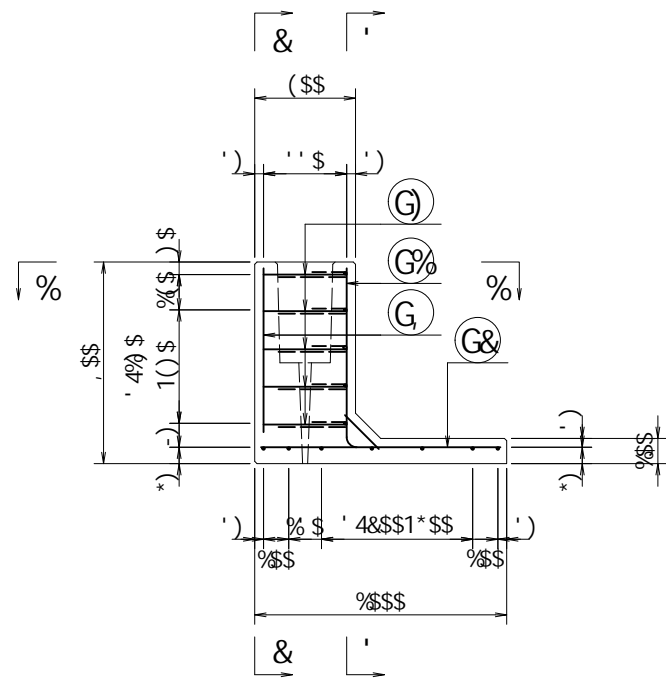

f16! 6L

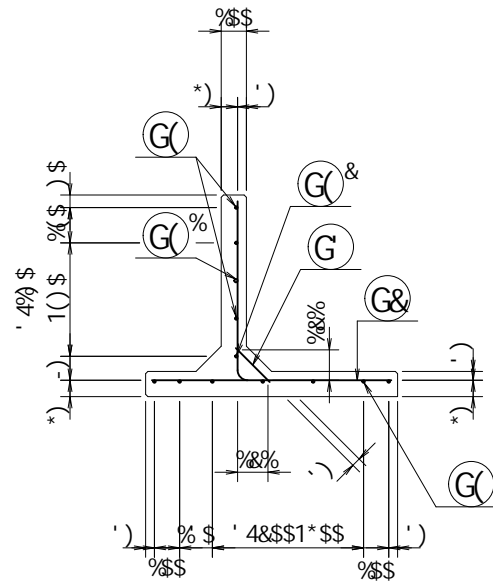

f1&! &L

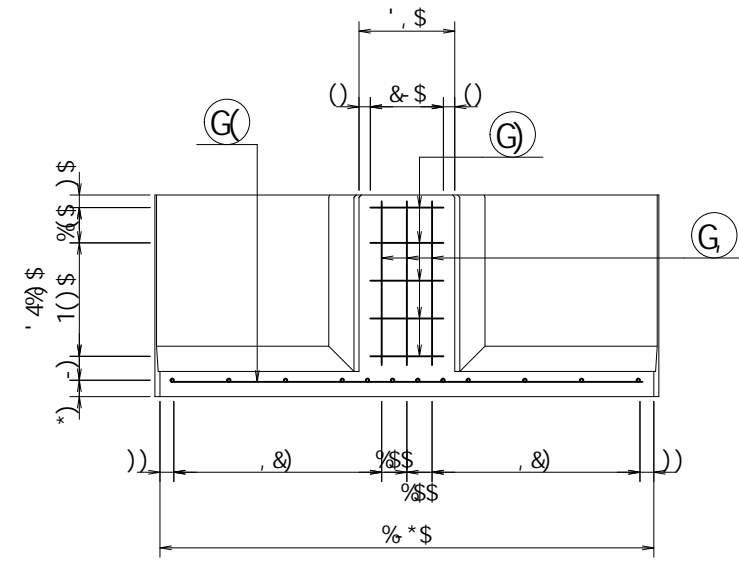

f1! ' 7L

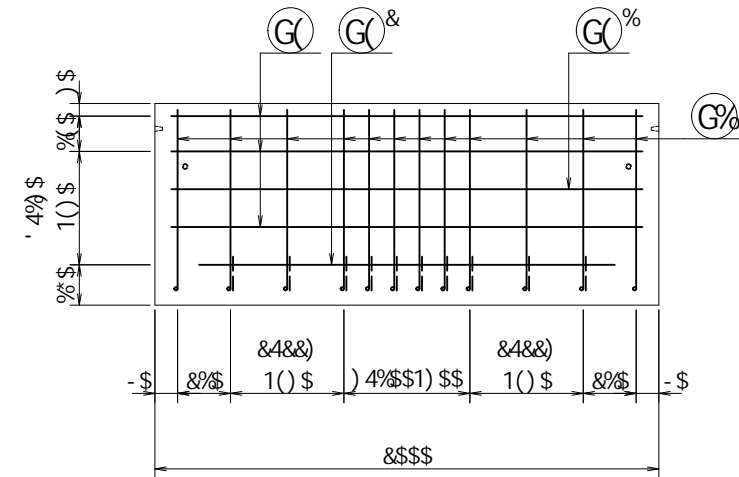

f1% % 4L

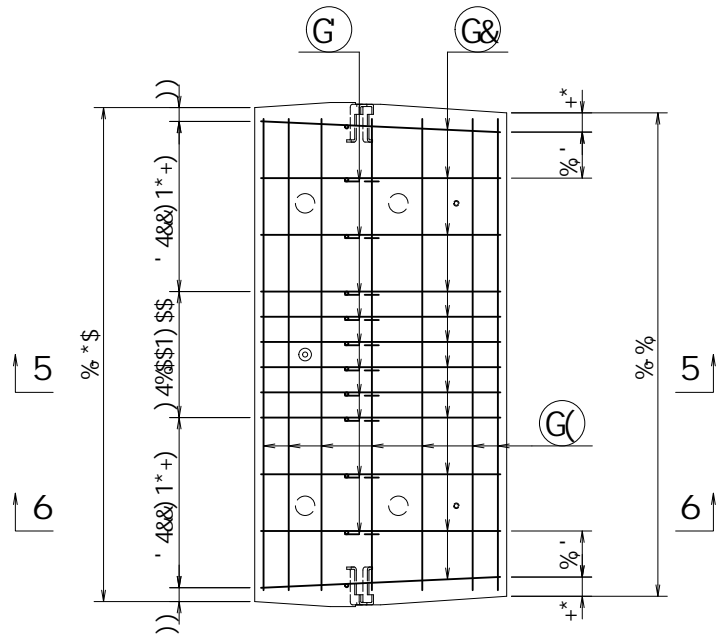
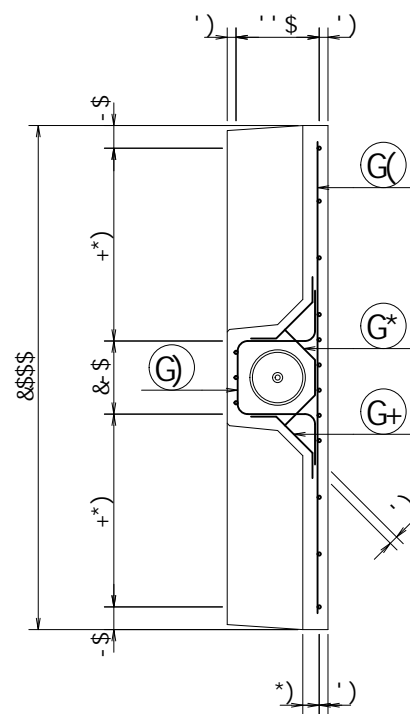

	_B	6z7	D1' '\$' \$ _B
	_B#a&	%\$"	\$
	_B#a'	&(")	
	_B#a'	% "\$	\$
	B#aa&	(\$"	\$
	B#aa&	%("\$' f1&%" \$L	
	B#aa&	%" "\$' f1&+" \$L	
	!	' "\$' \$...	

※ () 内は衝突時を示す。

名称					規格	; 6 ! +\$ \$! %\$ \$ \$! & \$ \$ \$			
	<&' "' &" %	縮尺	% ' \$	区分	図番	-, \$ \$ \$ \$ \$ % ! % ' ! \$ \$			
部長	田中	課長	有田	照査	谷口	設計	佐々木	製図	佐々木

& \$ \$ % / # + # %
& \$ \$ & # ' # &'

f1E! % \$ \$ % , , ! G L

VERTEX ベルテクス株式会社

G% 8% ' ' @1- \$\$aa

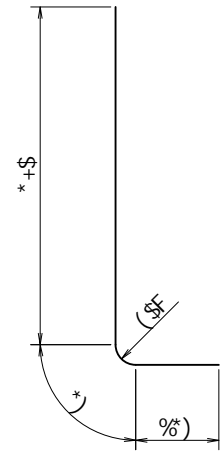

G) 8% ' ' @1%&(\$aa

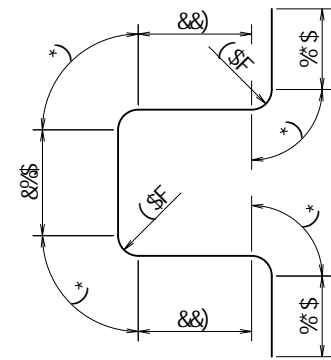

G* 8% ' ' @1(, \$aa

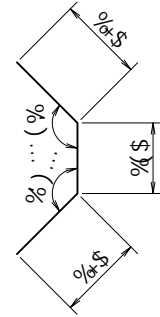

G+ 8% ' ' @1(')aa

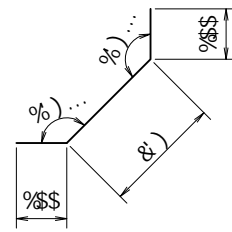

			a	a	┌	
G%	8%	%&	\$"-\$	\$"--)	%\$"+(*	┌
G&	8%	%&	\$"-)\$	\$"--)	%%"('	┌
G	8%	%\$	\$"%\$	\$")*\$	%\$*(└
G(8%	%\$	%,+\$	\$")*\$	%\$"+&	┌
G%	8%	%	%,+\$	\$"--)	%,*%	┌
G&	8%	%	%"*)\$	\$")*\$	\$"-&(┌
G)	8%)	%&(\$	\$"--)	**%*-	└
G*	8%)	\$"(,\$	\$"--)	&"',,)
G+	8%	%\$	\$"('\$	\$"--)	("&	└
G	8%	'	\$"*)\$	\$"--)	%-(\$	┌
)%&)	┌
					\$"('&* a'	
					%\$()	┌

	_B	6z7	D1'	\$" \$ _B	
	_B#a&		%\$"	\$	
	_B#a'		&(")		
	_B#a'		%"\$	\$	
	B#aa&		(\$"	\$	
	B#aa&		%" "\$ f&%" \$	\$	
	B#aa&		% "\$ \$ fl&+" \$	\$	
	!		' "\$ \$...		

※ () 内は衝突時を示す。

名称					規格	; 6 !+\$\$! %\$\$\$! &\$\$\$				
	<&' "%&" &%	縮尺	% %)	区分	図番	-, \$\$\$\$\$% !%(!\$\$				
部長	課長	照査	谷口	設計	佐々木	製図	佐々木			
VERTEX ベルテクス株式会社										

&\$\$&/#+##%
&\$\$&# #&'

fl<! %(\$+\$)+\$! Gt

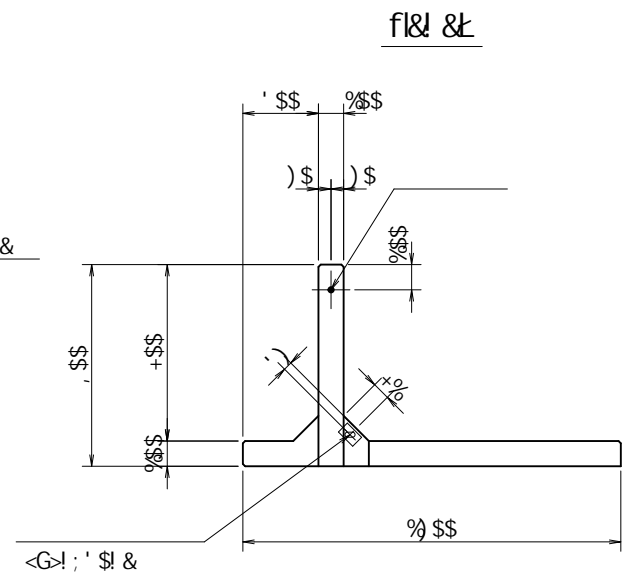
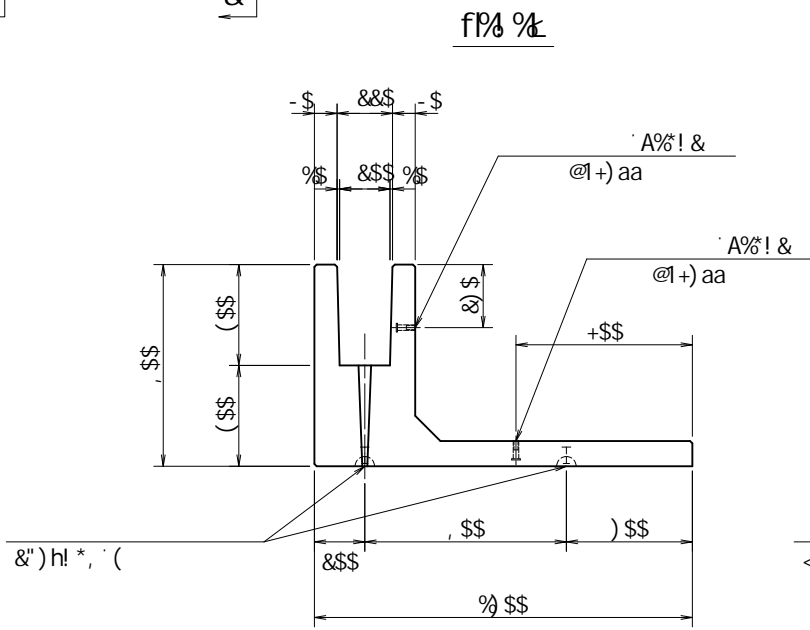
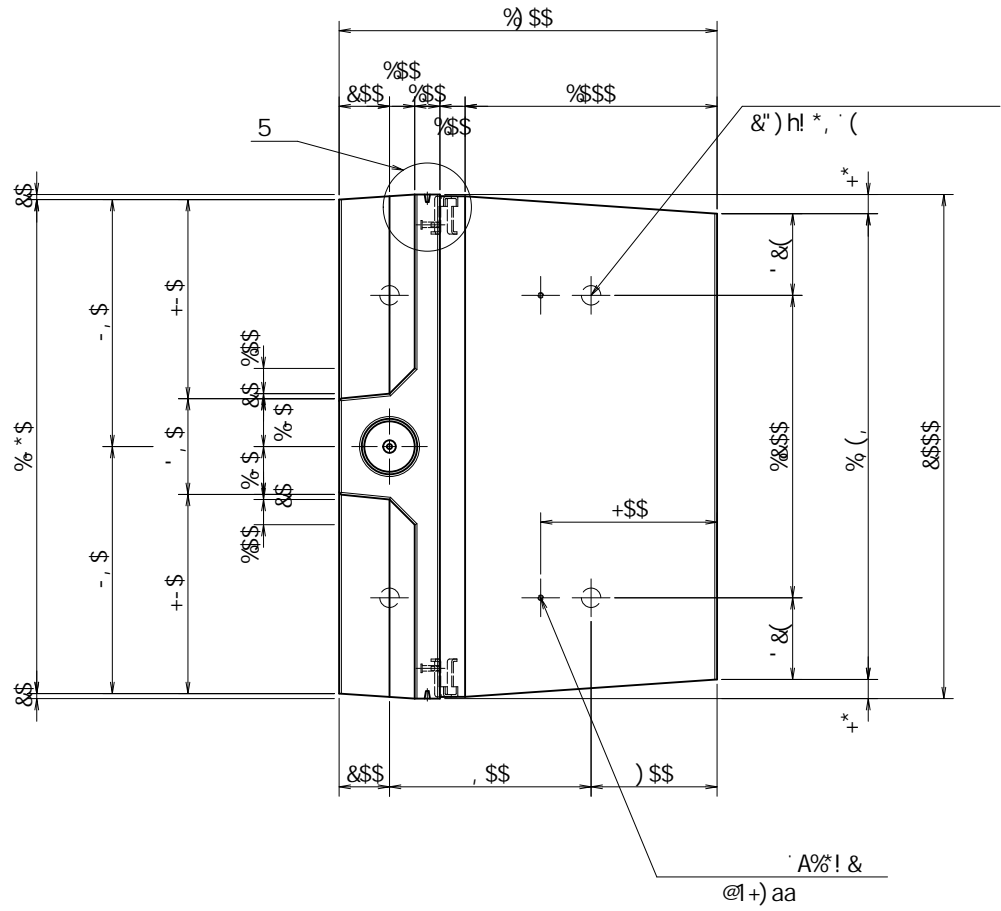
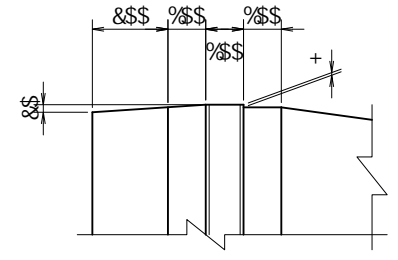
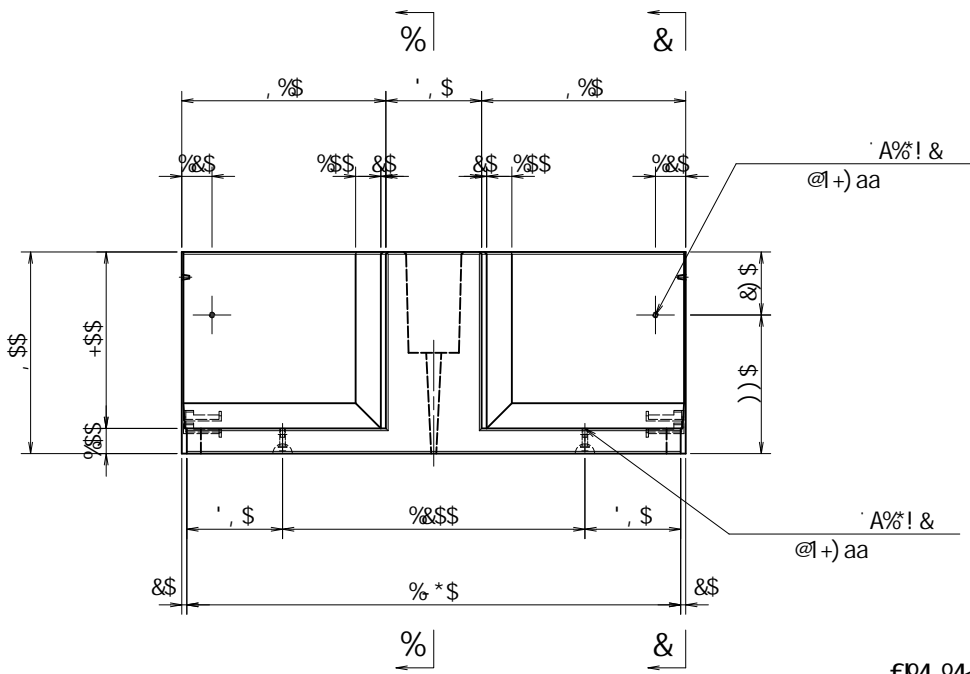
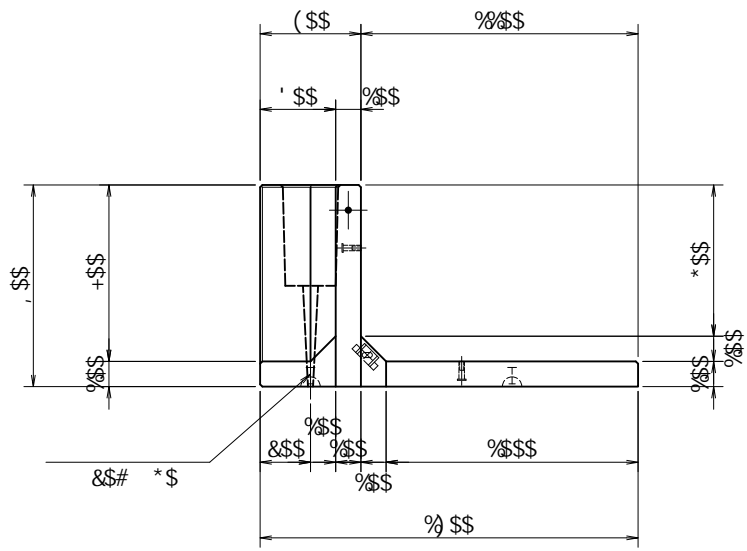

fl	±	&')h1 * , (@1+) aa	(
fl	±	A% ' @1+) aa		&
fl	±	A% @1+) aa		&
		<G! ; ' \$		&
		A% h1% aa		%

	_B	6z7	D1' '\$ \$ B
	_B#a&	%\$ '\$	
	_B#a'	&')	
	_B#a'	% '\$	
	B#aa&	(' '\$	
	B#aa&	% '\$ ' fl&% \$L	
	B#aa&	% '\$ '\$ fl&+' \$L	
	!	' '\$ \$...	

※ () 内は衝突時を示す。

※ 必要に応じて面取りを適宜設けるものとする。

名称					規格	; 6 ! +\$\$! % \$! & \$\$\$			
	<&' " ' + ' &	縮尺	% '\$		区分		図番	-, \$\$\$\$\$% ! \$-, ! \$%	
部長	田中	課長	有田	照査	谷口	設計	佐々木	製図	佐々木

VERTEX ベルテクス株式会社

& \$ & % / # + # %
& \$ & & # ' # &

fl ! % & \$\$\$, + (! G

f15! 5k

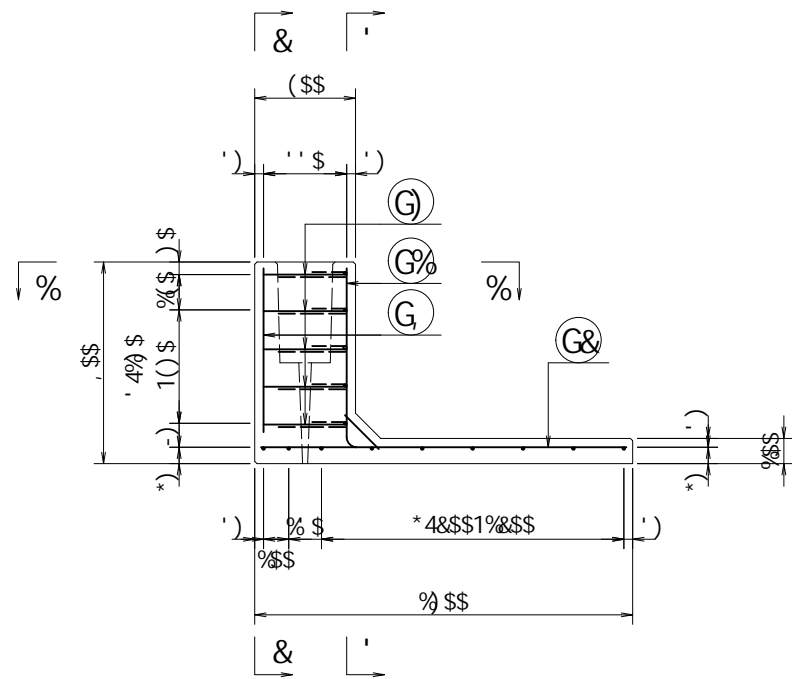

f16! 6k

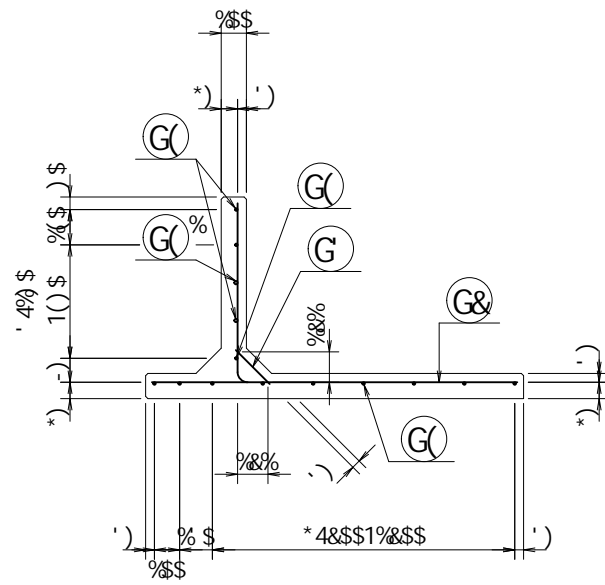

f1&! &k

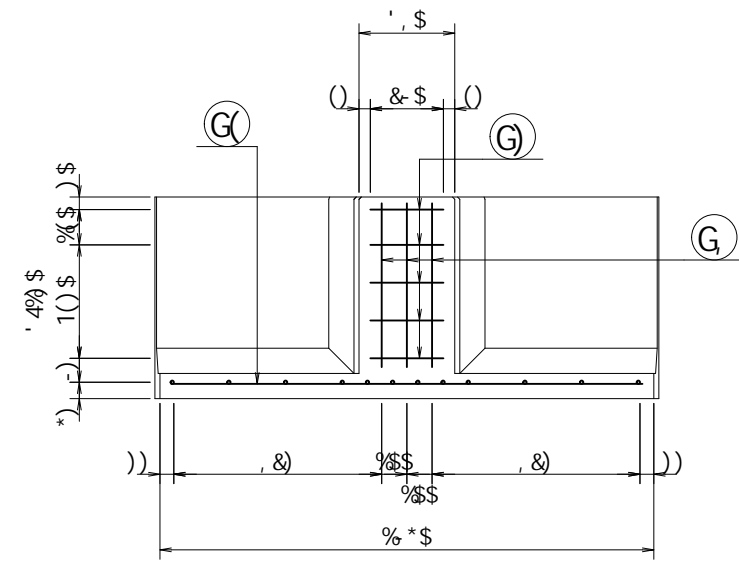

f1!'! 7k

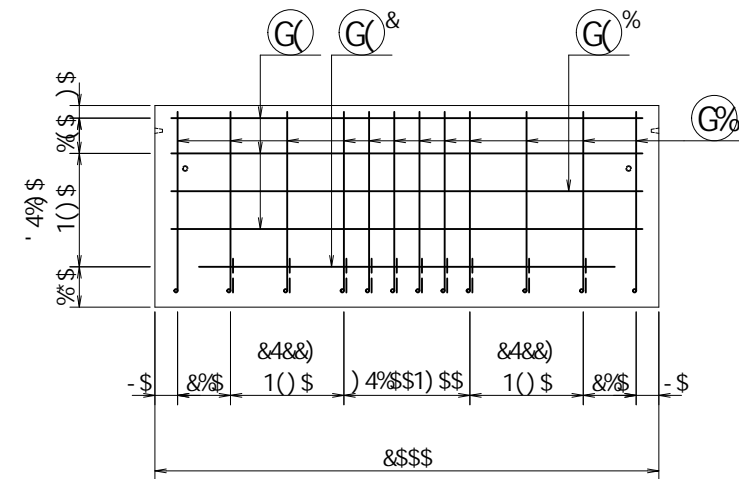

f19! %k

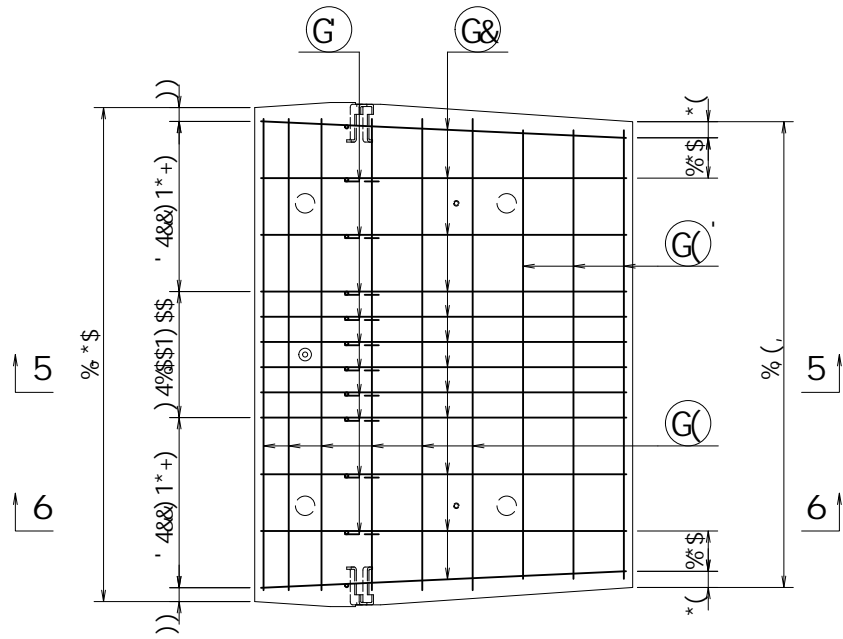
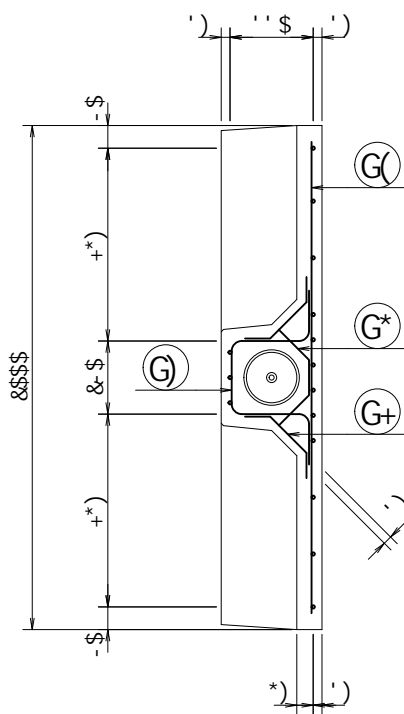

	_B	627	D1' '\$' \$ _B
	_B#a&	%\$"	\$
	_B#a'	&(")	
	_B#a'	%"	\$
	B#aa&	(\$"	\$
	B#aa&	%("\$' f1&%" \$k	
	B#aa&	%" "\$' f1&+" \$k	
	!	' "\$' \$...	

※ () 内は衝突時を示す。

名称					規格	; 6 ! + \$ \$! % \$ \$! & \$ \$ \$			
	<&(" '&" %	縮尺	%' \$	区分	図番	-, \$ \$ \$ \$ \$ % ! \$ - ! \$ \$			
部長	田中	課長	有田	照査	谷口	設計	佐々木	製図	佐々木

VERTEX ベルテクス株式会社

& \$ \$ % # + # %
& \$ \$ & # ' # &

f1e! % \$ \$ % , + ! Gk

G% 8% ' ' @1- \$\$aa

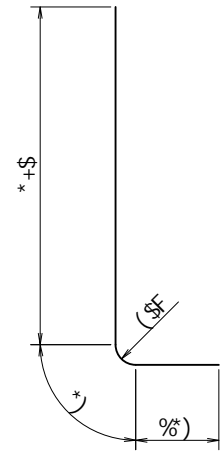

G) 8% ' ' @1%&(\$aa

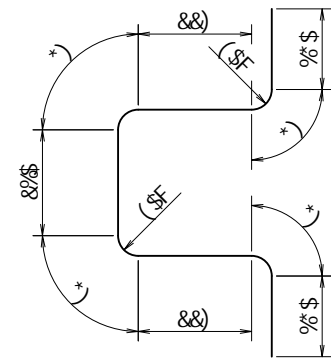

G* 8% ' ' @1(, \$aa

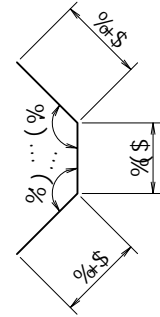

G+ 8% ' ' @1(')aa

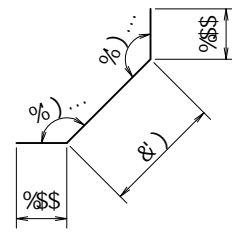

			a	a	┌	
G%	8%	%&	\$"-\$	\$"--)	%\$"+(*	└
G&	8%	%&	%(\$)	\$"--)	%"'%	—
G	8%	%\$	\$"%\$	\$")*\$	%"\$*(／
G(8%	-	%,+\$	\$")*\$	-"(&)	—
G%	8%	%	%,+\$	\$"--)	%,*%	—
G&	8%	%	%"*)\$	\$")*\$	\$"-&(—
G'	8%	'	%,+\$	\$")*\$	&"-\$	—
G)	8%)	%&(\$	\$"--)	**%'-	┐
G*	8%)	\$"(\$	\$"--)	&"',,)
G+	8%	%\$	\$"('\$)	\$"--)	("&	└
G	8%	'	\$"*)\$	\$"--)	%-(\$	
)-"%,	┌
					\$")&'+	a'
					%&+\$	┌

	_B	6z7	D1' "\$_B
	_B#a&	%\$"	\$
	_B#a'	&(")	
	_B#a'	%"\$	\$
	B#aa&	(\$"	\$
	B#aa&	%" "\$ f&%" \$	\$
	B#aa&	%" "\$ f&+" \$	\$
	!	' "\$	\$...

※ () 内は衝突時を示す。

名称					規格	; 6 !+\$ \$! % \$! &\$ \$			
	<&% %\$"' \$	縮尺	% %)	区分	図番	-\$ \$\$\$\$ %	! % \$! \$		
部長	(松井)	課長	(芹川)	照査	(芹川)	設計	(西田)	製図	(齊藤)
VERTEX ベルテクス株式会社									

&\$&/#+ #&
&\$&# #&'

FIG \$- \$\$\$ (++! G

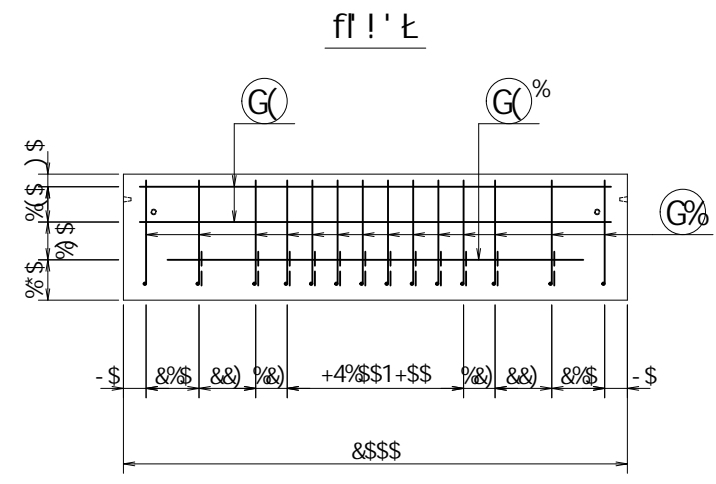
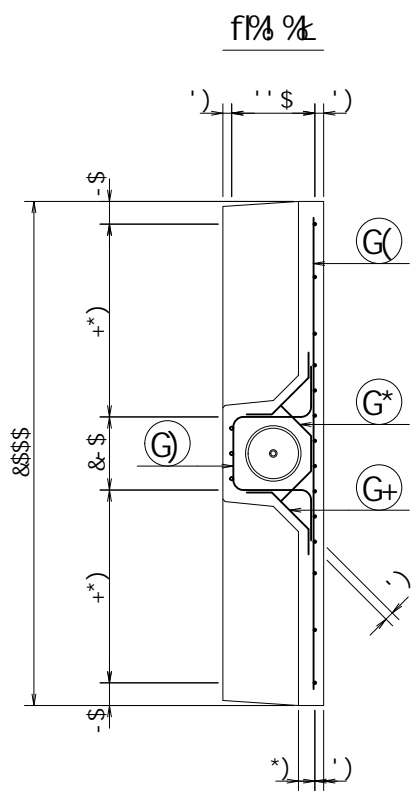
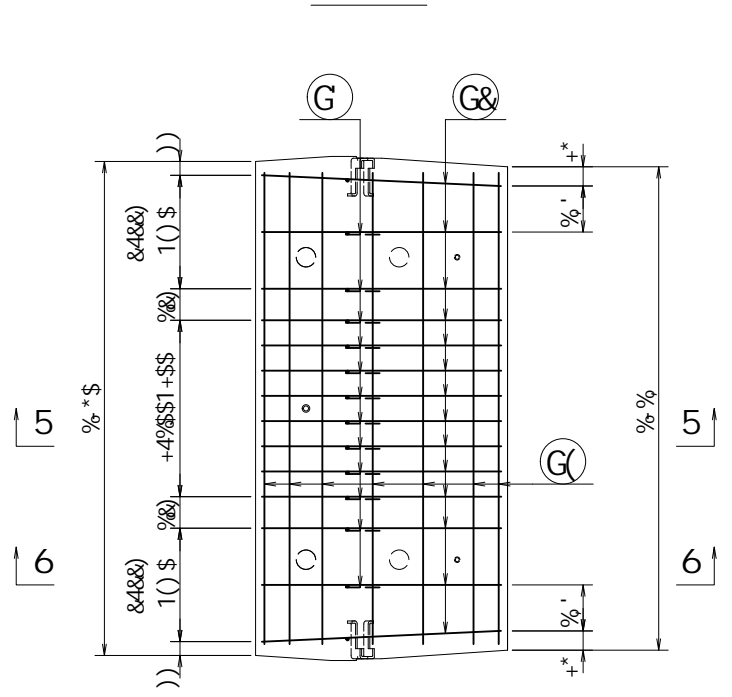
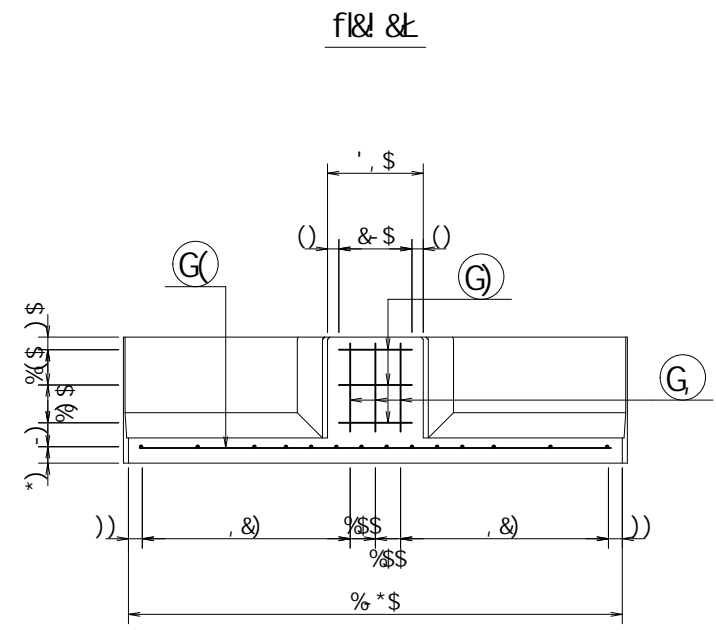
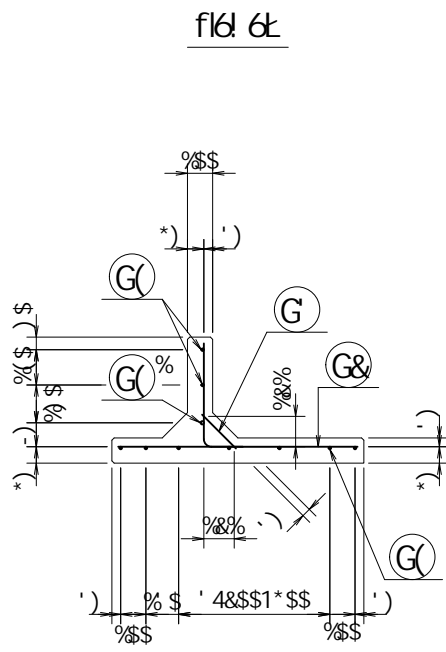
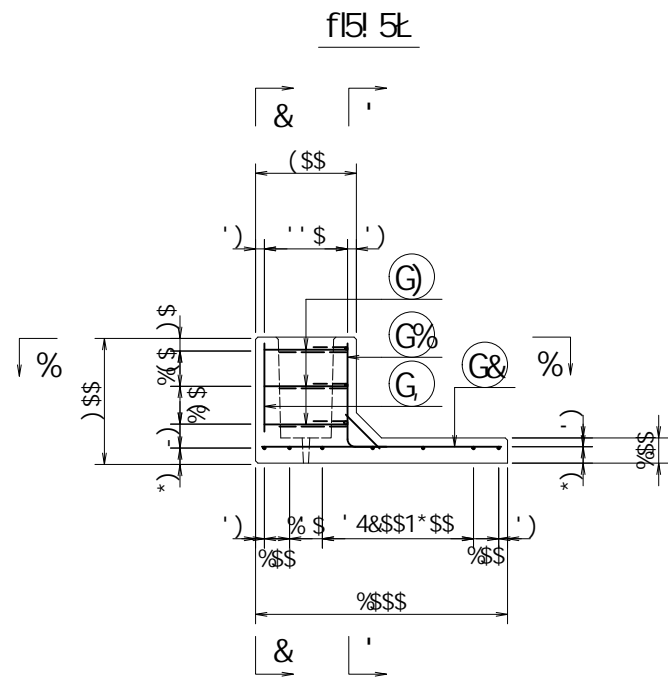

	_B	627	D1' "\$_B
	_B#a&	% "\$	
	_B#a'	& ("	
	_B#a'	% "\$	
	B#aa&	("\$	
	B#aa&	% "\$ f&% \$L	
	B#aa&	% "\$ \$ f&+\$ \$L	
	!	' "\$...	

※ () 内は衝突時を示す。

名称	;				規格	; 6 ! (\$! %\$\$\$& \$\$\$			
	<&% %\$"' \$	縮尺	% '\$		区分		図番	-, \$\$\$\$\$% !% (! \$\$	
部長	松井	課長	芹川	照査	芹川	設計	西田	製図	齊藤

VERTEX ベルテクス株式会社

\$\$\$&#/#+%
\$\$\$&#/#&'

FIG \$- \$\$\$(), ! Gt

G% 8%\$ ' @1) \$aa

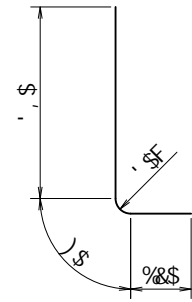

G) 8%\$ ' @1%&(\$aa

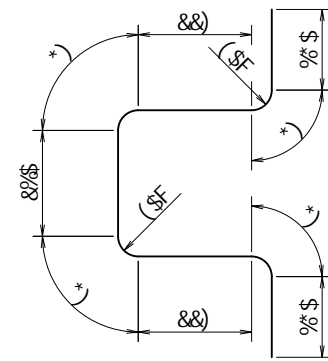

G* 8%\$ ' @1(, \$aa

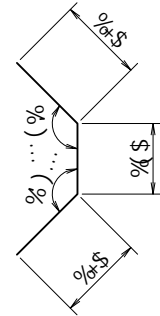

G+ 8%\$ ' @1(')aa

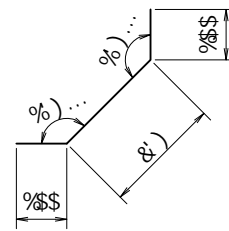

			a	a	┌	
G%	8%\$	%	\$")\$	\$")*\$	("'%&	┌
G&	8%\$	%	\$"-)\$	\$")*\$	+)((,	┌
G	8%\$	%&	\$"%\$	\$")*\$	%&++	┌
G(8*	-	%,+\$	\$"&-	("%%	┌
G%	8%	%	%)\$	\$"--)	%"*(&	┌
G)	8%	'	%&(\$	\$"--)	'"+\$%	┌
G*	8%	'	\$"(,\$	\$"--)	%"(')
G+	8%	*	\$"('\$	\$"--)	&)-+	┌
G	8%	'	\$"')\$	\$"--)	%"(\$)	
					&+"*(┌
					\$"'''\$ a'	
					+)	┌

	_B	6z7	D1'	\$" \$B	
	_B#a&		%"\$ \$		
	_B#a'		&(")		
	_B#a		%"\$ \$		
	B#aa&		(\$" \$		
	B#aa&		%"(\$' f&%" \$L		
	B#aa&		%"\$ \$' fl&+"\$ \$L		
	!		'\$"\$ \$...		

※ () 内は衝突時を示す。

名称					規格	; 6 !(\$ \$! %\$\$\$! &\$\$\$			
	<&% %\$"' \$	縮尺	% %	区分	図番	-, \$\$\$\$\$% !%)! \$			
部長	松井	課長	芹川	照査	芹川	設計	西田	製図	齊藤

&\$&/#+##%
&\$&/# #&'

FIG \$- \$\$\$() -! Gt

VERTEX ベルテクス株式会社