

※インサートはコンクリート天版より
aa

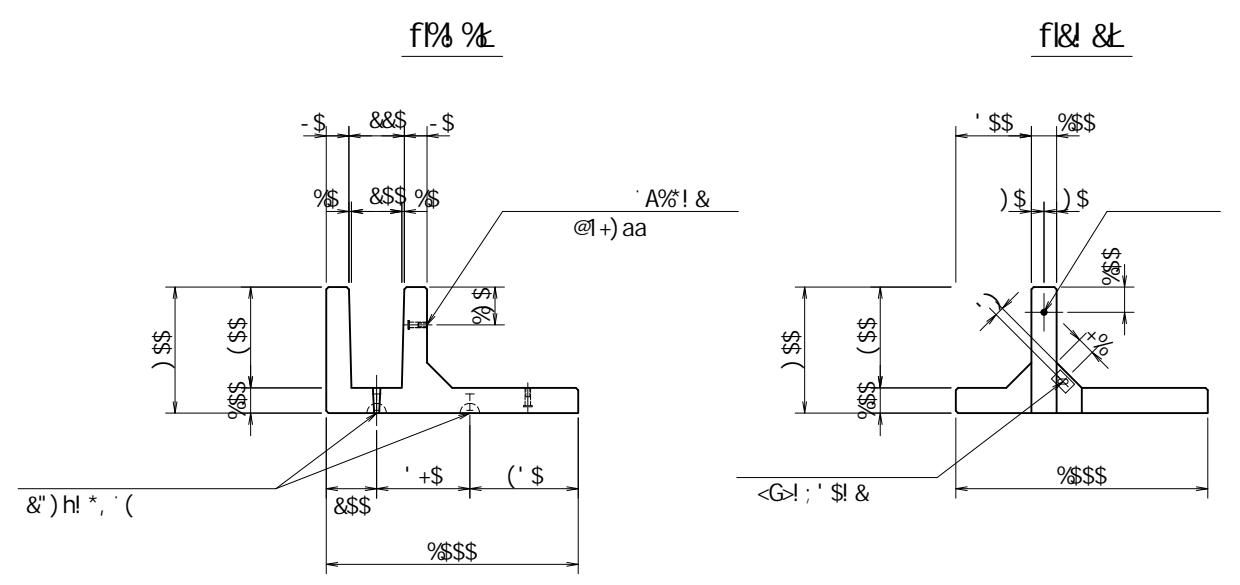

fl	±	&")h' @1*, aa	(
fl	±	A% @1+) aa	(
		D A% @1+) aa	&
		<G> ; ' \$	&
		A% h1% aa	%

	_B	627	D1' '\$_B
	_B#a&	%\$"	
	_B#a'	&(")	
	_B#a'	% "\$	
	B#aa&	(\$"	
	B#aa&	%" '\$ fl&% \$L	
	B#aa&	% "\$ '\$ fl&+" \$L	
	!	' "\$ \$...	

※ () 内は衝突時を示す。

※ 必要に応じて面取りを適宜設けるものとする。

名称	;			規格	; 6 ! (\$\$! %\$\$\$! %\$\$\$		
	<&)" '+' &%	縮尺	% ' \$	区分	図番	- , \$\$\$\$\$% ! %)! \$%	
		承認	検図	製図			

fl ±
&\$\$&#'+#%
&\$\$&#'#&

fl ±
fl! % \$\$\$+\$)! G

VERTEX ベルテクス株式会社

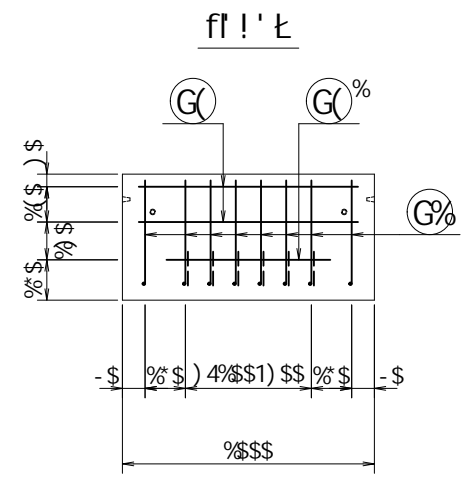
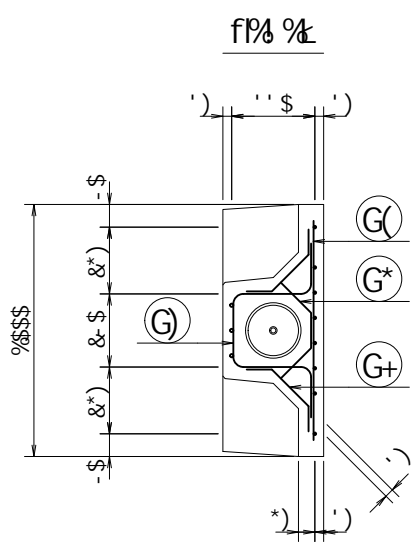
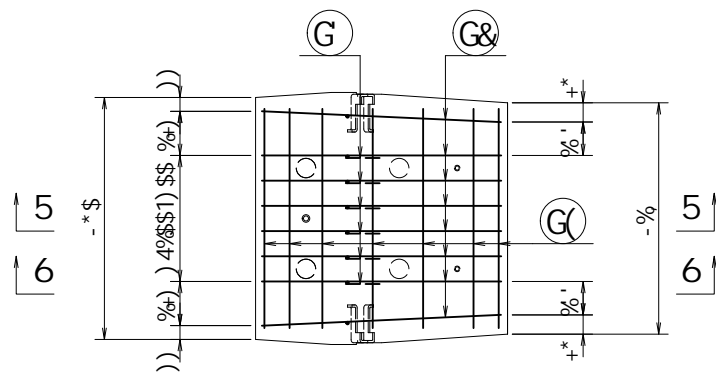
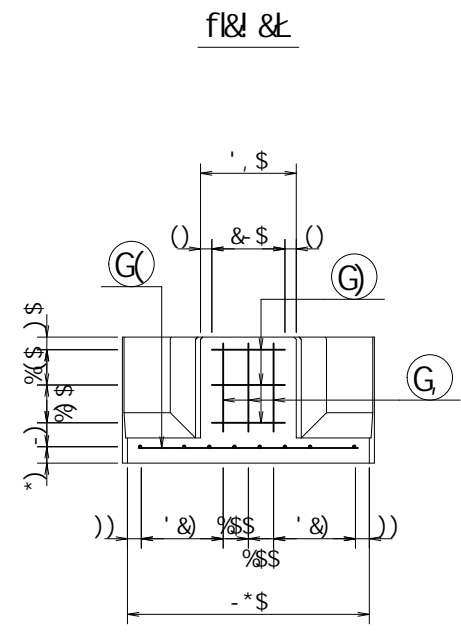
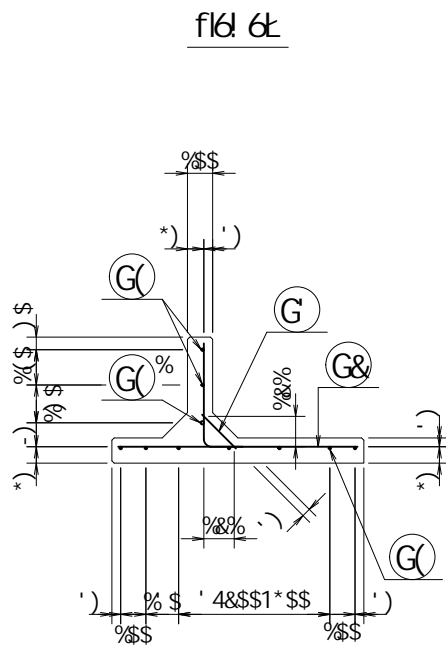
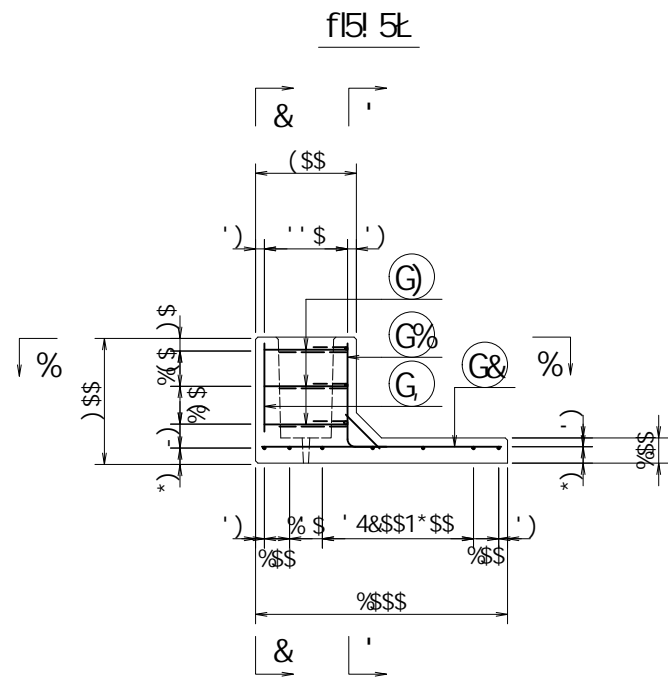

	_B	6z7	D1' '\$'_B
	_B#a&	% '\$'	
	_B#a'	& ("	
	_B#a'	% " '\$	
	B#aa&	("\$ '\$	
	B#aa&	% " '\$' f!&% \$L	
	B#aa&	% " '\$' f!&+' \$L	
	!	' '\$' \$...	

※ () 内は衝突時を示す。

名称	;	規格	; 6 ! (\$ \$! % \$ \$ \$ \$! % \$ \$ \$		
	<&)" "' + "&%	縮尺	% ' '\$	区分	図番
		承認	検図	製図	

VERTEX ベルテクス株式会社

& \$ & % / # + # %
& \$ & % / # # &'

f1E! % \$ \$ \$ + \$ * ! G L

G% 8%\$' @1) \$aa

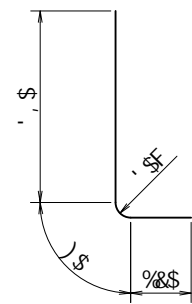

G) 8%\$' @1%&(\$aa

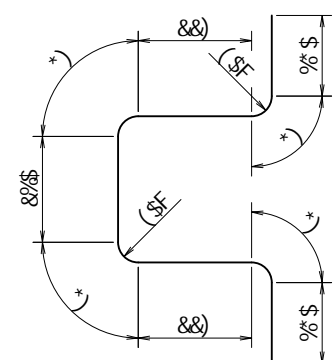

G* 8%\$' @1(, \$aa

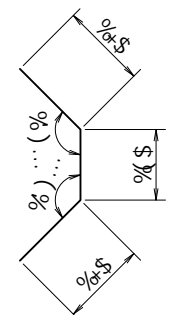

G+ 8%\$' @1(')aa

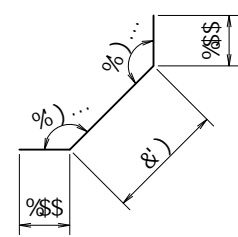

			a	a	└┘	
G%	8%\$,	\$")\$	\$")*\$	&"*(└┘
G&	8%\$,	\$"-)\$	\$")*\$	("&)*	└┘
G	8%\$	*	\$"%\$	\$")*\$	\$"*,	└┘
G(8*	-	\$",+\$	\$"&-	%-)\$	└┘
G%	8%	%	\$"*\$	\$"--)	\$"*(+	└┘
G)	8%	'	%&(\$	\$"--)	'"+\$%	└┘
G*	8%	'	\$"(\$	\$"--)	%(')	└┘
G+	8%	*	\$"('\$	\$"--)	&"-+	└┘
G	8%	'	\$"')\$	\$"--)	%\$()	└┘
					%"+'%	└┘
					\$"%&- a'	
					((\$	└┘

	_B	6z7	D1'	\$" \$ _B	
	_B#a&		%\$"	\$	
	_B#a'		&")	
	_B#a'		%"	\$	
	B#aa&		(\$"	\$	
	B#aa&		%("\$' f&%' \$L		
	B#aa&		% "\$' \$ f&+" \$L		
	!		' "\$' \$...		

※ () 内は衝突時を示す。

名称	;				規格	; 6 !(\$ \$! %\$\$\$! %\$\$\$			
	<&" '+&%	縮尺	% %)	区分	図番	-, \$\$\$\$\$% !%+! \$			
			承認		検図	製図			

&\$&/#+ #%
&\$&/# #&'

fIE! % \$\$\$+\$+! Gt

VERTEX ベルテクス株式会社

5 G1% &\$

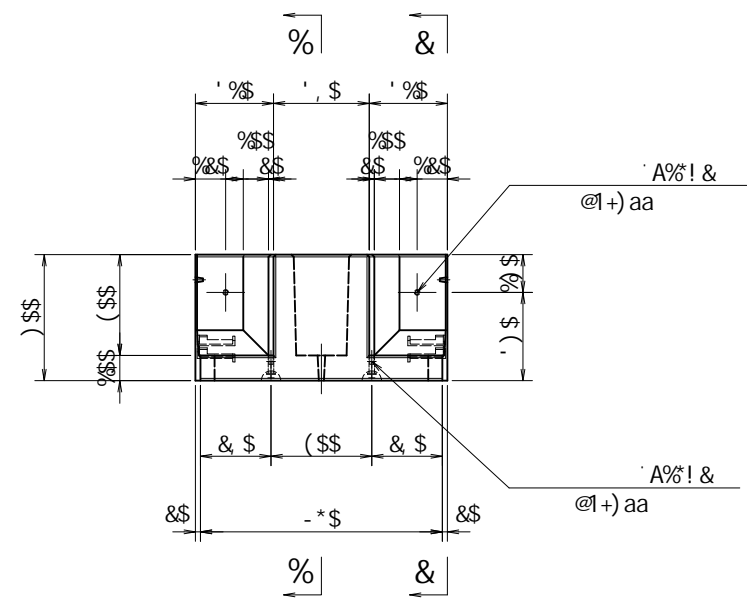
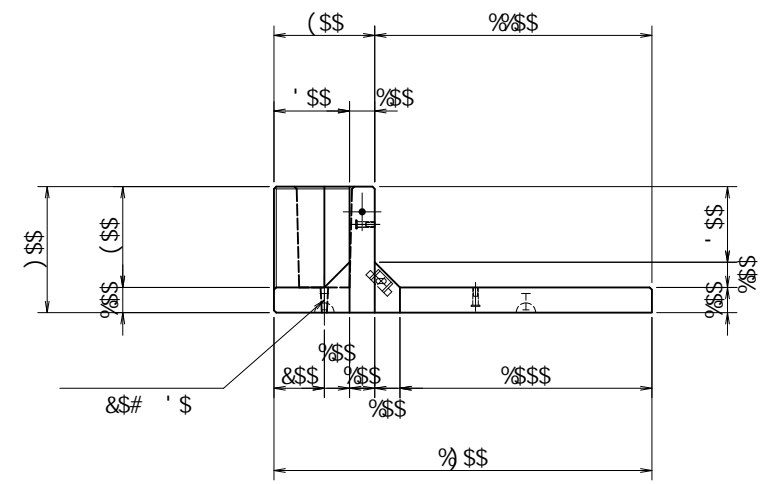
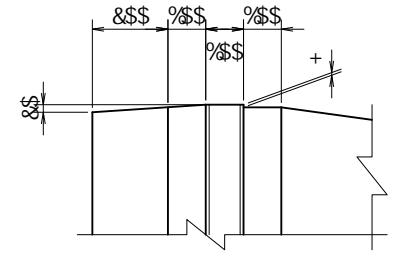

fP% %k

fI% &k

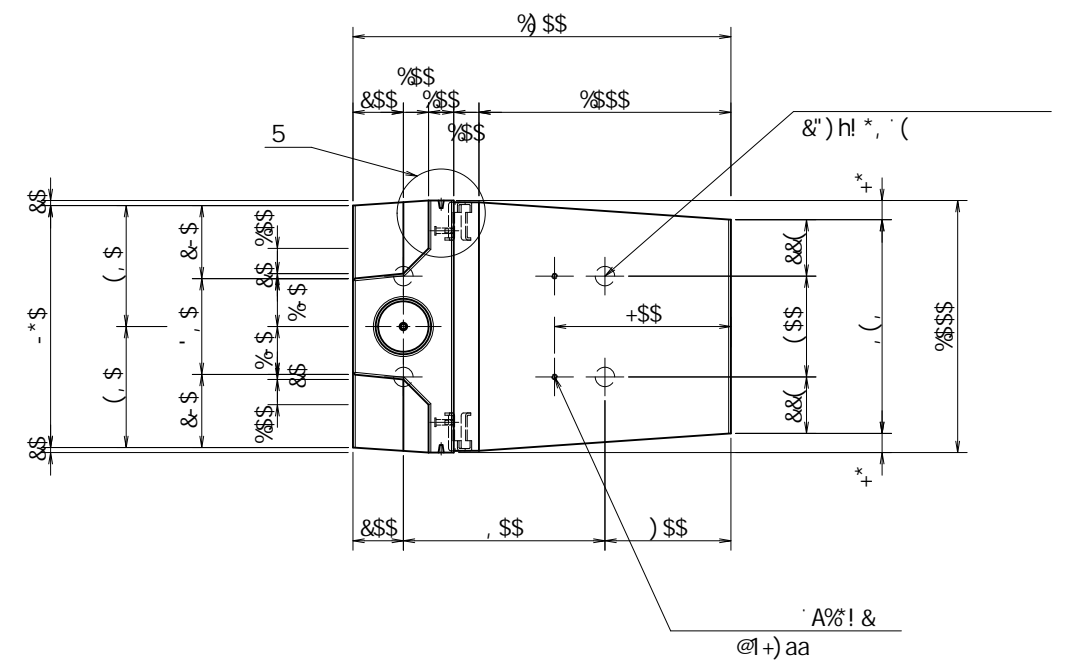
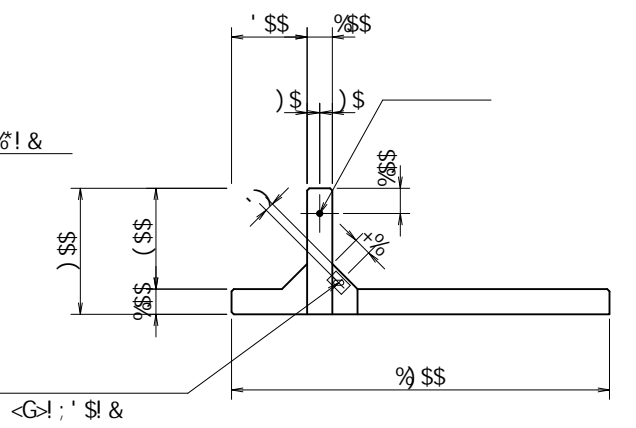
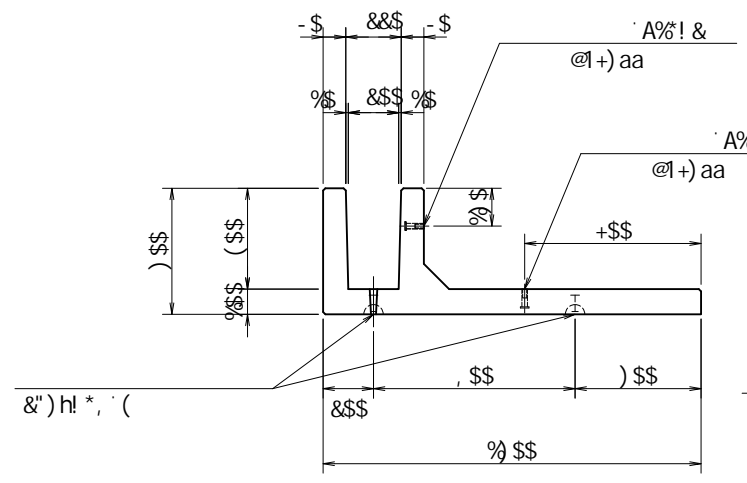

fl	⌊	&")h' @1*, aa	(
fl	⌊	A% @1+) aa	&
fl	⌊	A% @1+) aa	&
		<G>!' \$	&
		A% h1% aa	%

	_B	6z7	D1' '\$_B
	_B#a&	%\$"	\$
	_B#a'	&(")	
	_B#a'	% "\$	\$
	B#aa&	(\$"	\$
	B#aa&	%(" fI&% \$⌊	
	B#aa&	% "\$' fl&+" \$⌊	
	!	' "\$...	

※ () 内は衝突時を示す。

※ 必要に応じて面取りを適宜設けるものとする。

名称	;			規格	; 6 ! (\$\$! %\$! %\$\$\$		
	<&)" '+' &%	縮尺	%' \$	区分	図番	- , \$\$\$\$\$%!	%&% \$%
		承認		検図	製図		

&\$&/#+ #0%
&\$&/#' #&'

fI! % \$\$\$* -' ! G⌊

VERTEX ベルテクス株式会社

f15) 5t

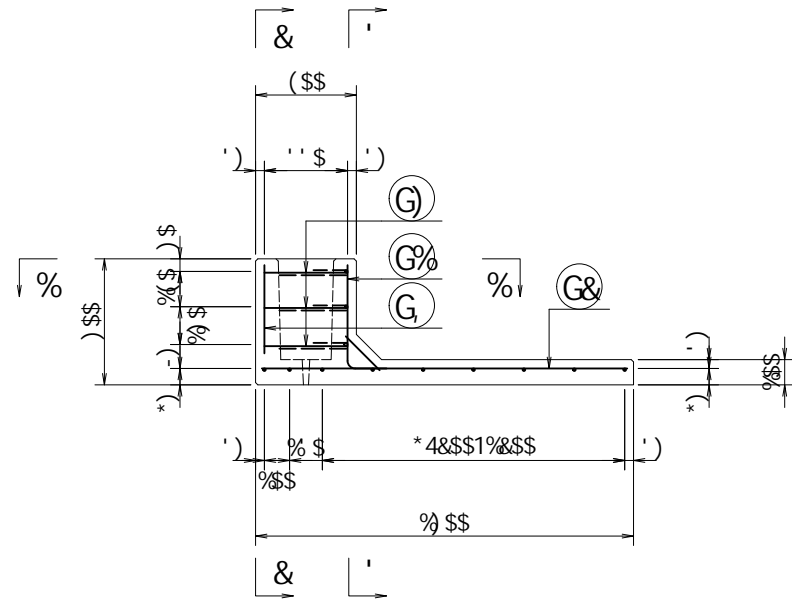

f16) 6t

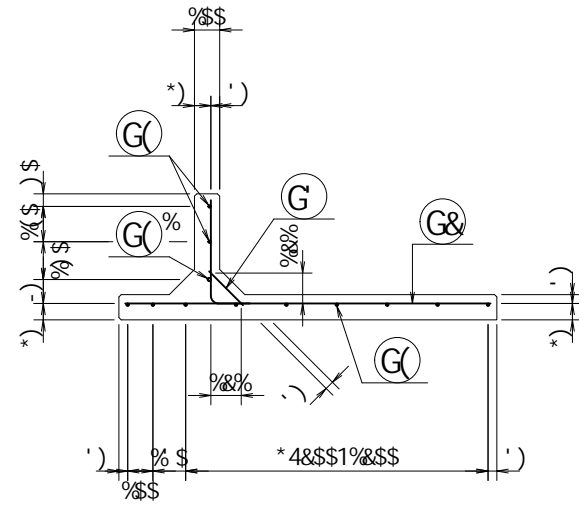

f18) 8t

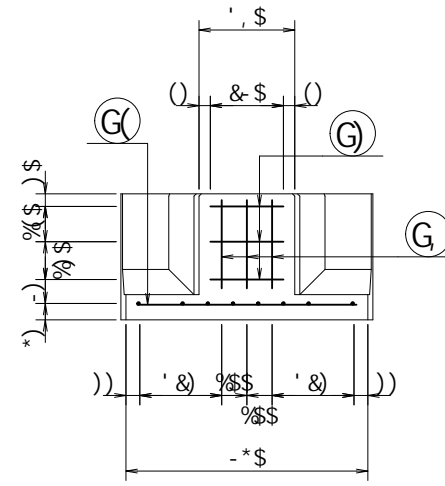

f11) 1t

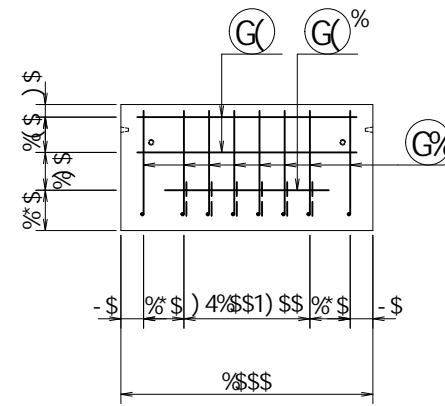

f19) 9t

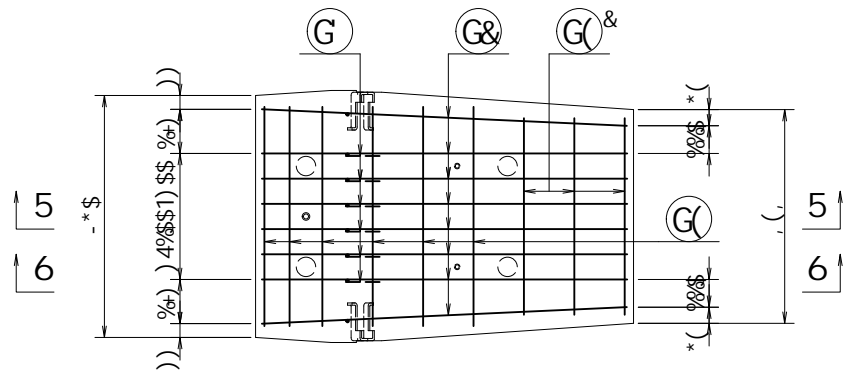
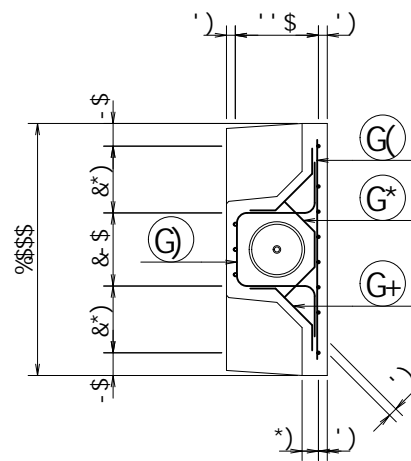

	_B	6z7	D1' "\$_B
	_B#a&	%" "\$	
	_B#a'	&(")	
	_B#a'	%" "\$	
	B#aa&	("\$ "\$	
	B#aa&	%" "\$ f18% \$t	
	B#aa&	%" "\$ f18+\$" \$t	
	!	' "\$ \$...	

※ () 内は衝突時を示す。

名称	;			規格	; 6 ! (" \$! % \$! % \$\$\$		
	<&)" "' + "&%	縮尺	%" '\$	区分	図番	-, \$\$\$\$\$% !%& \$\$\$	
		承認		検図	製図		
ベルテクス株式会社							

&\$&#/# + #°%
&\$&#/# #&'

f1E! % \$\$\$* - (! Gt

G% 8%\$ ' @1) \$aa

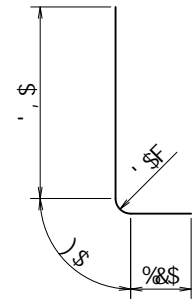

G) 8%\$ ' @1%&(\$aa

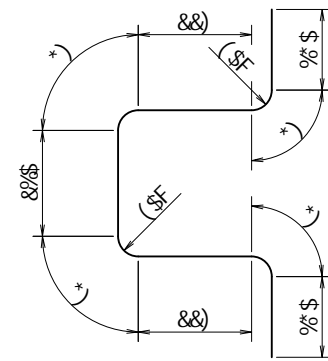

G* 8%\$ ' @1(, \$aa

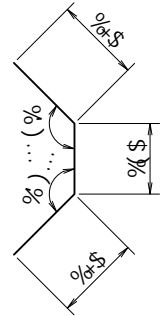

G+ 8%\$ ' @1(')aa

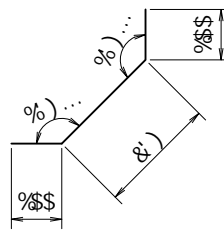

			a	a	┌	
G%	8%\$,	\$")\$	\$")*\$	&"*(┌
G&	8%\$,	%(\$)	\$")*\$	**(-*	┌
G	8%\$	*	\$"%\$	\$")*\$	\$"*,	┌
G(8*	,	\$",+\$	\$"&-	%+''	┌
G(%	8%	%	\$"*\$	\$"--)	\$"*(+	┌
G(&	8*	'	\$"+,\$	\$"&-	\$"),'	┌
G)	8%	'	%&(\$	\$"--)	'"+\$%	┌
G*	8%	'	\$"(\$	\$"--)	%('')
G+	8%	*	\$"('\$	\$"--)	&)-+	┌
G	8%	'	\$"')\$	\$"--)	%(\$)	
					&%''+	┌
					\$"&+\$	a'
)(\$	┌

	_B	6z7	D1'	\$" \$ _B	
	_B#a&		%\$"	\$	
	_B#a'		&(")		
	_B#a		%"\$	\$	
	B#aa&		(\$"	\$	
	B#aa&		%(" \$' f&%" \$&		
	B#aa&		% "\$ \$' f&+\$" \$&		
	!		' "\$ \$...		

※ () 内は衝突時を示す。

名称	;			規格	; 6 !(\$ \$! % \$ \$! % \$ \$ \$		
	<&)" ' +&%"	縮尺	% %)	区分	図番	-, \$\$\$\$\$% !%&! \$ \$	
				承認	検図	製図	

&\$&/#+ #& %
&\$&# #&'

fIE! % \$\$\$* -)! G&

VERTEX ベルテクス株式会社

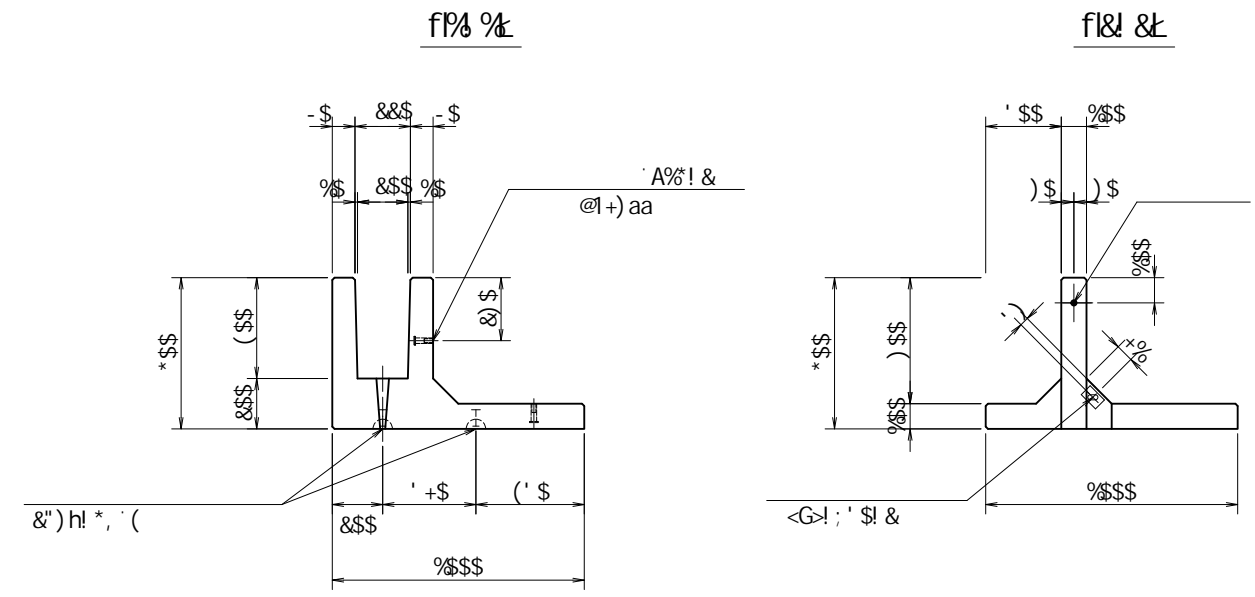
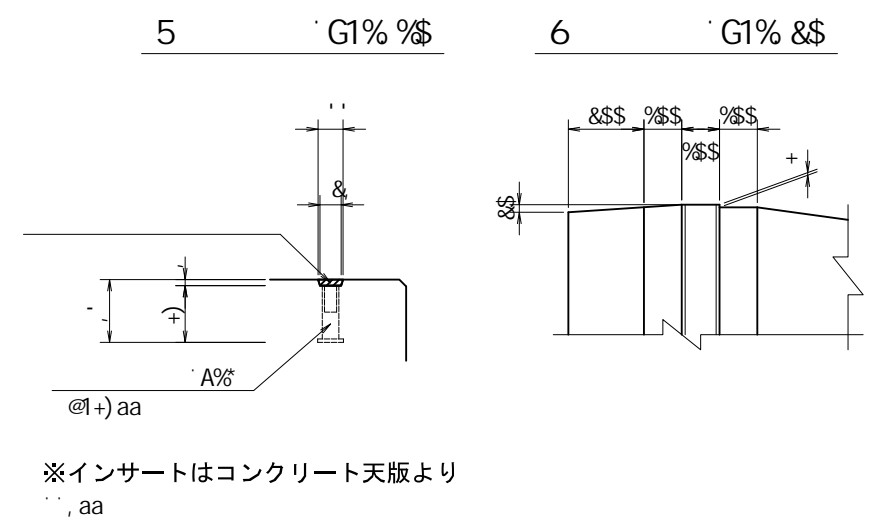
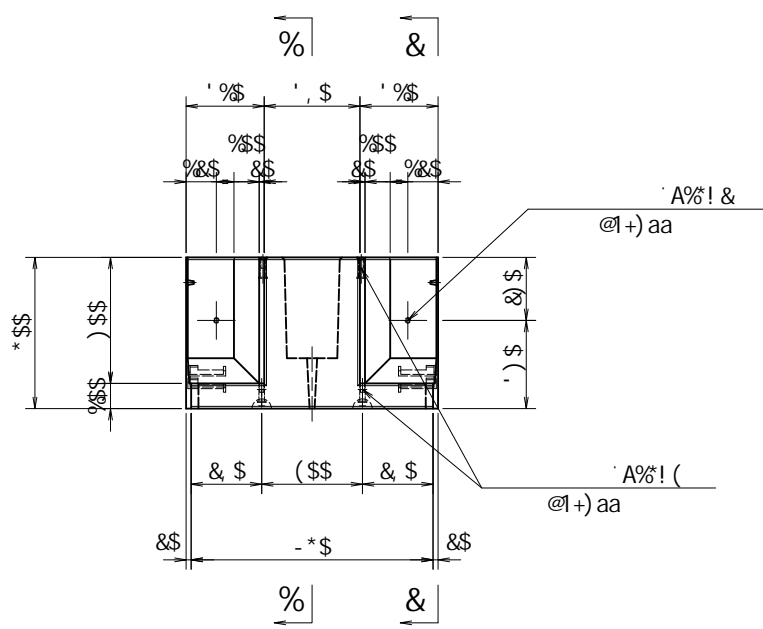
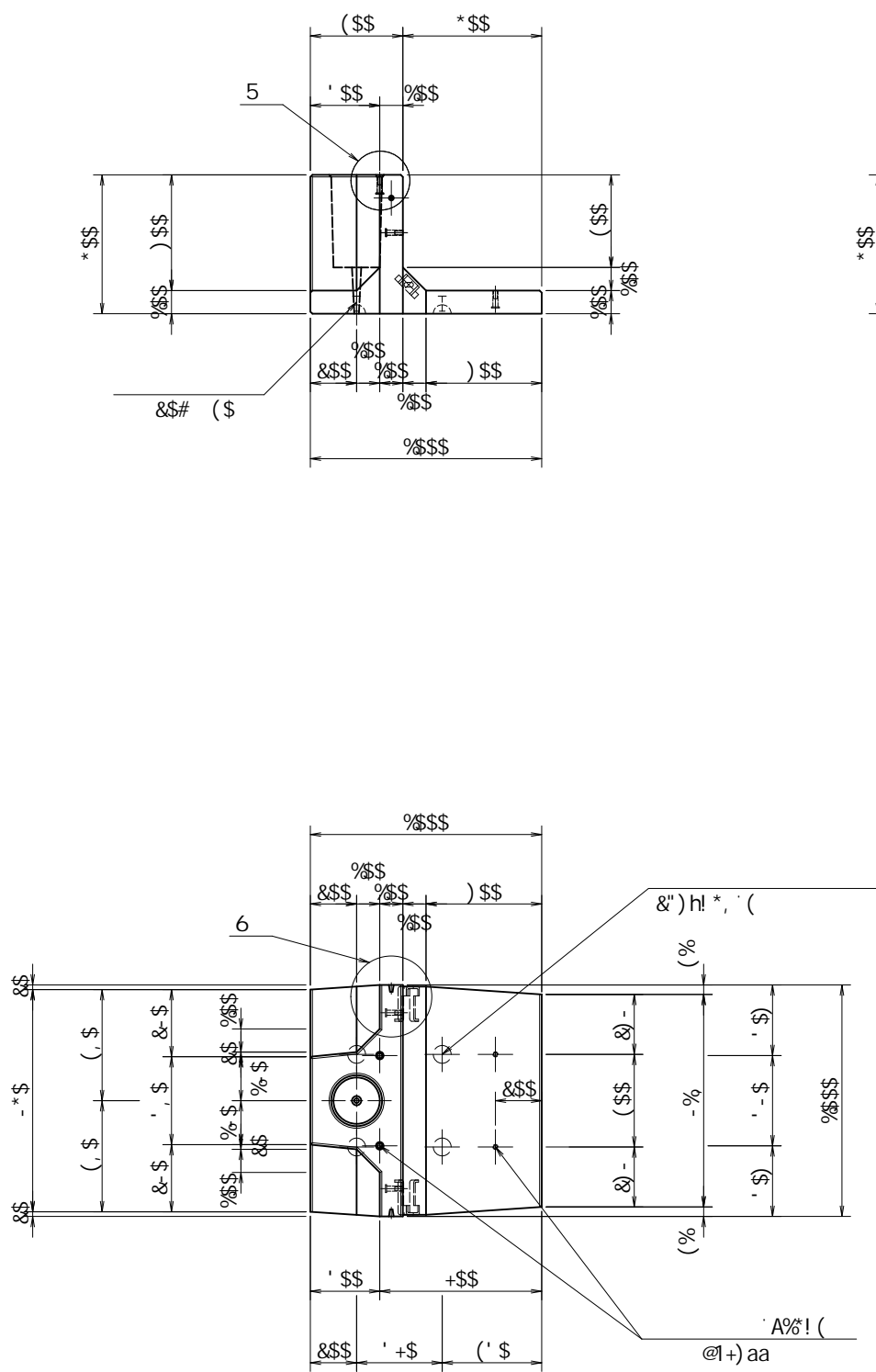

fl	h			
fl	h	D	A% @1+ aa	(
		D	A% @1+ aa	&
		<G> ; ' \$		&
		A% h1% aa		%

※ () 内は衝突時を示す。

※ 必要に応じて面取りを適宜設けるものとする。

名称				規格	; 6 !) \$! %\$\$\$! %\$\$\$		
<&)" '+ &%	縮尺	% ' \$		区分	図番	-, \$\$\$\$\$% !%, ! \$%	
		承認	検図	製図			

\$\$\$&#/#%
\$\$\$&#/#&

flE! % \$\$\$+\$, ! Gt

VERTEX ベルテクス株式会社

f15 5k

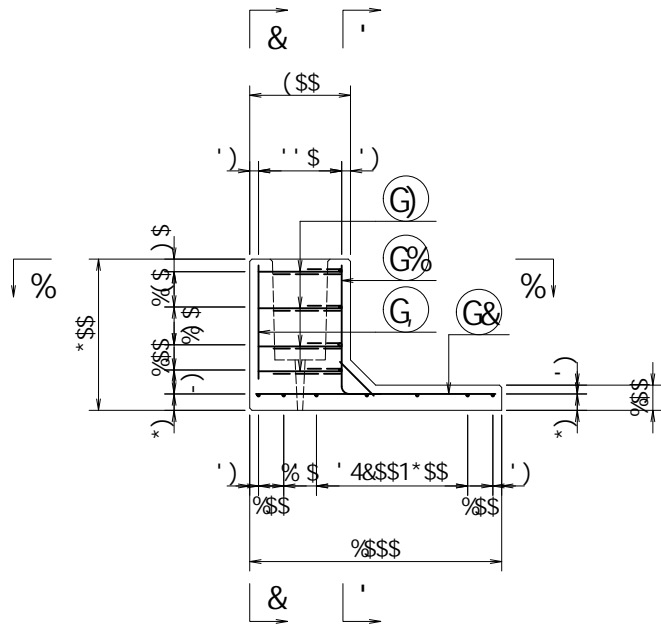

f16 6k

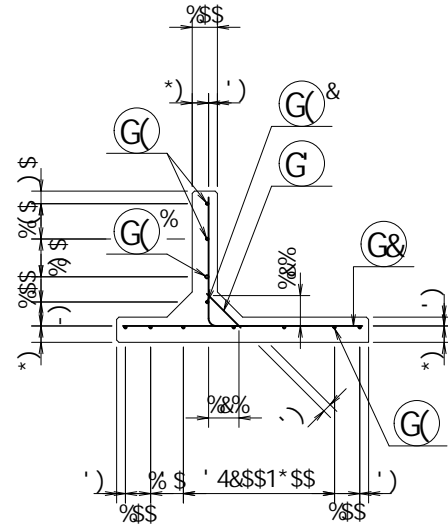

f18 8k

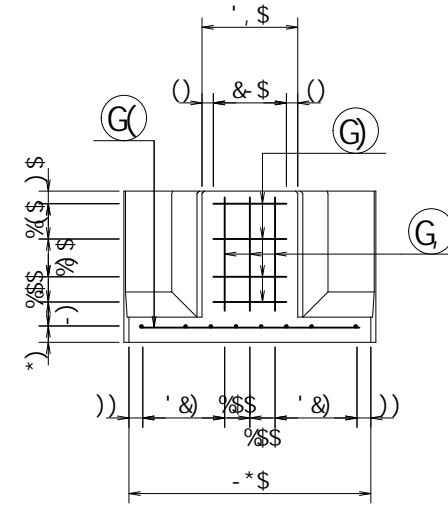

f19 9k

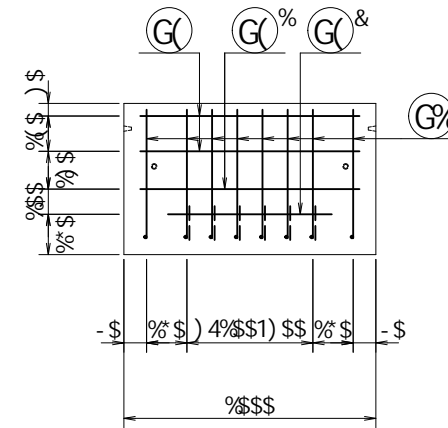

f19 9k

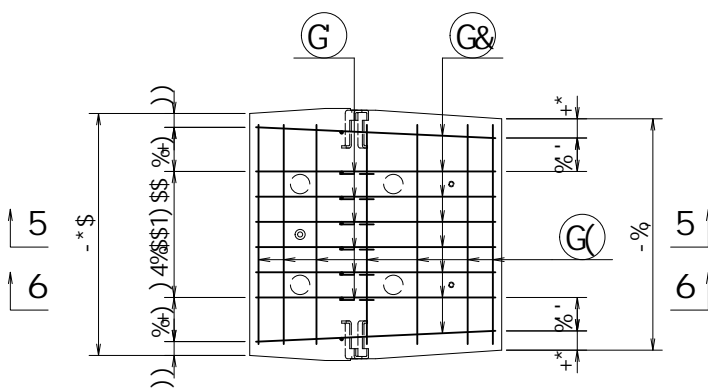
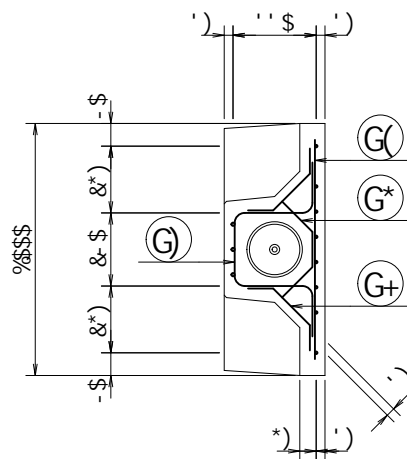

	_B	6z7	D1' "\$_B
	_B#a&	%"\$	
	_B#a'	&(")	
	_B#a'	%"\$	
	B#aa&	(" "\$	
	B#aa&	%" '\$ f18% \$k	
	B#aa&	% "\$ '\$ f18+\$' \$k	
	!	' "\$ \$...	

※ () 内は衝突時を示す。

名称	;	規格	; 6 !) \$ \$ \$ \$ \$ \$ \$ \$ \$ \$
	<&)" '+ "&%	縮尺	% '\$
		区分	図番 - , \$ \$ \$ \$ \$ \$ \$ \$ \$ \$! % - ! \$ \$
		承認	検図
			製図

&\$&?/# + # %
&\$&?/# # &'

f1E! % \$\$\$+\$-! Gk

VERTEX ベルテクス株式会社

③ 8% ①) \$aa

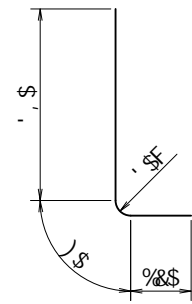

④ 8% ①%&(\$aa

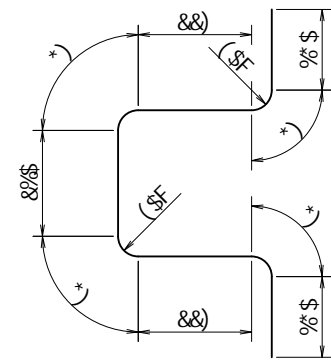

⑤ 8% ①(, \$aa

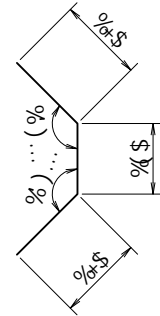

⑥ 8% ①(')aa

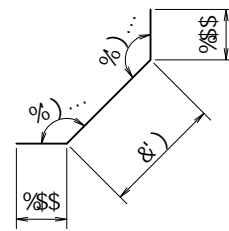

			a	a	┌	
G%	8%\$,	\$")\$	\$")*\$	&"*(┌
G&	8%\$,	\$"-)\$	\$")*\$	("&)*	┌
G	8%\$	*	\$"%\$	\$")*\$	\$"*,	┌
G(8*	-	\$",+\$	\$"&-	%-)\$	┌
G%	8%	%	\$"*\$	\$"--)	\$"*(+	┌
G)	8%	'	%&(\$	\$"--)	'"+\$%	┌
G*	8%	'	\$"(\$	\$"--)	%('))
G+	8%	*	\$"(')	\$"--)	&)-+	┌
G	8%	'	\$"')\$	\$"--)	%\$()	
					%"+'%	┌
					\$"%&- a'	
					((\$	┌

	_B	6z7	D1'	\$" \$ _B
	_B#a&		%\$"	\$
	_B#a'		&(")	
	_B#a		% "\$	\$
	B#aa&		(\$"	\$
	B#aa&		%("\$' f&% \$	\$
	B#aa&		% "\$ \$' f&+\$" \$	\$
	!		' "\$ \$...	

※ () 内は衝突時を示す。

名称	;			規格	; 6 !(\$ \$ % \$ \$ \$ % \$ \$ \$		
	<&)" '+&%	縮尺	% %	区分	図番	-, \$\$\$\$ \$ % !% +! \$ \$	
		承認		検図	製図		

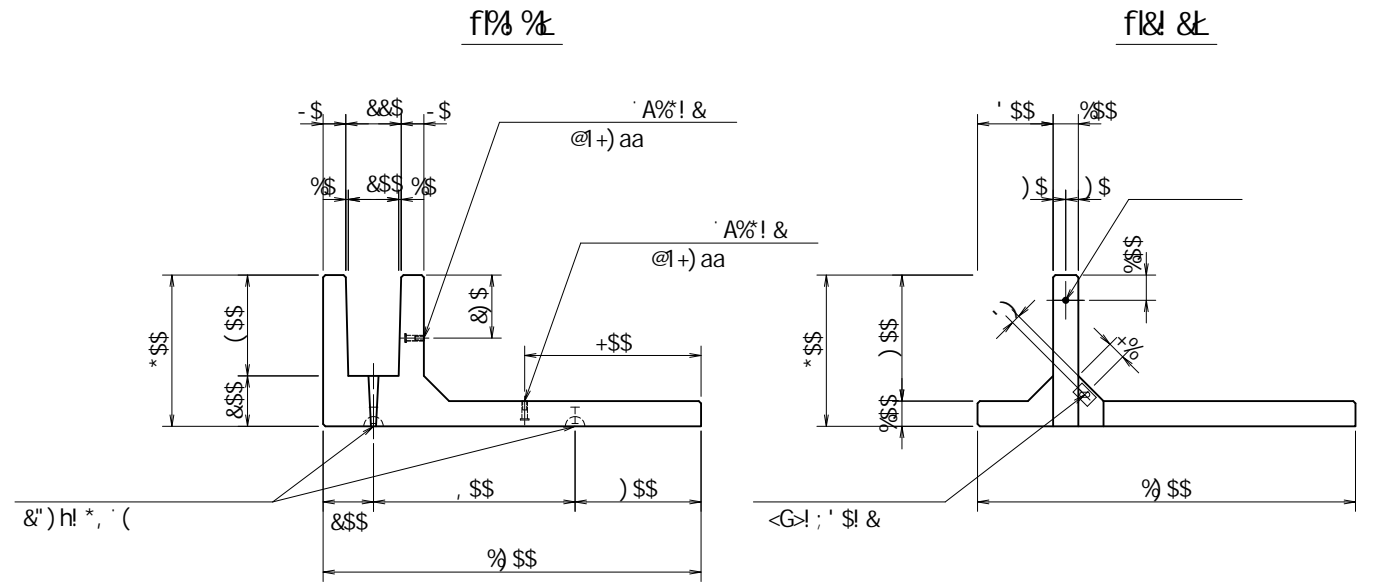
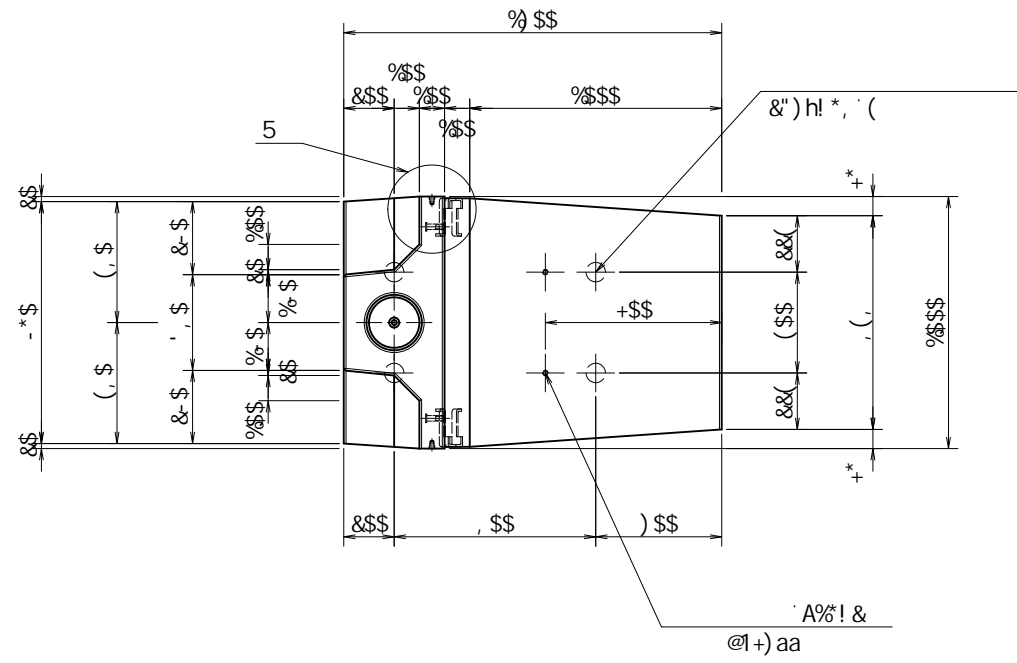
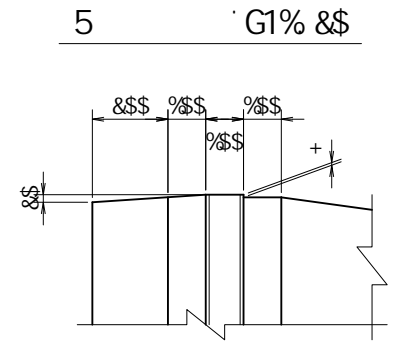
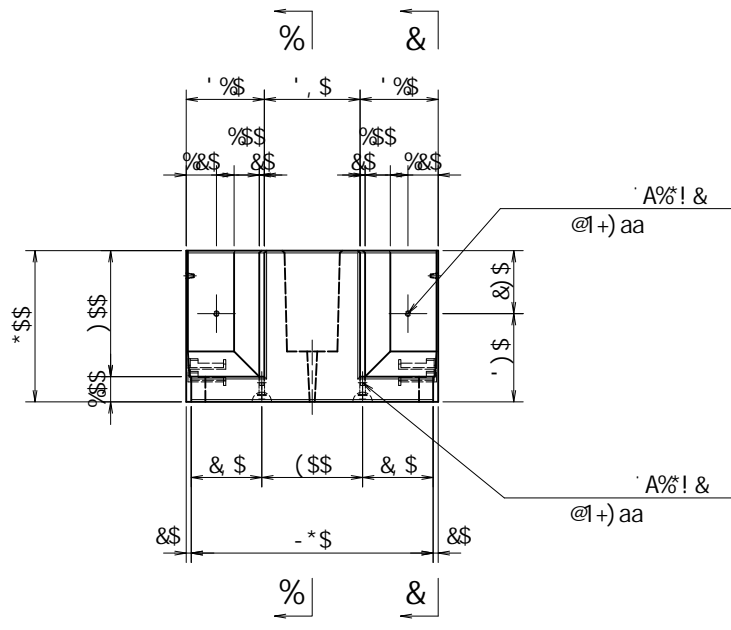
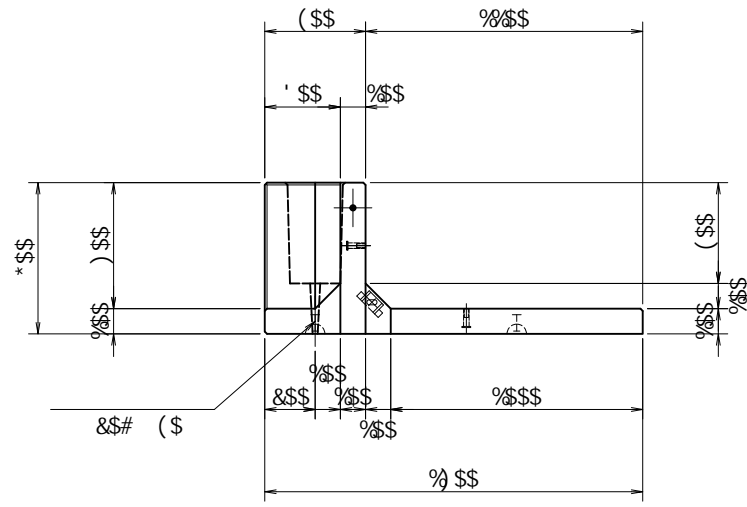

fl	±			
fl	±	D	A%'	@1+)aa
fl	±	D	A%'	@1+)aa
		<G>!	'	\$
		A%'	h1%)	aa

	_B	6z7	D1'	'\$'_B
	_B#a&		%\$"	\$
	_B#a'		&(")	
	_B#a'		%"	\$
	B#aa&		(\$"	\$
	B#aa&		%("'	fl&% \$L
	B#aa&		% "\$'	fl&+" \$L
	!		'\$"	\$...

※ () 内は衝突時を示す。

※ 必要に応じて面取りを適宜設けるものとする。

名称				規格	; 6 !)'\$! %\$! %&\$		
<&)"' +&%	縮尺	%'	\$	区分	図番	- , \$\$\$\$\$%	!&(! \$%
fl	±			承認	検図	製図	

&&&/# +#%
&&&/# #&'

flE! % \$\$\$* - *! GL

VERTEX ベルテクス株式会社

f15 5t

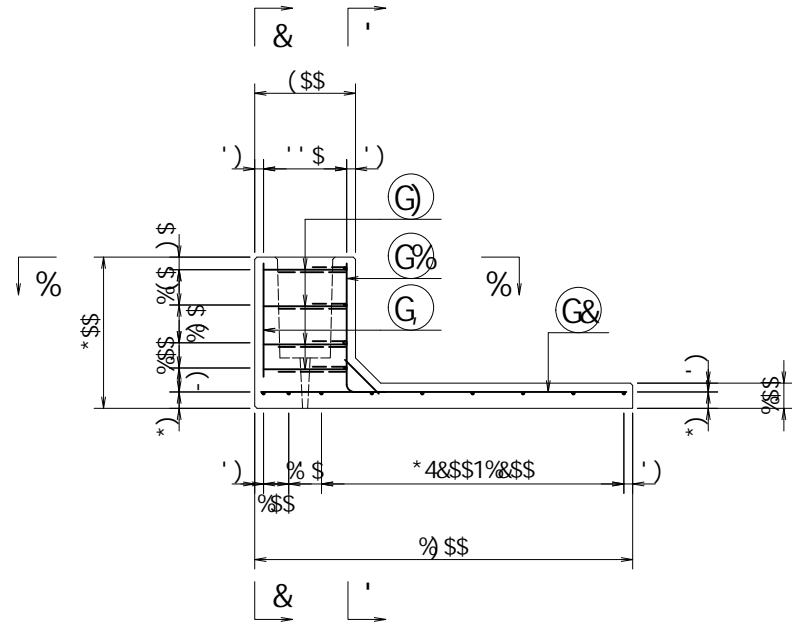

f16 6t

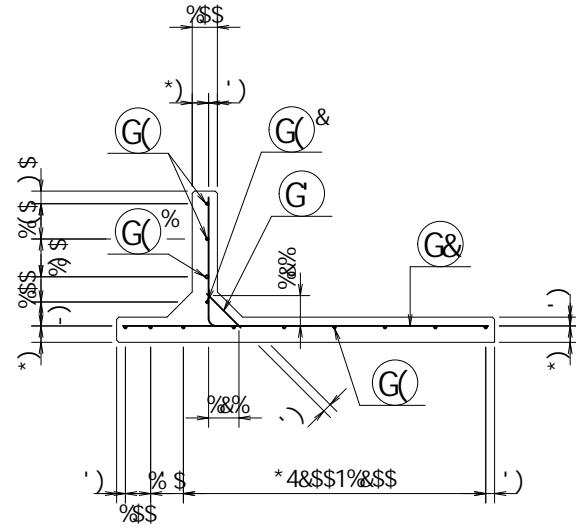

f18 8t

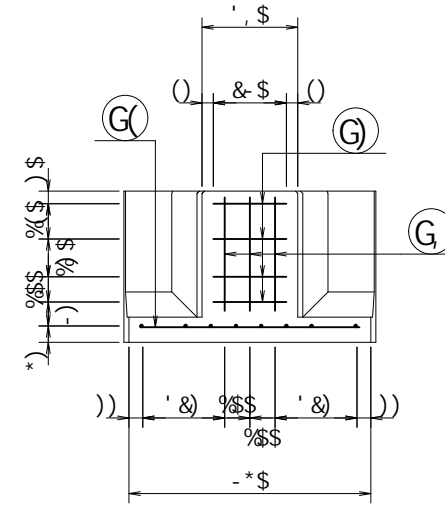

f11 1t

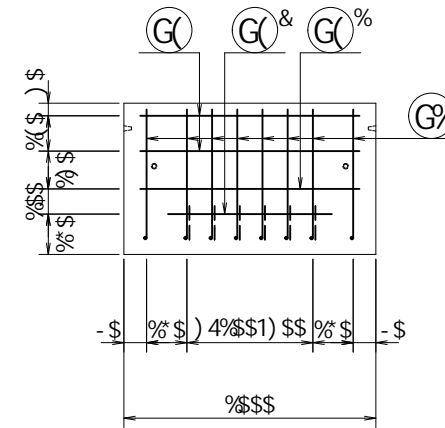

f18 8t

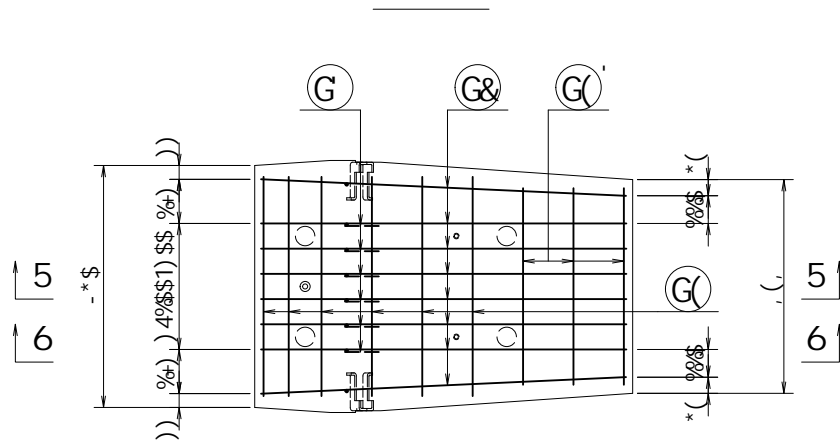
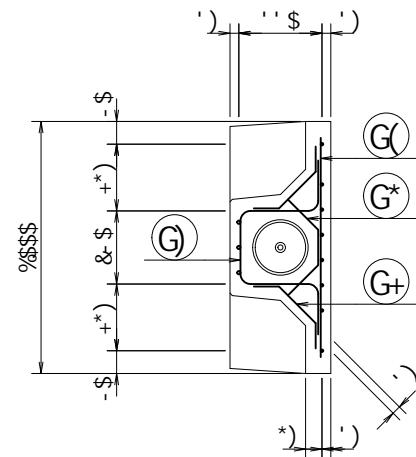

	_B	6z7	D1' '\$'_B
	_B#a&	% '\$'	
	_B#a'	& (")	
	_B#a'	% " '\$	
	B#aa&	(\$' '\$	
	B#aa&	% " '\$' f18% \$t	
	B#aa&	% " '\$' f18+' '\$t	
	!	' '\$' \$...	

※ () 内は衝突時を示す。

名称				規格	; 6 !) \$ \$ \$ \$ \$ \$ \$ \$ \$ \$		
	<&)" "' + "&%	縮尺	% ' '\$	区分		図番	-, \$\$\$\$\$% ! %&) ! \$ \$
				承認		検図	製図
ベルテクス株式会社							

& \$ & # + # %
& \$ & # ' # &'

f1E! % \$\$\$* - +! Gt

G% 8%\$' @(*) \$aa

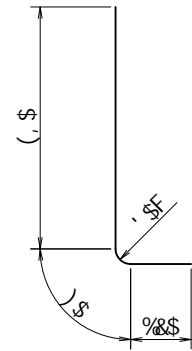

G) 8%\$' @(%&(\$aa

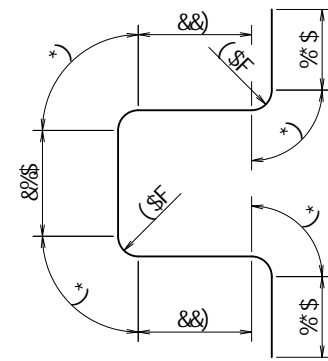

G* 8%\$' @(\$aa

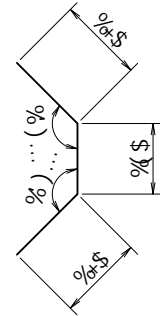

G+ 8%\$' @(')aa

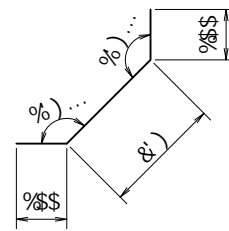

			a	a	┌	
G%	8%\$,	\$"*)\$	\$")*\$	&"-%&	┌
G&	8%\$,	%(\$)	\$")*\$	**(-*	┌
G	8%\$	*	\$"%\$	\$")*\$	\$"*'	┌
G(8*	,	\$",+\$	\$"&-	%+''	┌
G(%	8%	%	\$",+\$	\$"--)	\$",**	┌
G&	8*	%	\$"*)\$	\$"&-	\$"%&	┌
G'	8*	'	\$"+,\$	\$"&-	\$"),'	┌
G)	8%	(%&(\$	\$"--)	("-'	┌
G*	8%	(\$"(\$	\$"--)	%-%&	┌
G+	8%	,	\$"(')	\$"--)	'"(*'	┌
G	8%	'	\$"(\$)	\$"--)	%('	┌
					&"\$(% ┌	
					\$"&\$& a'	
					*\$\$ ┌	

	_B	6z7	D1'	\$" \$B	
	_B#a&		%\$"	\$	
	_B#a'		&(")		
	_B#a		%"\$	\$	
	B#aa&		(\$"	\$	
	B#aa&		%(" \$' f&%" \$&		
	B#aa&		%"\$ \$' fl&+" \$&		
	!		'\$"	\$...	

※ () 内は衝突時を示す。

名称	;			規格	;6 !)\$ \$! %\$! %&\$		
	<&)"' +&%	縮尺	% %)	区分	図番	-, \$\$\$\$\$%	!%&*! \$
		承認		検図		製図	

&\$&/#+##%
&\$&# #&'

fIE! % \$\$\$* -, ! G&

VERTEX ベルテクス株式会社

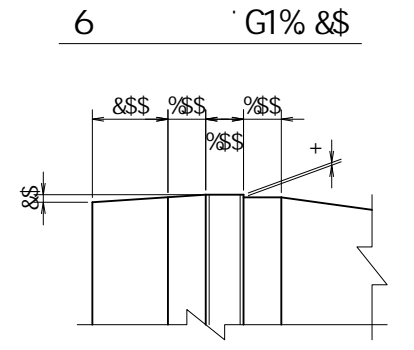
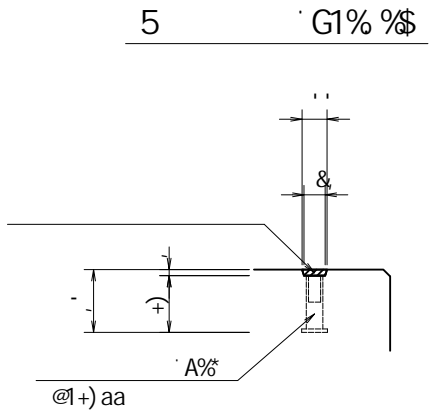
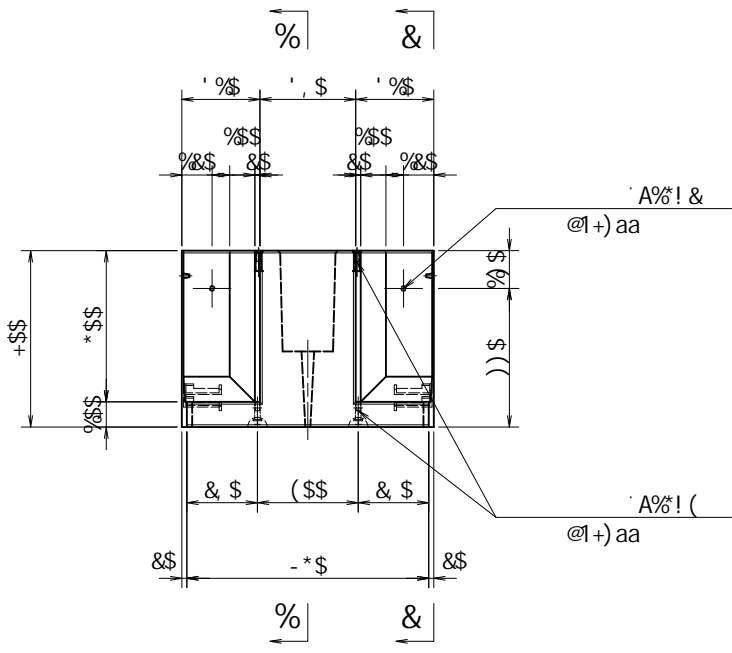
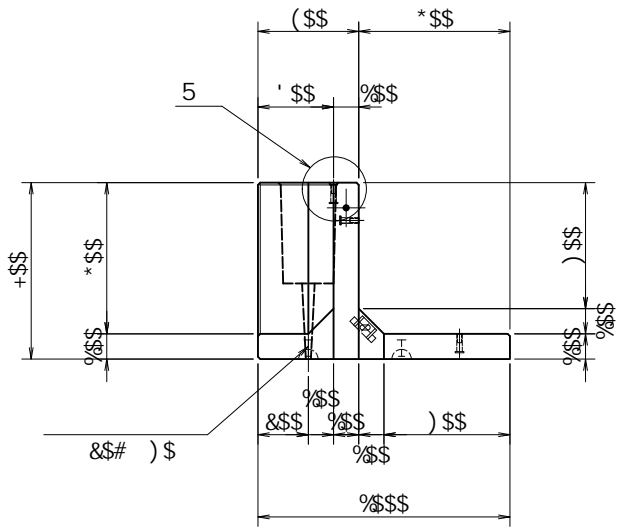

※インサートはコンクリート天版より
aa

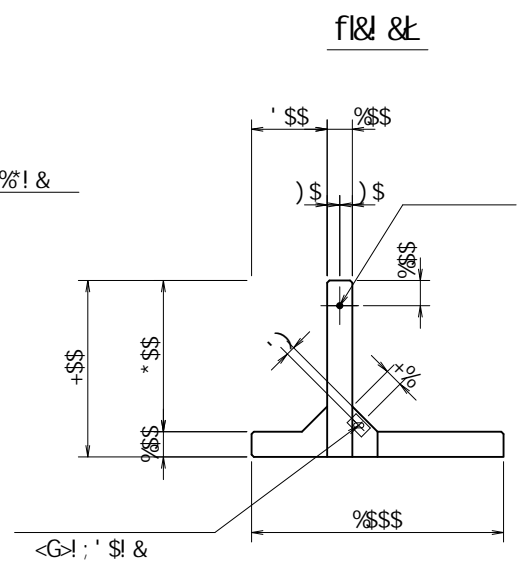
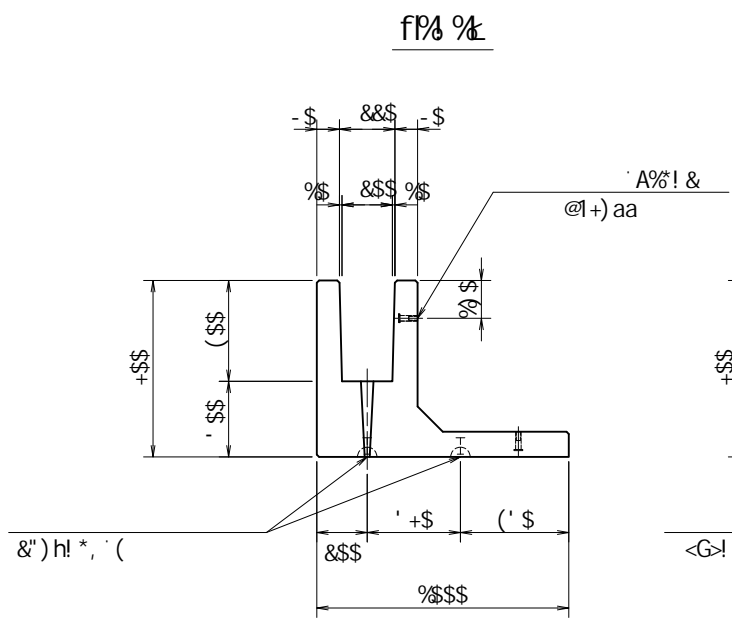
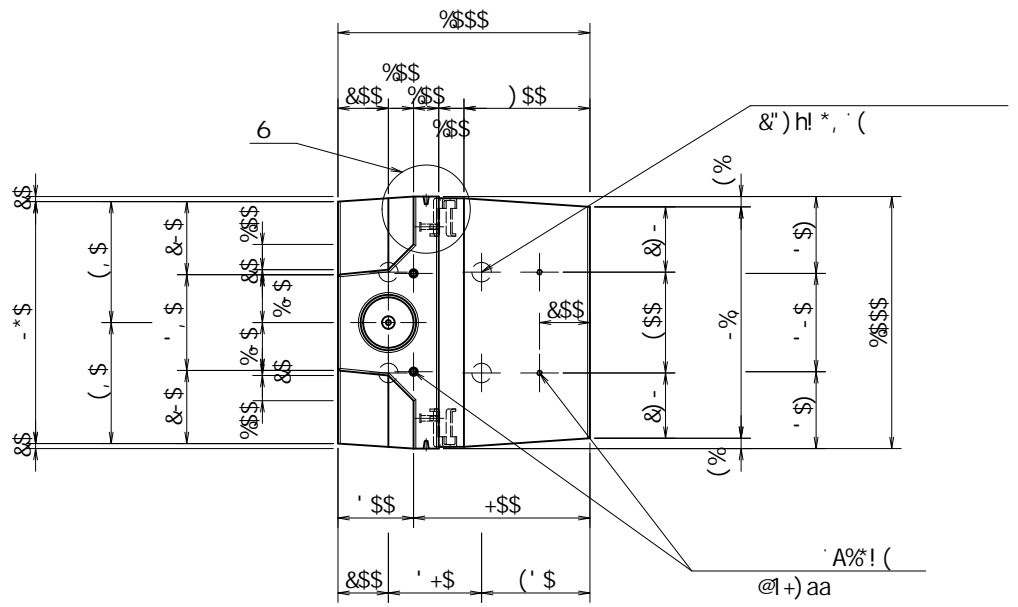

fl	±	")h	@1*, aa	(
fl	±	D	A% @1+aa	(
		D	A% @1+aa	&
		<G>!	' \$	&
		A%	h1% aa	%

	_B	6z7	D1' '\$'_B
	_B#a&	%\$"	\$
	_B#a'	")	
	_B#a'	%"	\$
	B#aa&	("	\$
	B#aa&	%(" \$' fl&%" \$L	
	B#aa&	% "\$' fl&+" \$L	
	!	' "\$' \$...	

※ () 内は衝突時を示す。

※ 必要に応じて面取りを適宜設けるものとする。

名称	;			規格	; 6 ! * \$ \$! % \$ \$ \$! % \$ \$ \$		
	<") " ' + " %	縮尺	% ' \$	区分	図番	- , \$ \$ \$ \$ \$ %	! % + % \$ %
		承認	検図	製図			

fl ± # %
")h! *, , (# "

fl ± # %

VERTEX ベルテクス株式会社

f15 5k

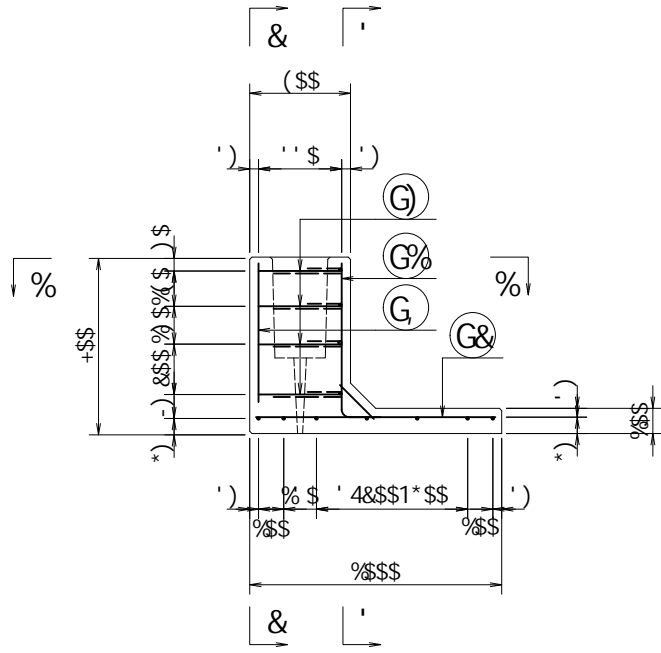

f16 6k

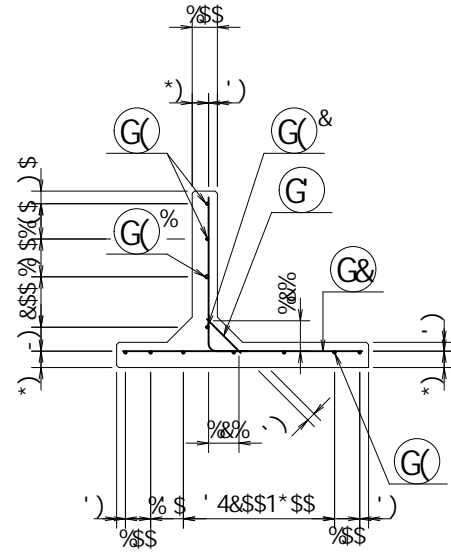

f1& &k

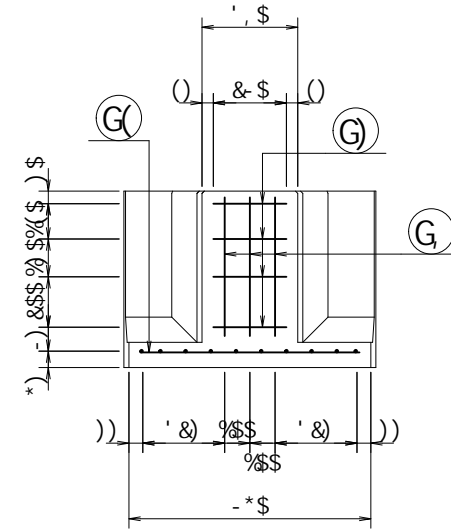

f1! ' k

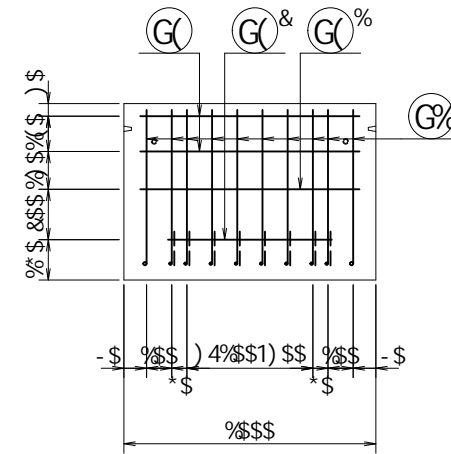

fP& %k

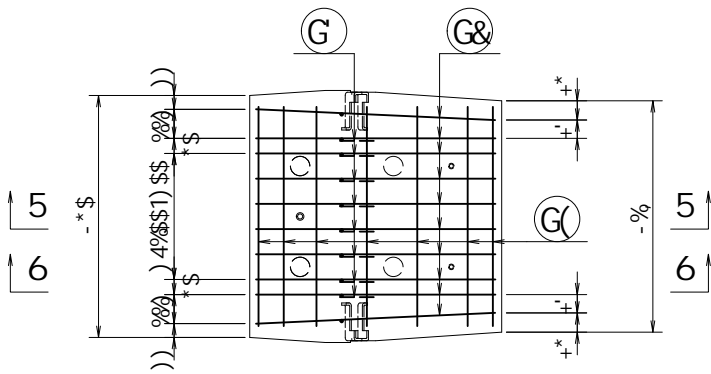
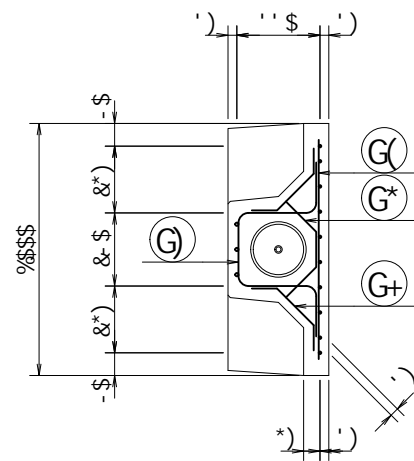

	_B	6z7	D1' '\$'_B
	_B#a&	%"\$	\$
	_B#a'	&(")	
	_B#a'	%"\$	\$
	B#aa&	(\$"	\$
	B#aa&	%(" '\$' f&% \$k	
	B#aa&	% "\$ '\$' f&+'\$' \$k	
	!	' '\$' \$...	

※ () 内は衝突時を示す。

名称	;	規格	;6 !*\$ \$! %\$\$\$! %\$\$\$
	<&)" '+ "&%	縮尺	% '\$
		区分	図番 - , \$\$\$\$\$% !%& \$ \$
		承認	検図 製図

&&&/# + #'%
&&&/# #&'

f1E! % \$\$\$+&! k

VERTEX ベルテクス株式会社

G% 8%\$' @1+) \$aa

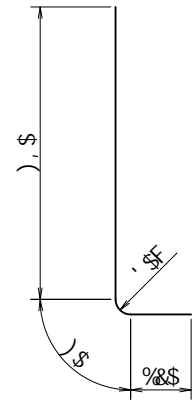

G) 8%\$' @1%&\$ \$aa

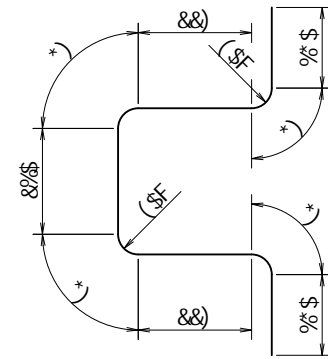

G* 8%\$' @1(, \$aa

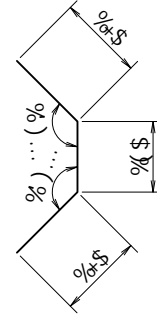

G+ 8%\$' @1(') aa

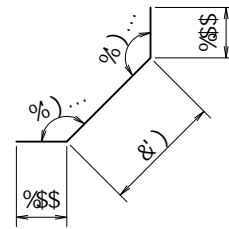

			a	a	┌	
G%	8%\$	%\$	\$" +) \$	\$") *\$	(" &\$	┌
G&	8%\$	%\$	\$" -) \$	\$") *\$)" &\$	┐
G	8%\$,	\$" % \$	\$") *\$	\$" ,) %	└
G(8*	-	\$" , +\$	\$" &-	% -) \$	┐
G(%	8%	%	\$" , +\$	\$" --)	\$" , **	┐
G(&	8*	%	\$" *) \$	\$" &-	\$" % &	┐
G)	8%	(% &\$	\$" --)	(" -')	┐
G*	8%	(\$" (, \$	\$" --)	% - %\$)
G+	8%	,	\$" (')	\$" --)	'" (*	└
G	8%	'	\$")) \$	\$" --)	% * (&	┐
						&) " &- ┌
						\$" &&' a'
)) \$ ┌

	_B	6z7	D1'	\$" \$ _B	
	_B#a&		%\$"	\$	
	_B#a'		&(")		
	_B#a		% "\$	\$	
	B#aa&		(" \$	\$	
	B#aa&		%(" \$' f&%' \$	\$	
	B#aa&		% "\$ \$' fl&+\$" \$	\$	
	!		' "\$ \$...		

※ () 内は衝突時を示す。

名称	;			規格	; 6 ! * \$ \$ \$ \$ \$ \$ % \$ \$ \$		
	<&)" ' + " &%	縮尺	% %)	区分	図番	- , \$ \$ \$ \$ \$ %	!
						!	% + ' ! \$ \$
			承認		検図		製図

&\$&#/#+ #%
&\$&# #&'

fIE! % \$\$\$+ %! G<

VERTEX ベルテクス株式会社

5 G1% &\$

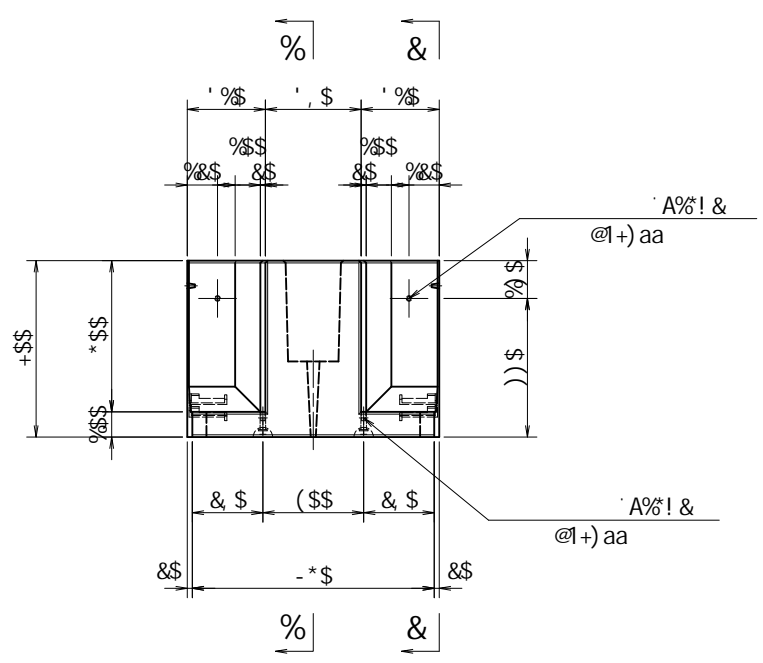
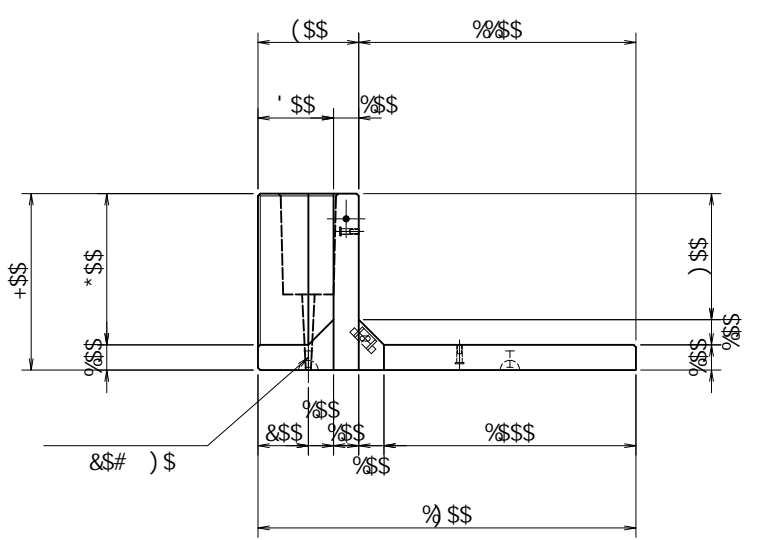
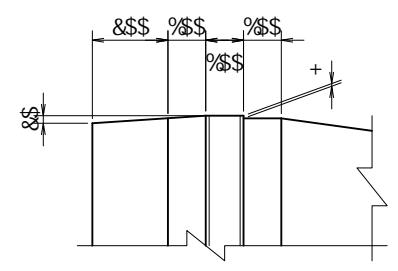

fP% %L

fL% &L

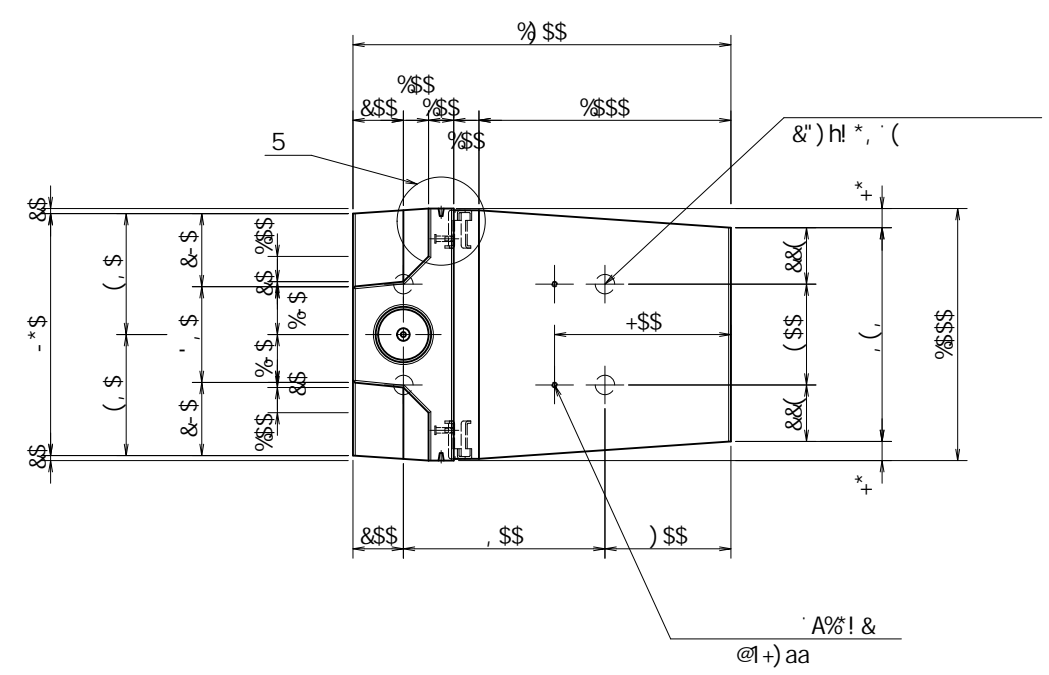
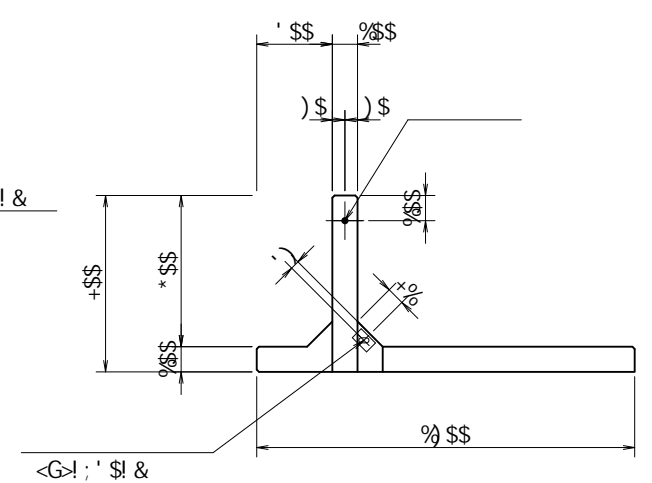
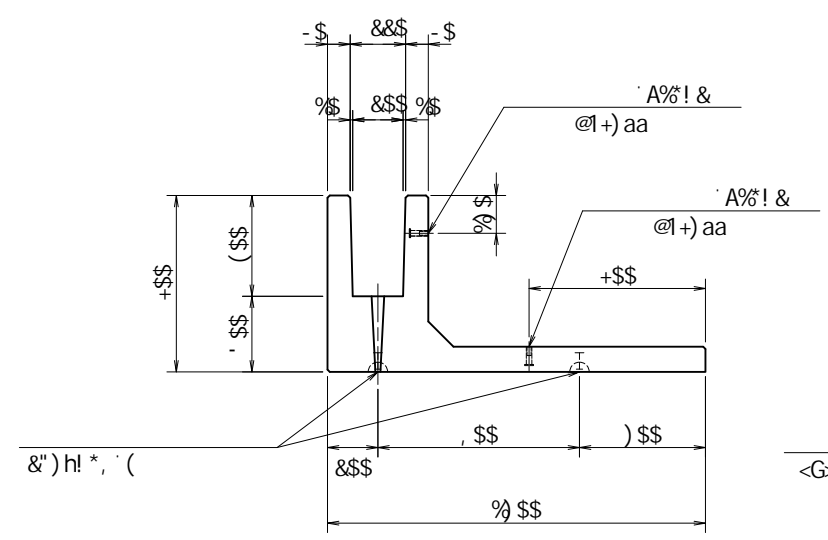

fl	±	&")h! *, '(
fl	±	A% @1+) aa	&
fl	±	A% @1+) aa	&
		<G>!, '\$	&
		A% h1% aa	%

	_B	6z7	D1' '\$'_B
	_B#a&	%"\$	
	_B#a'	&(")	
	_B#a'	%"\$	
	B#aa&	(\$"	
	B#aa&	%(" ' fl&% \$L	
	B#aa&	% "\$ ' fl&+\$' \$L	
	!	' '\$'...	

※ () 内は衝突時を示す。

※ 必要に応じて面取りを適宜設けるものとする。

名称				規格	; 6 ! * % \$! % \$ \$! % \$ \$ \$		
	<&)" ' + "&%	縮尺	% ' \$	区分		図番	-, \$\$\$\$\$% ! %&+! \$%
				承認		検図	製図

&\$&/# + # %
&\$&/# # &'

fIE! % \$\$\$* --! Gz

VERTEX ベルテクス株式会社

f15 5t

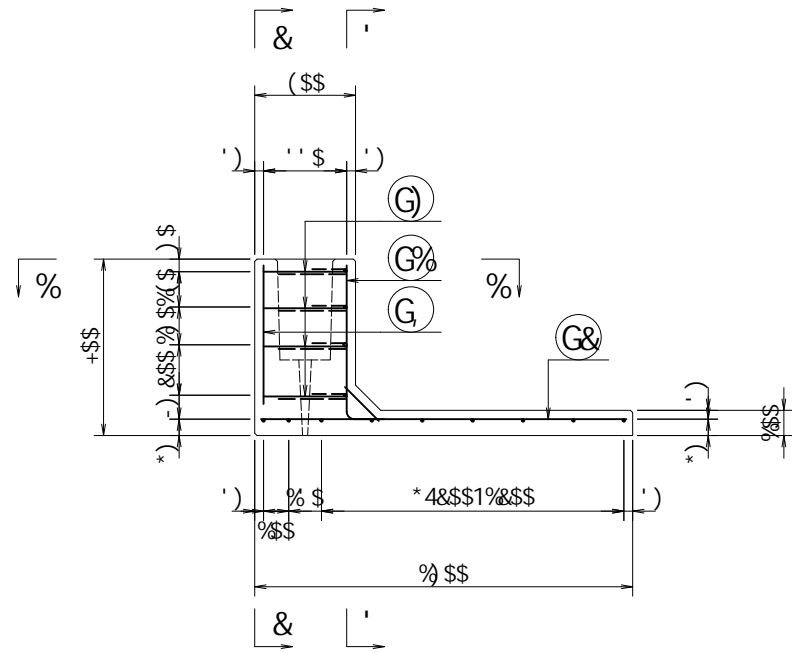

f16 6t

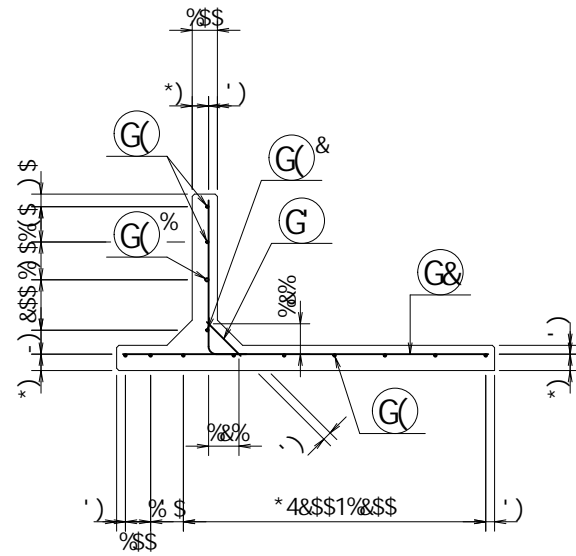

f18 8t

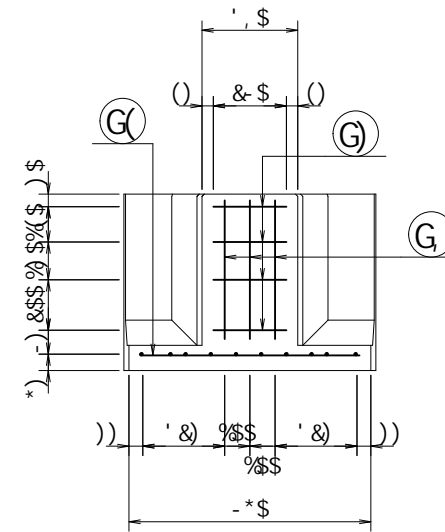

f11 1t

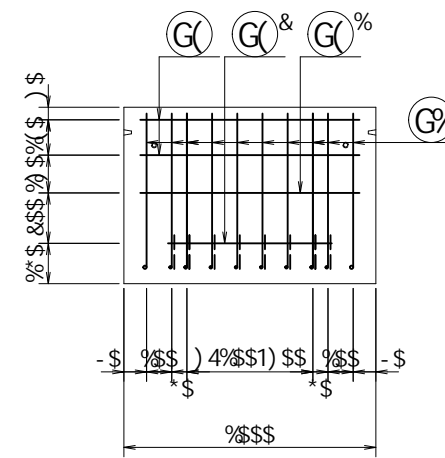

f19 9t

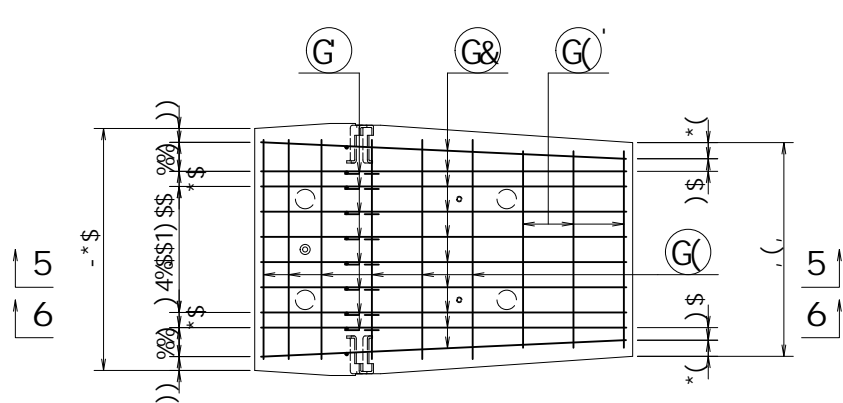
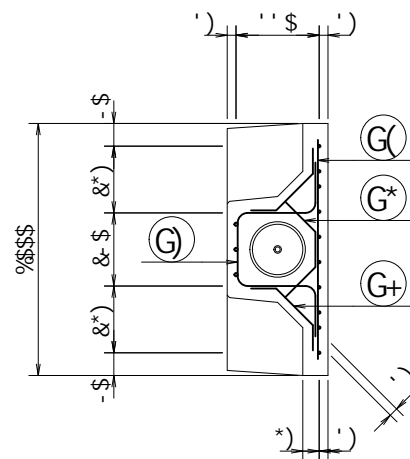

	_B	6z7	D1' '\$'_B
	_B#a&	%\$"	\$
	_B#a'	&(")	
	_B#a'	%"\$	\$
	B#aa&	("	\$
	B#aa&	%" '\$' f18% 5t	
	B#aa&	% "\$ '\$ f18+' 5t	
	!	' '\$'...	

※ () 内は衝突時を示す。

名称	;	規格	; 6 ! * \$ \$! % \$ \$ \$ % \$ \$ \$		
	<&)" ' + " &%	縮尺	% ' \$	区分	図番 - , \$ \$ \$ \$ \$ % ! % & ! \$ \$
		承認	検図	製図	

& \$ & % / # + # %
& \$ & % / # # &'

f1E! % \$ \$ \$ + \$ \$! Gt

VERTEX ベルテクス株式会社

G% 8%\$ @+)\$aa

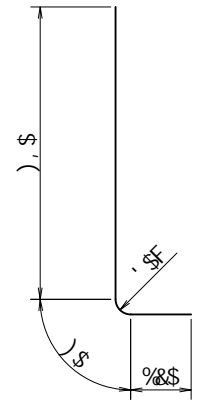

G) 8%\$ @%&(\$aa

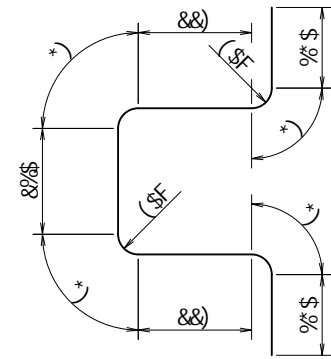

G* 8%\$ @(\$aa

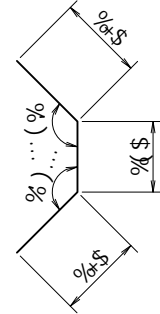

G+ 8%\$ @(')aa

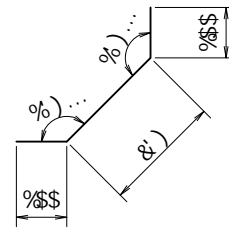

			a	a	┌	
G%	8%\$	%\$	\$" +)\$	\$") *\$	(" &\$	┌
G&	8%\$	%\$	% ()\$	\$") *\$, "%&\$	┌
G	8%\$,	\$"% \$	\$") *\$	\$",)%	┌
G(8*	,	\$", +\$	\$" &-	% +'	┌
G(%	8%	%	\$", +\$	\$" --)	\$", **	┌
G&	8*	%	\$"*)\$	\$" &-	\$"% &	┌
G'	8*	'	\$" +, \$	\$" &-	\$"), '	┌
G)	8%	(% &(\$	\$" --)	(" -')	┌
G*	8%	(\$" (, \$	\$" --)	% -%\$)
G+	8%	,	\$" (')	\$" --)	'" (*	┌
G	8%	'	\$"))\$	\$" --)	% *(&	┌
					&" (*)	┌
					\$" &' (a'	
					*)	┌

	_B	6z7	D1'	\$" \$ _B	
	_B#a&		%\$"	\$	
	_B#a'		&(")		
	_B#a		% "\$	\$	
	B#aa&		(\$"	\$	
	B#aa&		%("\$' f&%" \$	\$	
	B#aa&		% "\$' \$ f&+"\$ \$	\$	
	!		' "\$' \$...		

※ () 内は衝突時を示す。

名称	;			規格	; 6 ! *\$ \$! %\$ \$! %\$ \$ \$		
	<&)" ' +& %	縮尺	% %	区分	図番	- , \$\$\$\$\$ %	!
						!	%&-! \$ \$
				承認	検図	製図	

&\$&/#+ #& %
&\$&# #&'

fIE! % \$\$\$+\$% G

VERTEX ベルテクス株式会社

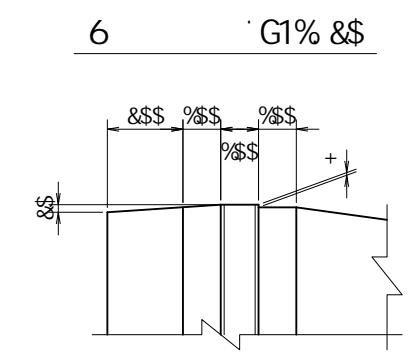
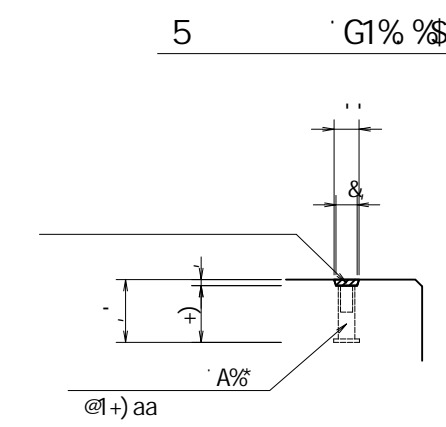
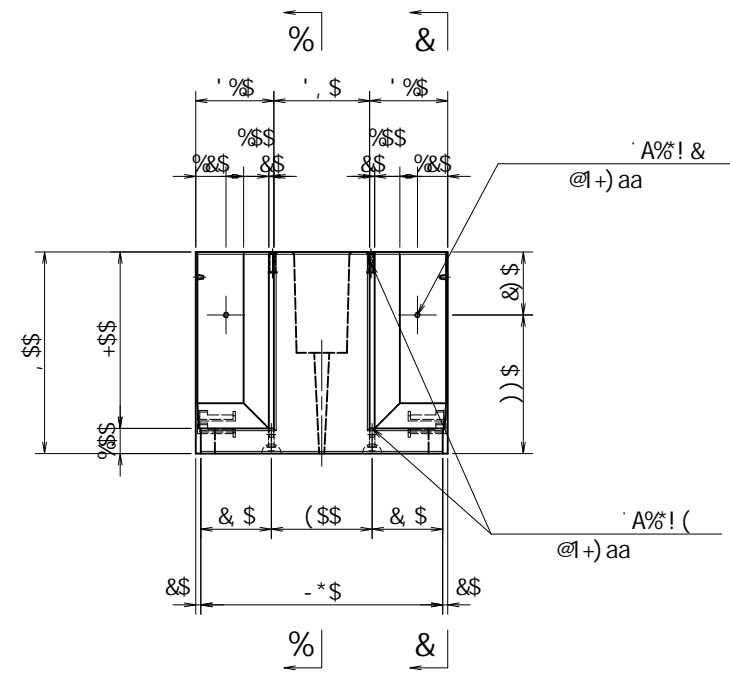
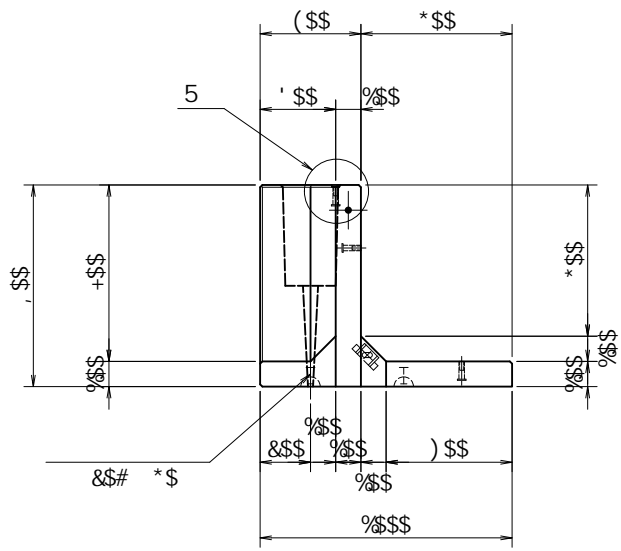

※インサートはコンクリート天版より
aa

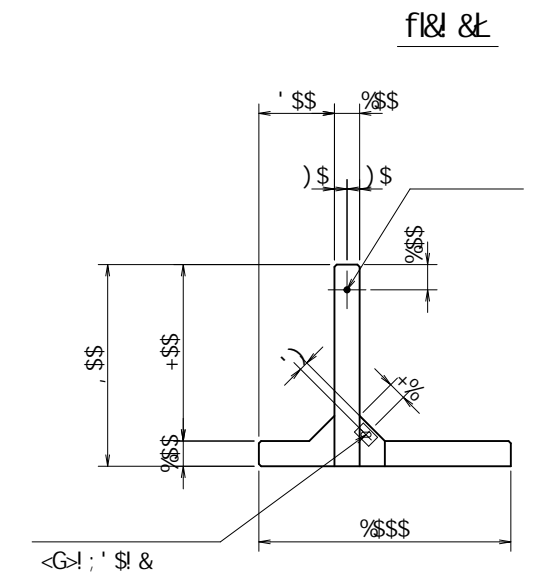
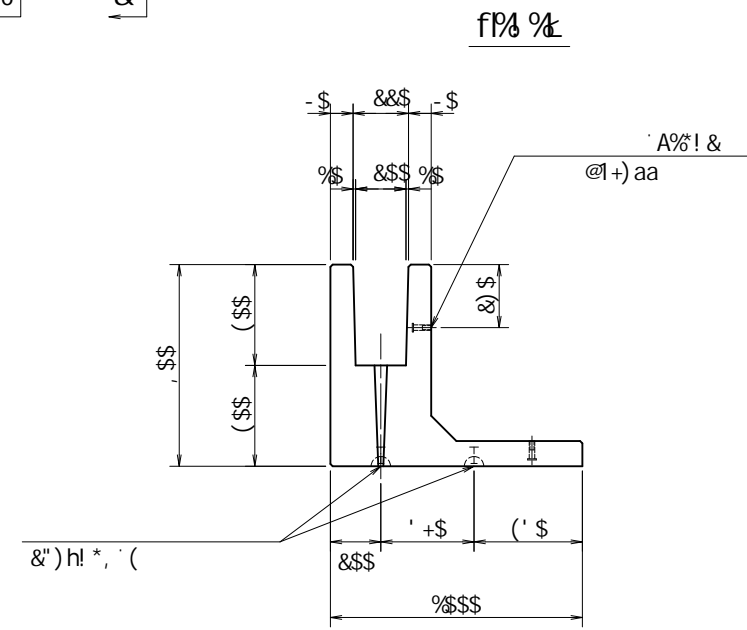
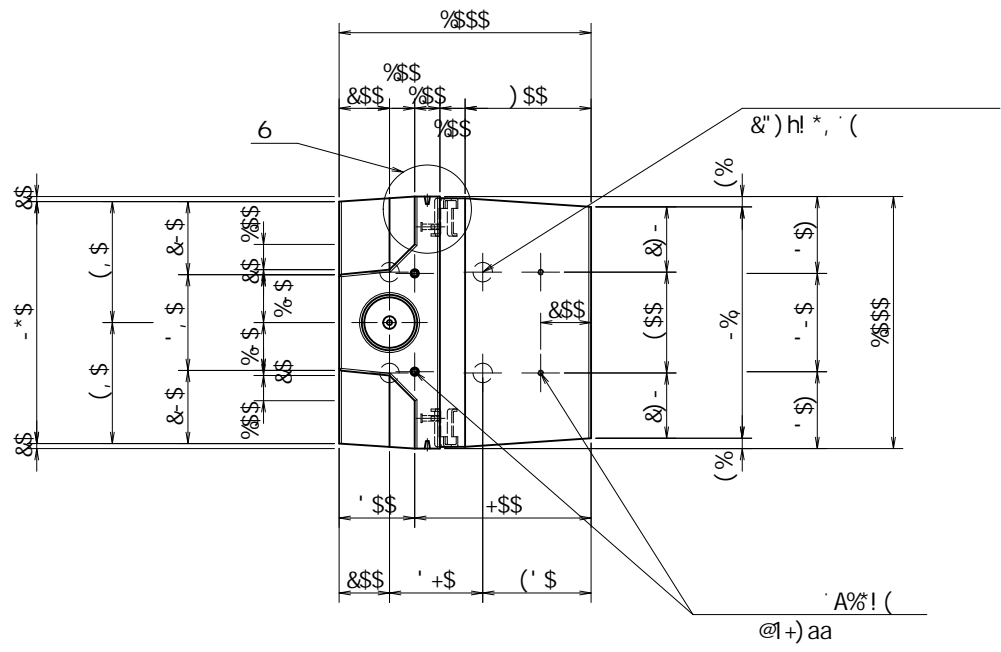

fl	h			
fl	h	D	A%'	@1+) aa
		D	A%'	@1+) aa
		<G>!	'	\$
		A%	h1%	aa

		B	6x7	D1' '\$' \$ B
		B#a&		%\$ '\$
		B#a'		&(")
		B#a'		% '\$
		B#aa&		(" '\$
		B#aa&		%" '\$ fl&% \$L
		B#aa&		% '\$ '\$ fl&+\$' \$L
		!		' '\$ \$...

※ () 内は衝突時を示す。

※ 必要に応じて面取りを適宜設けるものとする。

名称				規格	; 6 ! +\$\$! %\$\$\$! %\$\$\$		
<&)" ' + &%	縮尺	% '\$		区分	図番	-, \$\$\$\$\$% !%+(! \$%	
		承認	検図	製図			

fl 七
&&&/# + # %
&&&# # &'

fl! % \$\$\$ + % ! G

VERTEX ベルテクス株式会社

f15! 5&

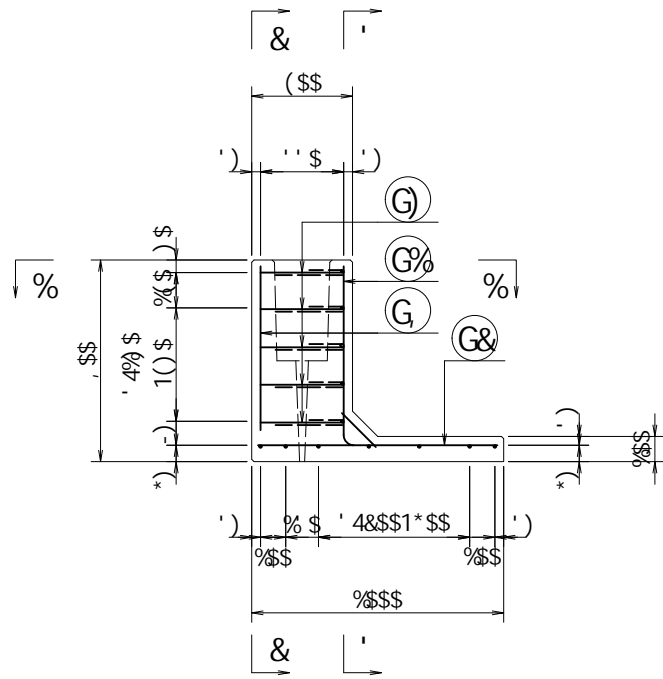

f16! 6&

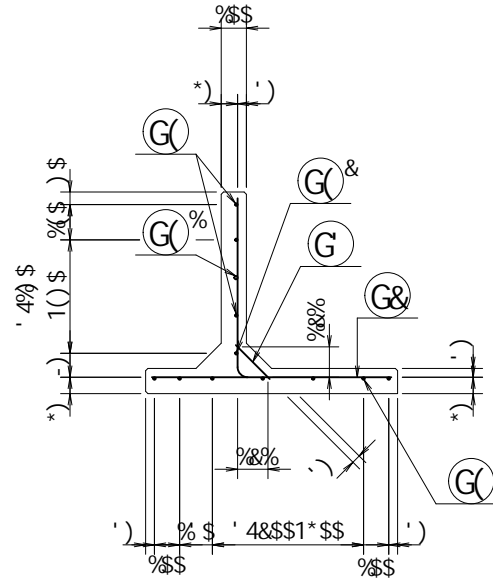

f1& 8&

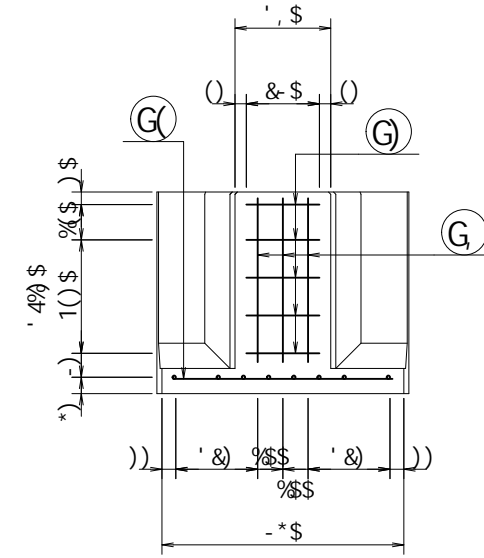

f1! 7&

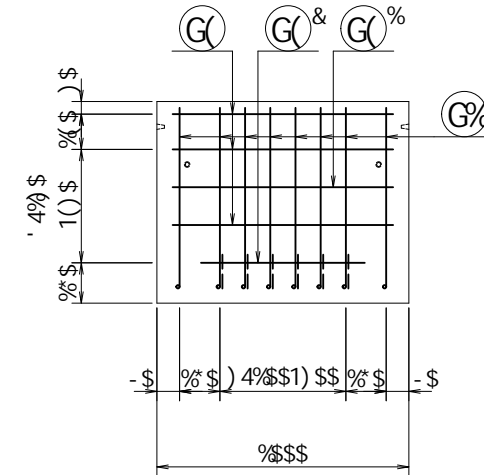

f19! 9&

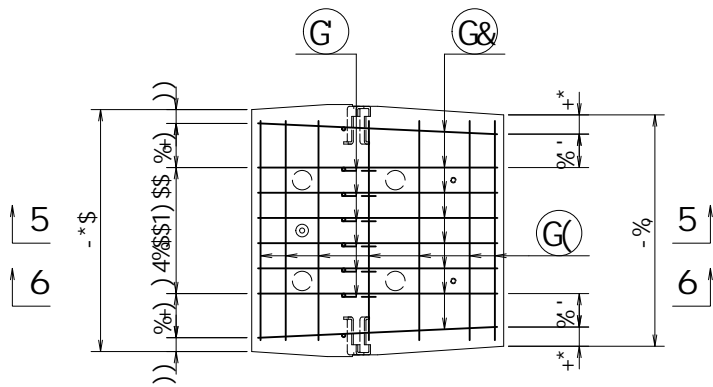
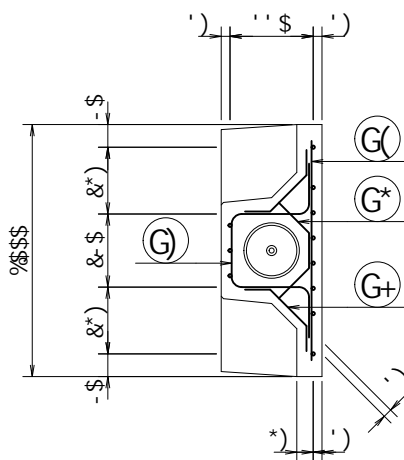

	_B	6z7	D1' "\$_B
	_B#a&	%"\$	
	_B#a'	&(")	
	_B#a'	%"\$	
	B#aa&	(\$"\$	
	B#aa&	%("\$' f1&%" \$&	
	B#aa&	%"\$' \$' f1&+" \$&	
	!	' "\$' \$...	

※ () 内は衝突時を示す。

名称	;			規格	; 6 ! +\$\$! %\$\$\$! %\$\$\$		
	<&)" '+&%"	縮尺	%' \$	区分	図番	-, \$\$\$\$\$% !%+)! \$\$\$	
		承認		検図	製図		

&&&/# + # %
&&&/# # &

f1E! % \$\$\$ + % ! G&

VERTEX ベルテクス株式会社

G% 8% ' ' @1-\$\$aa

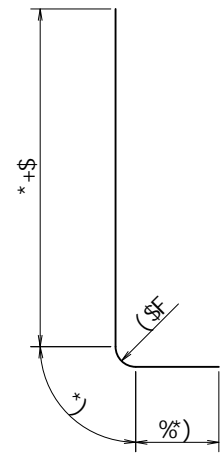

G) 8% ' ' @1%&(\$aa

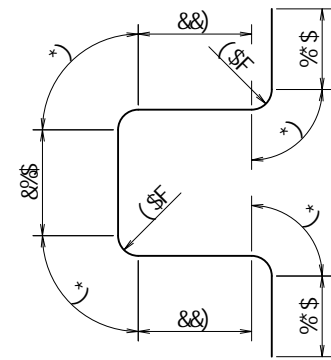

G* 8% ' ' @1(\$aa

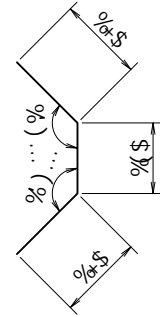

G+ 8% ' ' @1(')aa

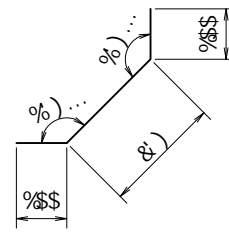

			'a	a	'_l	
G%	8%	,	\$"-\$ \$	\$"--)	+ "%(L
G&	8%	,	\$"-) \$	\$"--)	+)"*&	—
G	8%	*	\$"% \$	\$")*\$	\$"*,	/
G(8%	%\$	\$",+\$	\$")*\$	("+&	—
G(%	8%	%	\$",+\$	\$"--)	\$",**	—
G(&	8%	%	\$"*\$	\$")*\$	\$"*("	—
G)	8%)	%&(\$	\$"--)	**%&-	⊏
G*	8%)	\$"(,\$	\$"--)	&"',,)
G+	8%	%\$	\$"(')	\$"--)	("&	⌋
G	8%	'	\$"*\$	\$"--)	%-(\$	
					'**&%	_l
					\$"&)&	a'
					*%&	_l

	_B	6z7	D1' '\$_B
	_B#a&	%\$"	\$
	_B#a'	&(")	
	_B#a'	%"	\$
	B#aa&	(\$"	\$
	B#aa&	%("\$' f&%" \$&	\$&
	B#aa&	% "\$' \$' f&+" \$&	\$&
	!	' "\$' \$...	

※ () 内は衝突時を示す。

名称 ;	規格 ; 6 !+\$\$! %\$\$\$! %\$\$\$
<&)" ' '+&%	縮尺 % %&
	区分
	図番 - , \$\$\$\$\$% !%+*\$! \$\$
	承認
	検図
	製図

&&#/#+##%
&&#&# #&'

fIE! % \$\$\$+% ! G&

VERTEX ベルテクス株式会社

5 G1% &\$

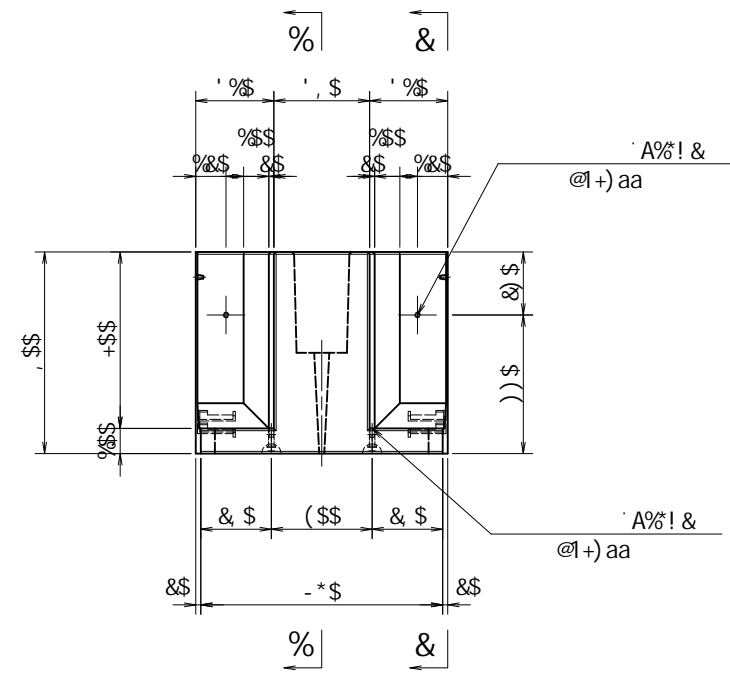
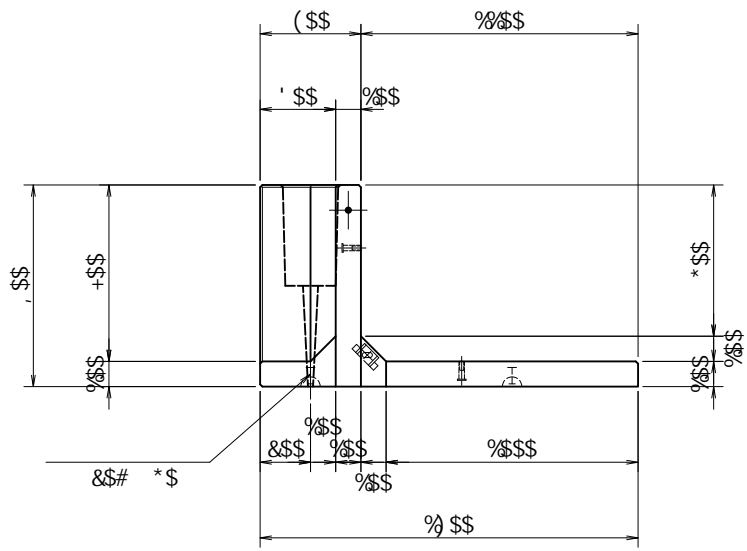
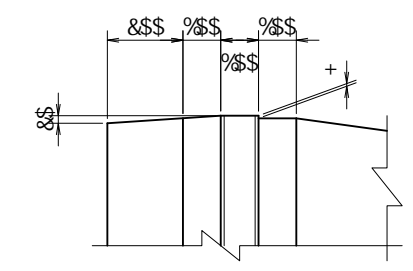

f1% %&

f1% &&

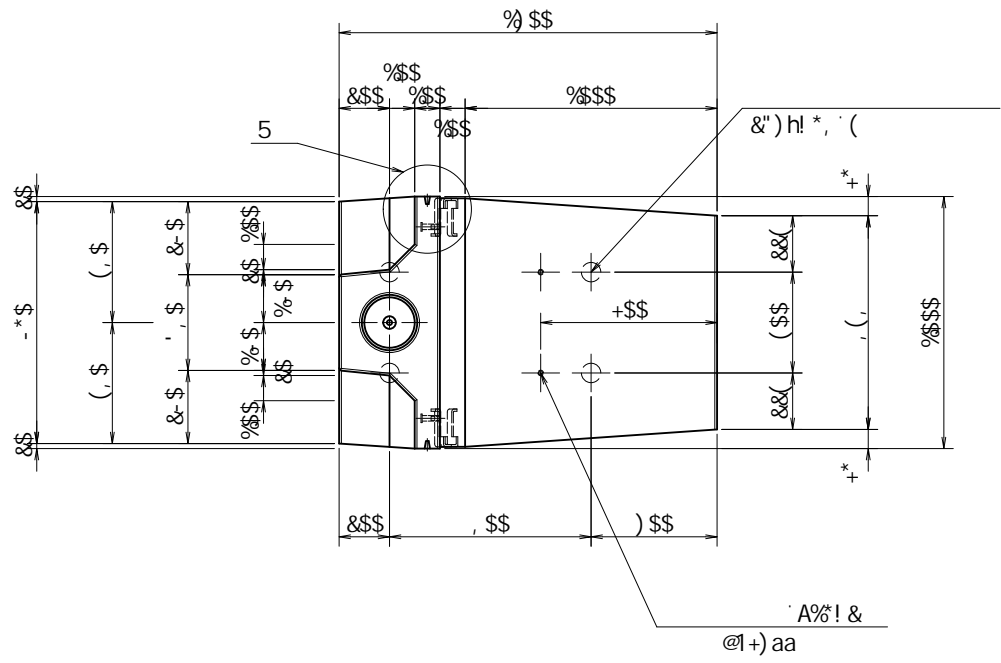
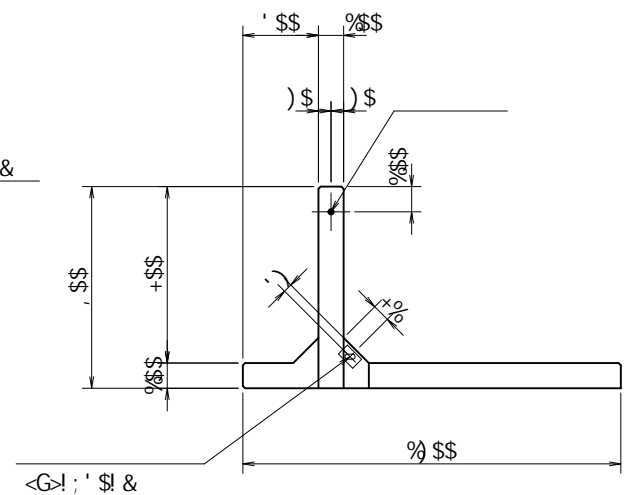
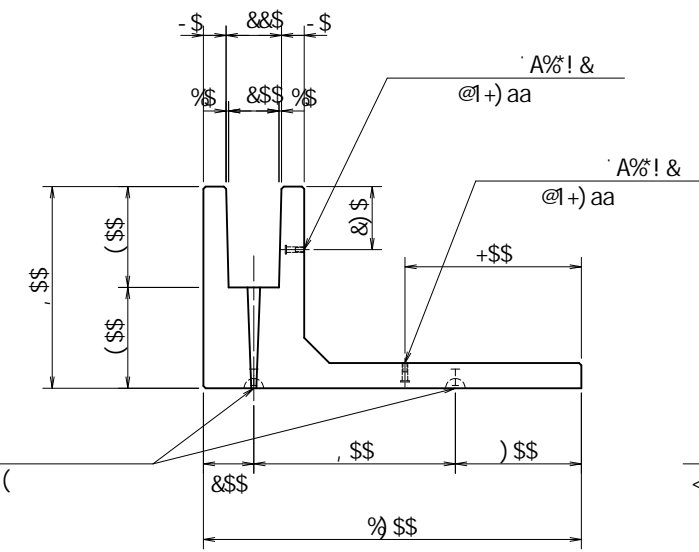

fl	±	&")h! *, '(@1+), aa	(
fl	±	A% ' @1+), aa		&
fl	±	A% @1+), aa		&
		<G! ; ' \$		&
		A% h1% aa		%

	_B	6z7	D1' '\$ \$ _B
	_B#a&		%\$ '\$
	_B#a'		&(')
	_B#a'		% '\$
	B#aa&		(' '\$
	B#aa&		%(' '\$ f1&%' \$&
	B#aa&		% '\$ '\$ f1&+' \$&
	!		' '\$ \$...

※ () 内は衝突時を示す。

※ 必要に応じて面取りを適宜設けるものとする。

名称	;			規格	; 6 ! +\$\$! %\$! %&\$\$		
	<&)" ' +&%	縮尺	% '\$	区分	図番	- , \$\$\$\$\$% ! % \$! \$%	
		承認		検図	製図		

&&&/# + # %
&&&# # &

f1% % \$\$\$ + \$& G&

VERTEX ベルテクス株式会社

f15 5k

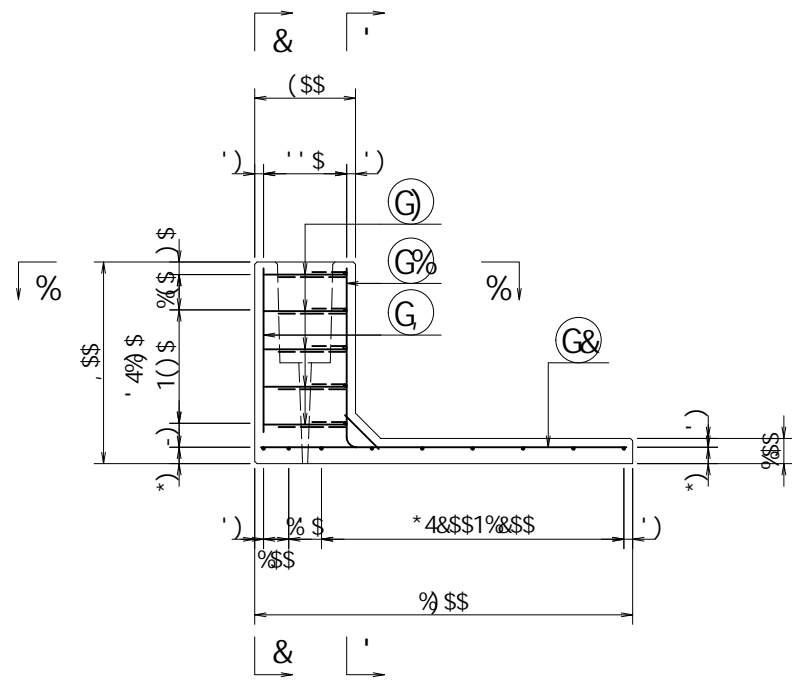

f16 6k

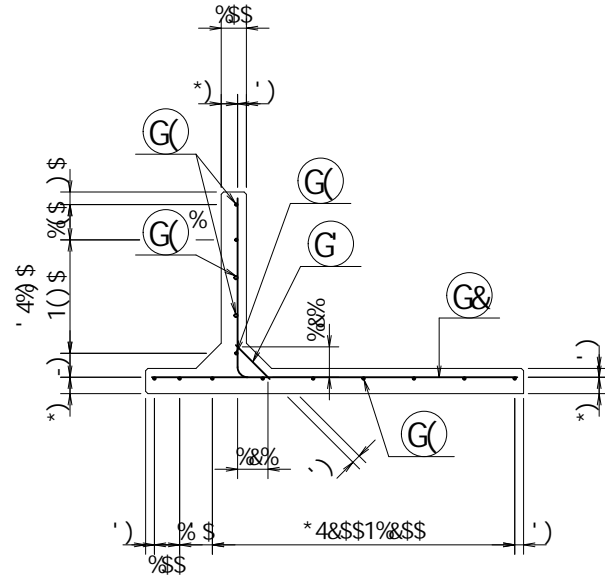

f1& 8k

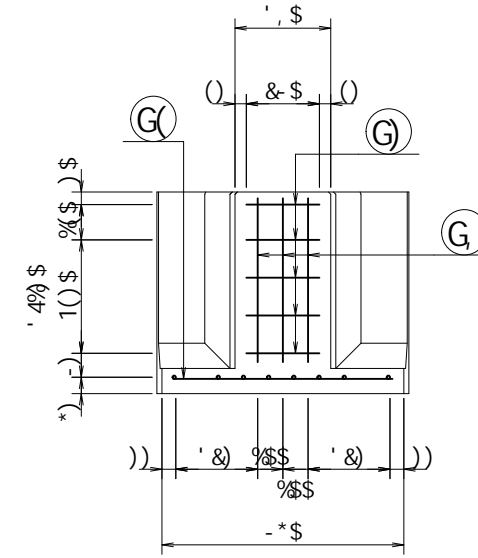

f1! 7k

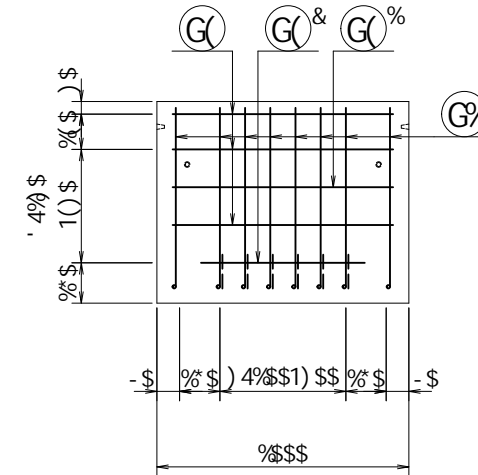

f1% 9k

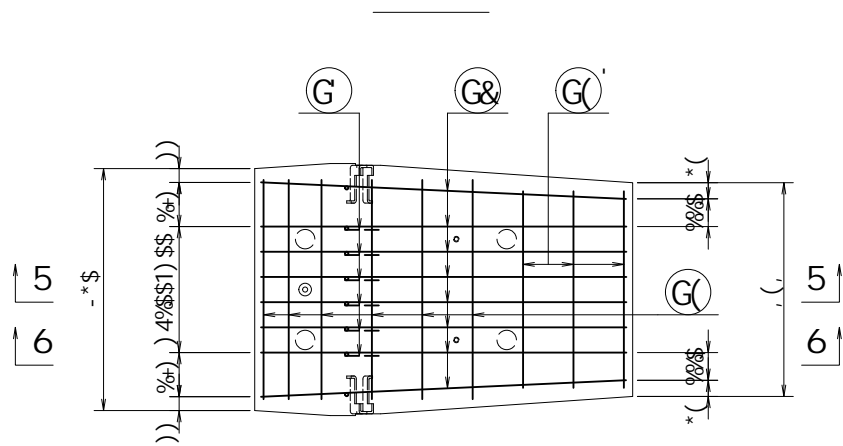
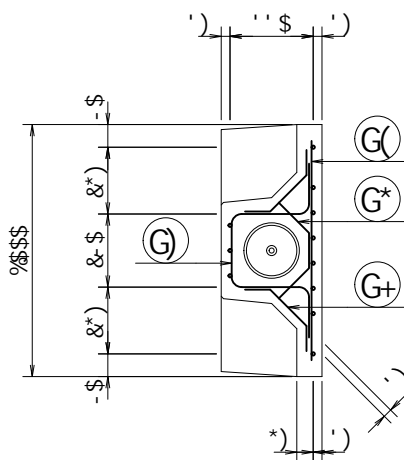

	_B	6z7	D1' "\$_B
	_B#a&	%"\$ \$	
	_B#a'	&(")	
	_B#a'	% "\$ \$	
	B#aa&	(" \$ \$	
	B#aa&	%" "\$ f1&%" \$k	
	B#aa&	%" "\$ \$ f1&+" \$k	
	!	' "\$ \$...	

※ () 内は衝突時を示す。

名称	規格	区	図	製
<&)" '+&%"	縮尺	%' \$	区	図
			承認	検
			図	製

\$\$\$&/#+##%
\$\$\$&/# #&'

f1! % \$\$\$+\$' ! Gk

VERTEX ベルテクス株式会社

Ⓔ 8% ∘∠-\$a

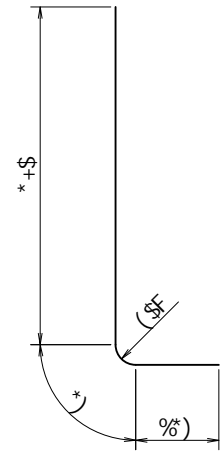

Ⓕ 8% ∘∠%&(\$a

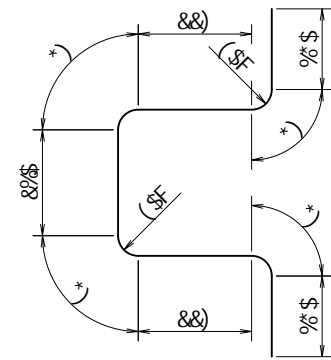

Ⓖ* 8% ∘∠(\$aa

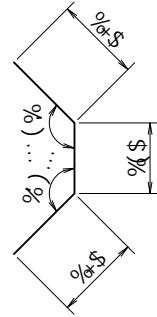

Ⓖ+ 8% ∘∠(')aa

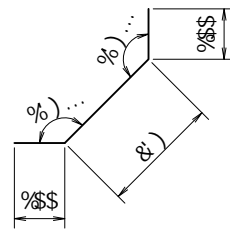

			a	a	∠	
G%	8%	,	\$"-\$\$	\$"--)	+ "%(∠
G&	8%	,	%(\$	\$"--)	%")(&	—
G	8%	*	\$"% \$	\$")*\$	\$"**,	∕
G(8%	-	\$", +\$	\$")*\$	("',)	—
G%	8%	%	\$", +\$	\$"--)	\$", **	—
G&	8%	%	\$"*)\$	\$")*\$	\$"*(—
G'	8%	'	\$", +\$	\$")*\$	"' %\$	—
G)	8%)	%&(\$	\$"--)	**%-	∟
G*	8%)	\$"(,\$	\$"--)	&' , ,)
G+	8%	%\$	\$"(')	\$"--)	("&	∟
G	8%	'	\$"*)\$	\$"--)	%"-(∟
					(%\$-(∠
				\$"& **	a'	
				+&\$	∠	

	_B	6z7	D1'	\$" \$ _B	
	_B#a&		%\$"	\$	
	_B#a'		&(")		
	_B#a'		%"\$	\$	
	B#aa&		(\$"	\$	
	B#aa&		%" "\$ f&%" \$	\$	
	B#aa&		%" "\$ f&+" \$	\$	
	!		' "\$ \$...		

※ () 内は衝突時を示す。

名称					規格	; 6 !+\$ \$! % \$! %\$ \$			
<&)" '+&%	縮尺	% %)		区分	図番	-, \$\$\$\$\$ % !% & \$ \$			
			承認		検図	製図			
VERTEX ベルテクス株式会社									

& \$ & # / # + # %
& \$ & # # & '

fIE! % \$\$\$ + \$(! G