

fl% %

fl% &

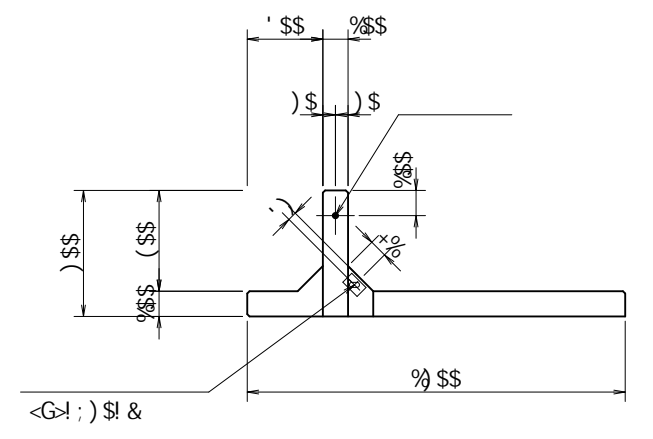
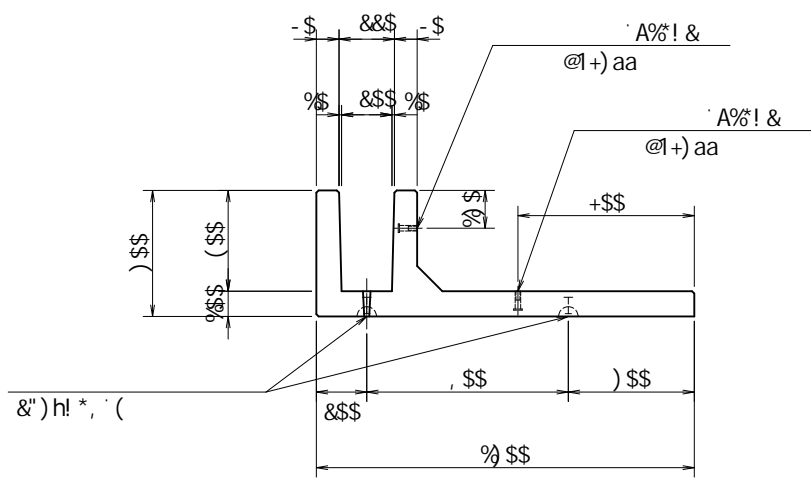
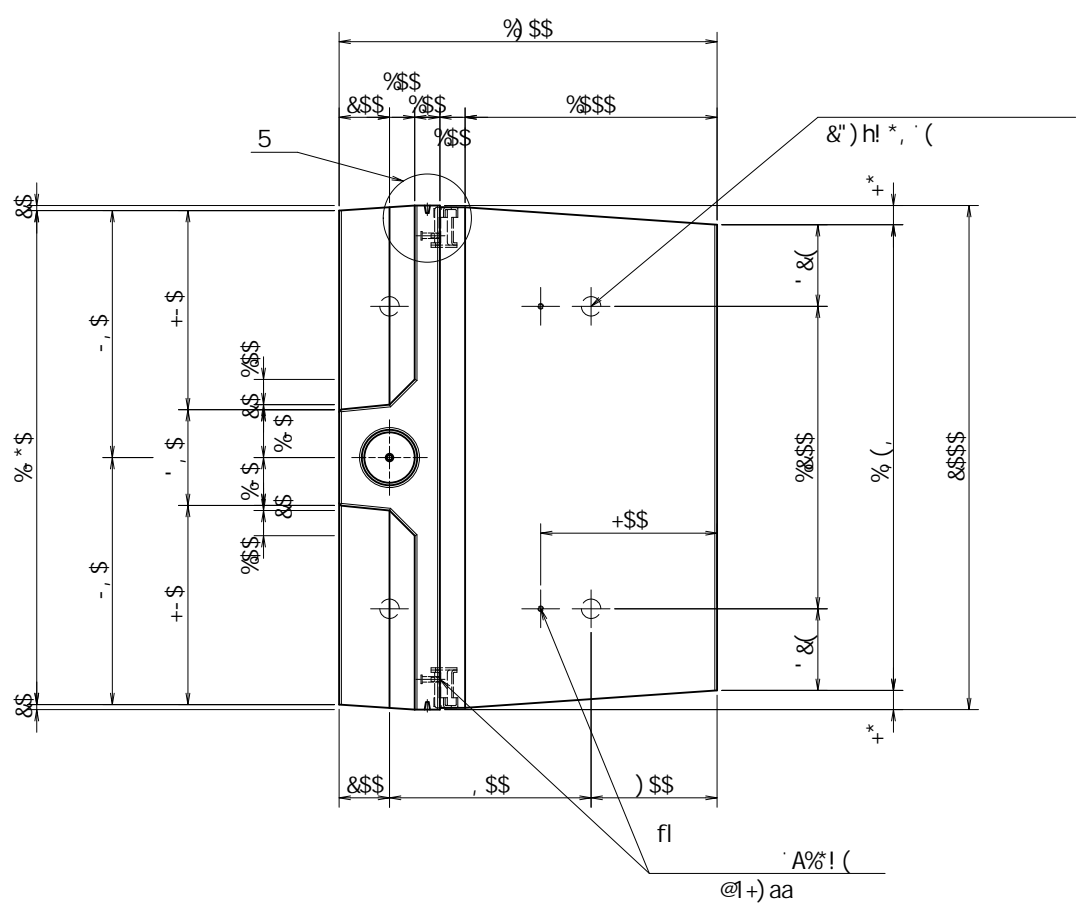

fl	±			
fl	±	D	A%'	@1+) aa
fl	±	D	A%'	@1+) aa
			<G> ; ) \$	
			A%'	h1% aa

※ ( ) 内は衝突時を示す。

※ 必要に応じて面取りを適宜設けるものとする。

名称					規格	; 6 ! ( \$ \$ ! % \$ \$ ! & \$ \$ \$ fl			
	<& (" ' % & )	縮尺	% ' \$		区分		図番	-, \$ \$ \$ \$ \$ % ! \$ ( ) ! \$ %	
部長	田中	課長	有田	照査	谷口	設計	佐々木	製図	佐々木

VERTEX ベルテクス株式会社

& \$ \$ % # + # %  
& \$ \$ & # ' # &'

fl % \$ \$ % ' \$ ! G

f15 5t

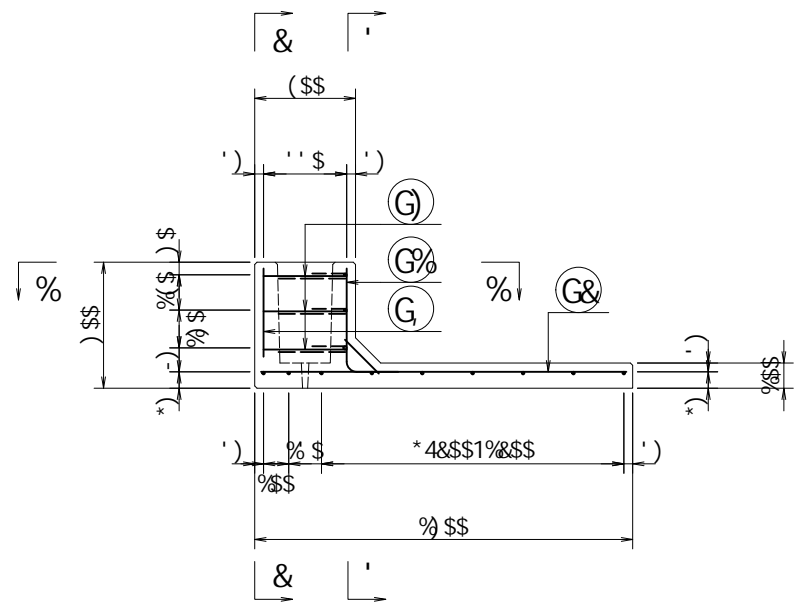

f16 6t

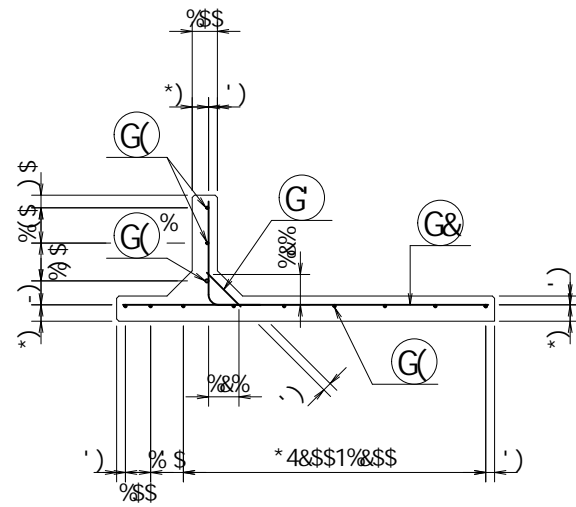

f18 8t

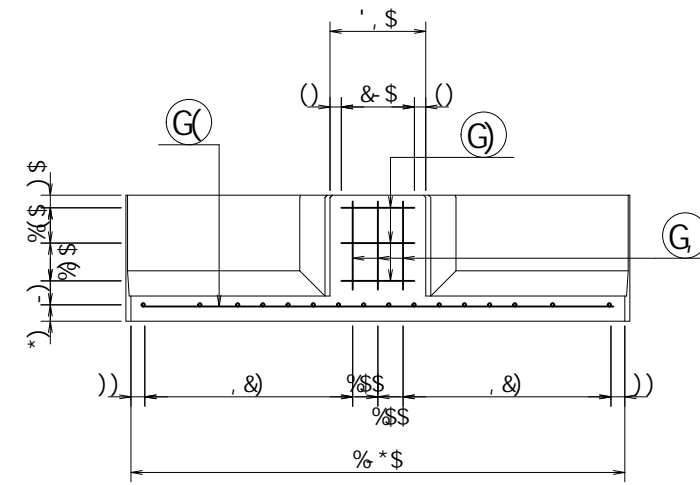

f11 1t

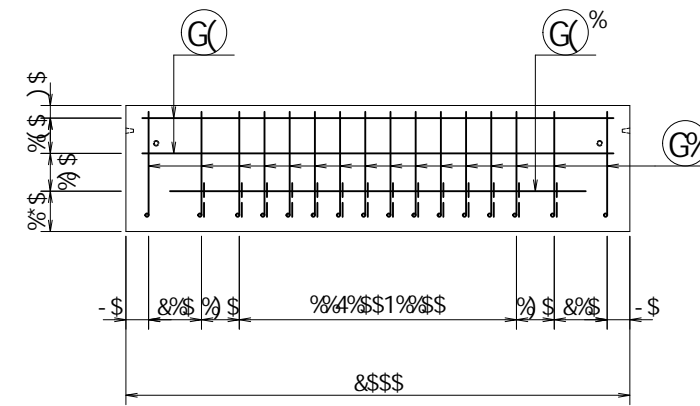

f19 9t

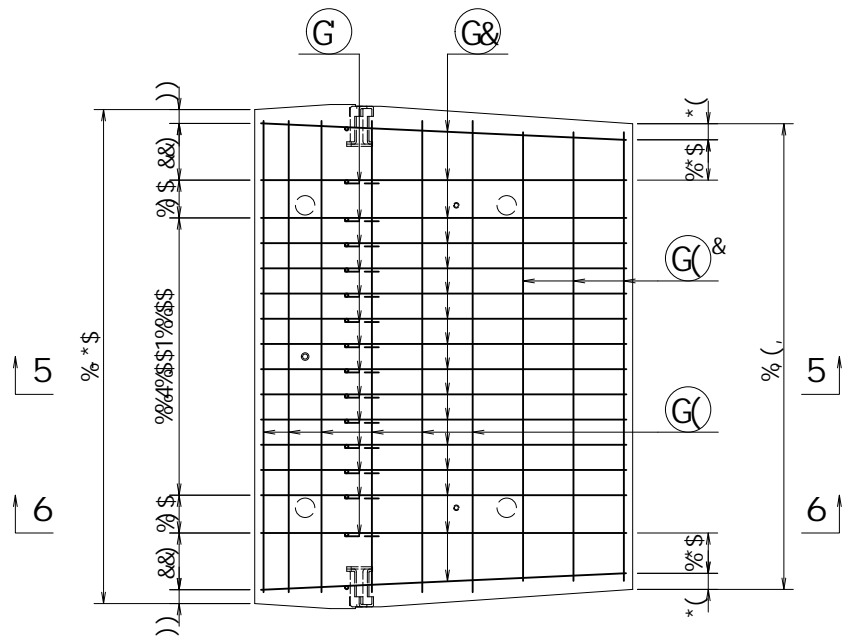
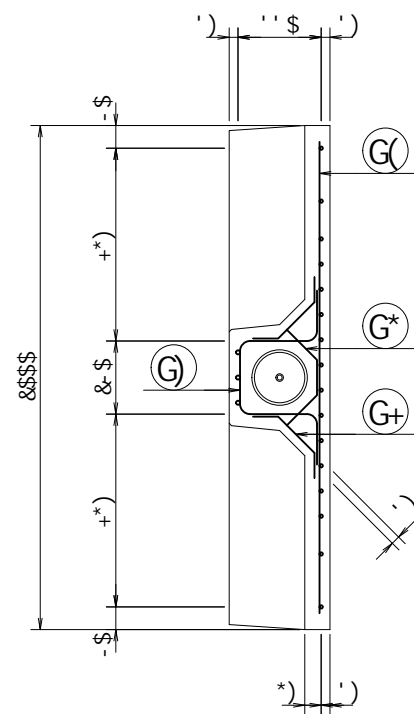

	_B	5	D1)) "\$_B
	_B#a&	%\$"	\$
	_B#a'	&(")	
	_B#a'	% "\$	\$
	B#aa&	(\$"	\$
	B#aa&	%( "\$' f1&%" \$t	
	B#aa&	%" "\$' f1&+" \$t	
	!	' "\$' \$...	

※ ( ) 内は衝突時を示す。

名称	;			規格	; 6 ! (\$\$! %\$\$! \$\$\$ \$ fl		
部長	課長	照査	設計	製図	図番	-, \$\$\$\$\$\$ % ! \$(*! \$\$	

\$\$\$&/# +#%  
\$\$\$&# #&

f1<! %\$\$\$% (!) Gt

VERTEX ベルテクス株式会社

G% 8% ' ' @!\*\$aa

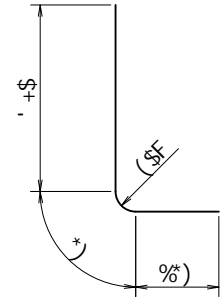

G) 8% ' ' @!%&(\$aa

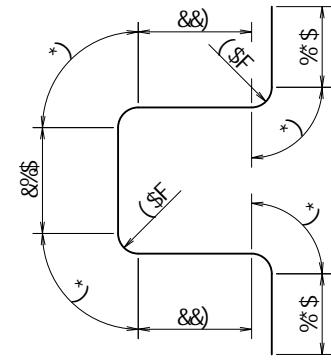

G\* 8% ' ' @!(, \$aa

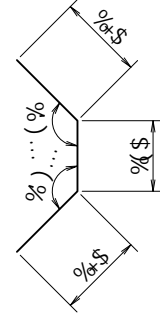

G+ 8% ' ' @!(')aa

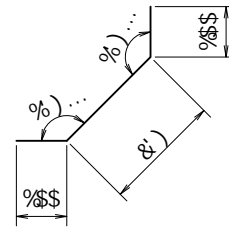

			'a	a	'_I	
G%	8%	%	\$"*\$\$	\$"--)	-"))&	L
G&	8%	%	%('\$	\$"--)	&"\$(	—
G	8%	%	\$"%\$	\$")*\$	%(-\$	↘
G(	8%	%	%,+\$	\$")*\$	,"'+,	—
G(%	8%	%	%*)\$	\$"--)	%*(&	—
G(&	8%	%	%,+\$	\$")*\$	&--\$	—
G)	8%	%	%&(\$	\$"--)	"'+\$%	┌
G*	8%	%	\$(,\$	\$"--)	%(''	)
G+	8%	%	\$>(')	\$"--)	&)-+	└
G,	8%	%	\$(')\$	%)*\$	%'*,	
					)**)\$	_I
					\$'(&+% a'	
					%(\$	_I

	_B	5	D1))"\$_B
	_B#a&	%\$"	\$
	_B#a'	&(")	
	_B#a'	%"\$	\$
	B#aa&	(\$"	\$
	B#aa&	%("\$'f&%"	\$L
	B#aa&	%"\$'\$f&+"	\$L
	!	'"\$	\$...

※ ( ) 内は衝突時を示す。

名称 ;					規格 ; 6 !(\$\$) % \$\$! &\$\$\$ fl
<&' " '*"' ,	縮尺	% %)	区分	図番	-, \$\$\$\$\$%) !\$(+! \$\$\$
部長	課長	照査	設計	製図	
<b>ベルテクス株式会社</b>					

&\$\$&/#+#%  
&\$\$&# #&'

fl<! %&\$\$%) (\*! G<

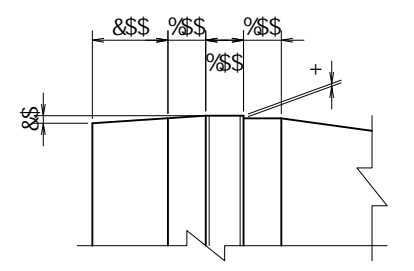
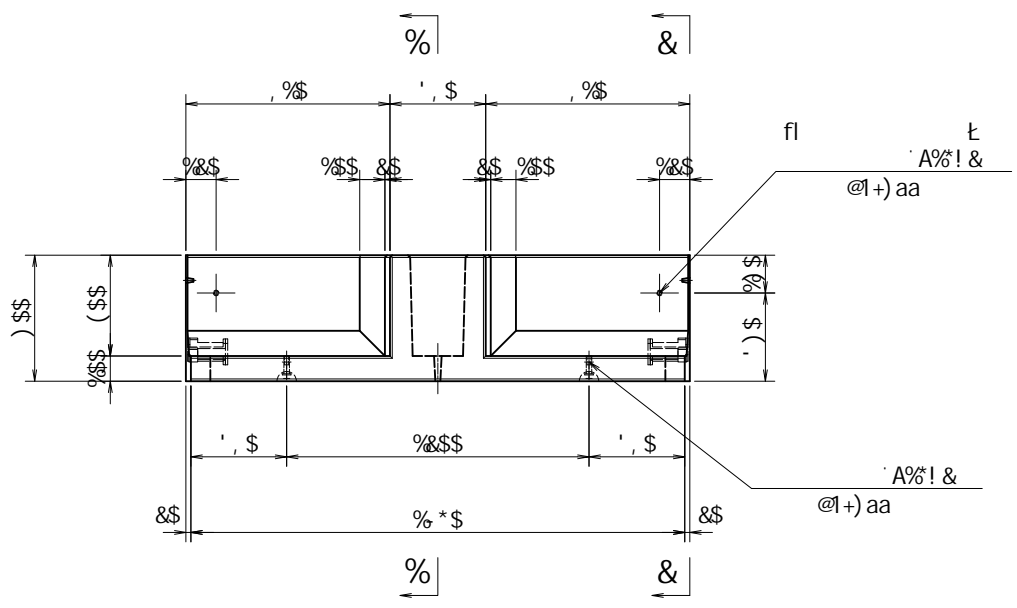
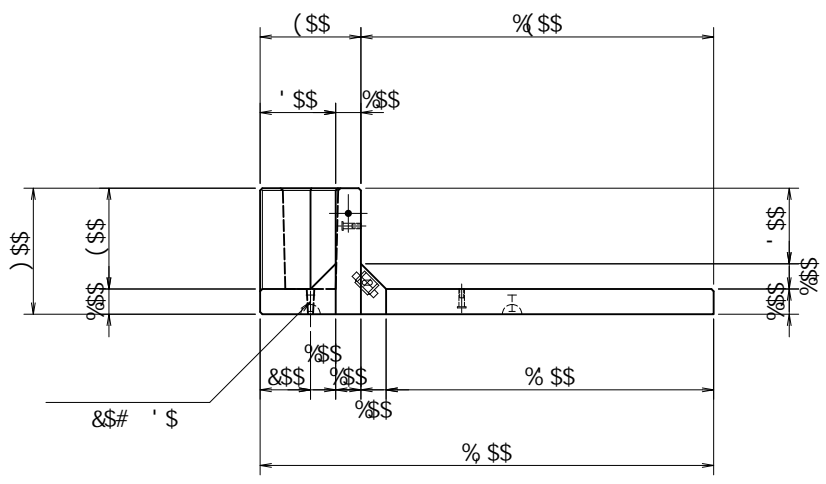

FP% %

fl% &

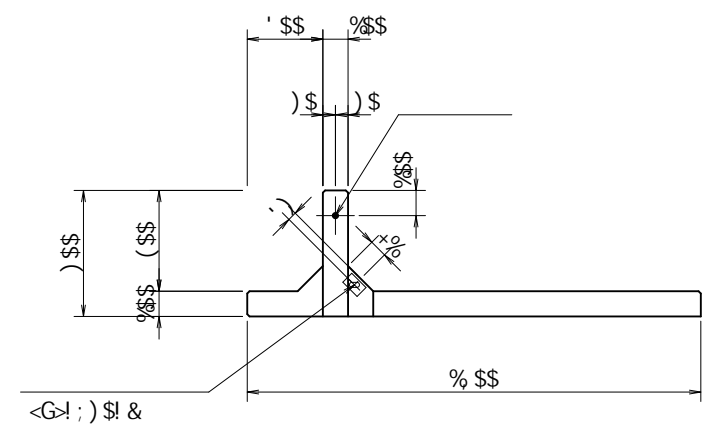
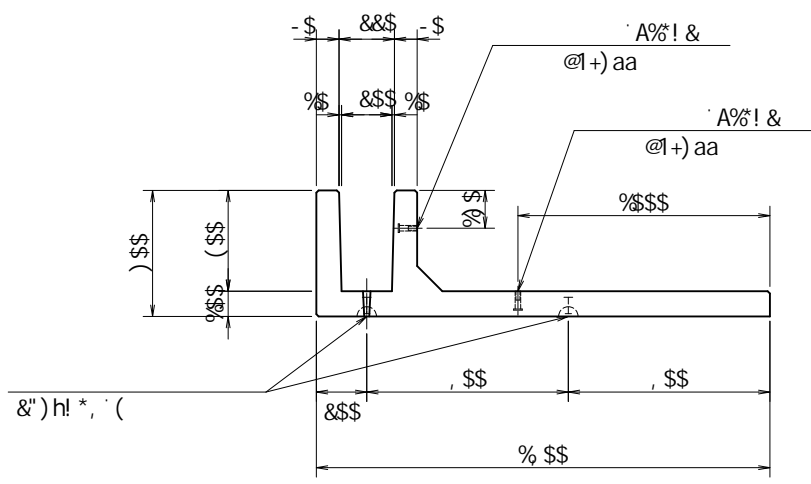
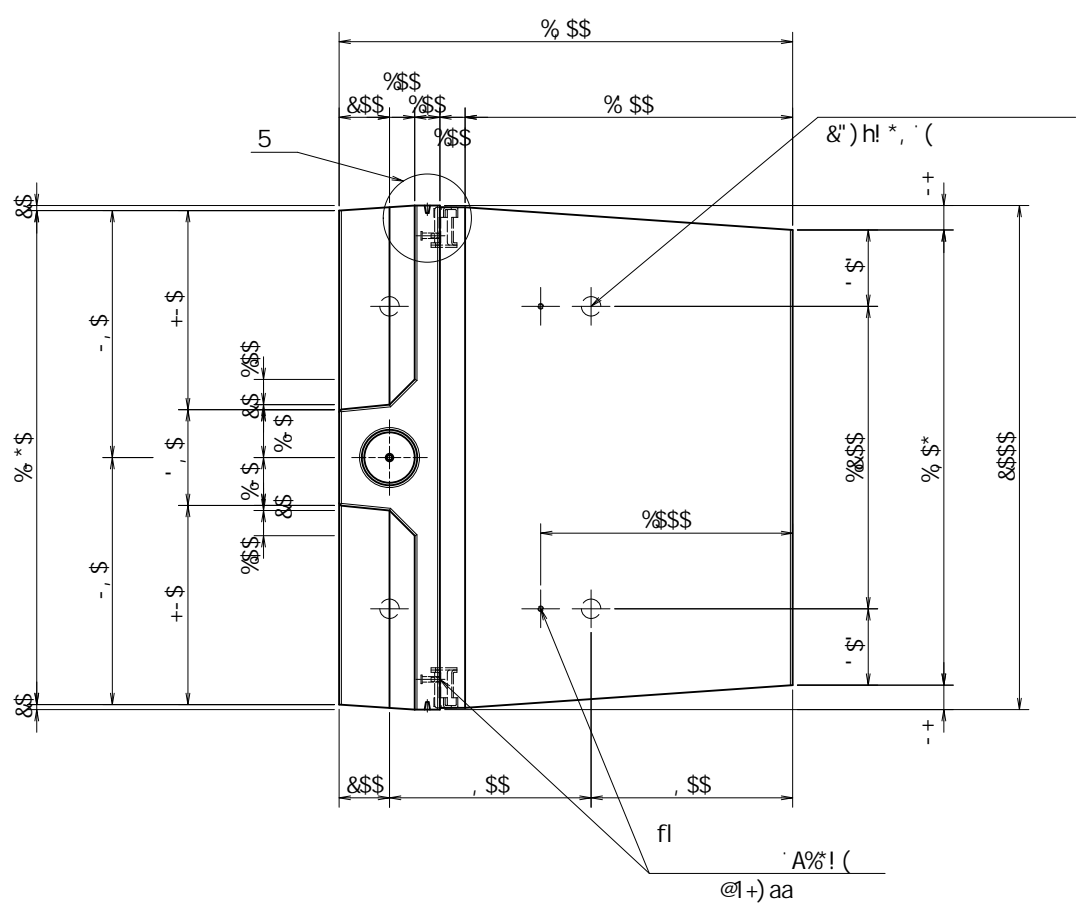

fl	±		&') h 1* , (	
fl	±	D	A% ' @1+) aa	&
fl	±	D	A% @1+) aa	&
			<G>(; )\$	&
			A% h1% aa	%

※ ( ) 内は衝突時を示す。

※ 必要に応じて面取りを適宜設けるものとする。

名称					規格	; 6 ! ( \$ \$ % \$ \$ ! & \$ \$ \$ fl			
	<&(" '% &)	縮尺	% ' \$		区分		図番	-, \$ \$ \$ \$ \$ % ! \$ \$ % \$ %	
部長	田中	課長	有田	照査	谷口	設計	佐々木	製図	佐々木

VERTEX ベルテクス株式会社

& \$ \$ % # + # %  
& \$ \$ & # ' # &

flE! % \$ \$ % & ! G

f15 5t

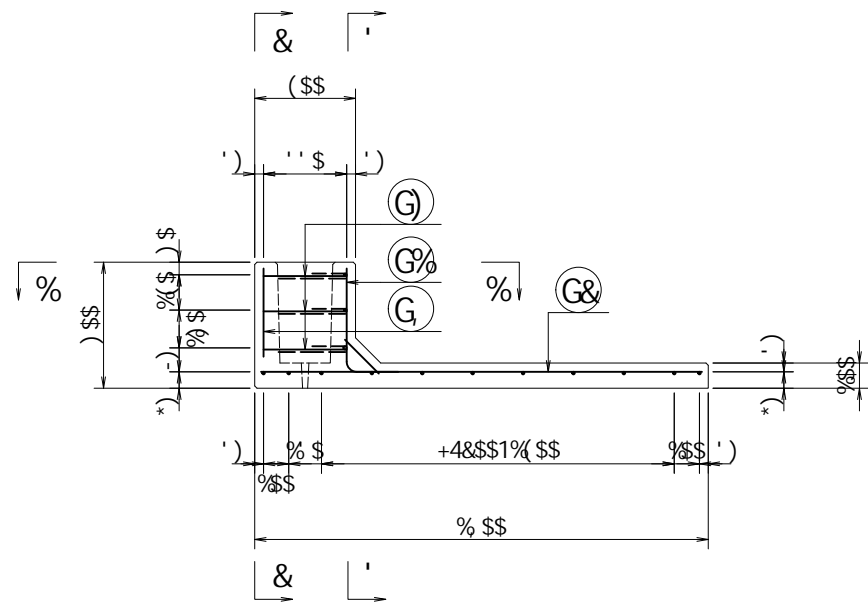

f16 6t

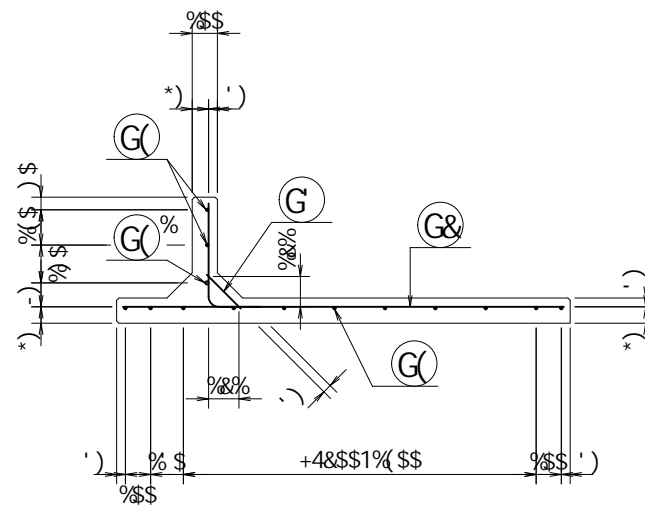

f18 8t

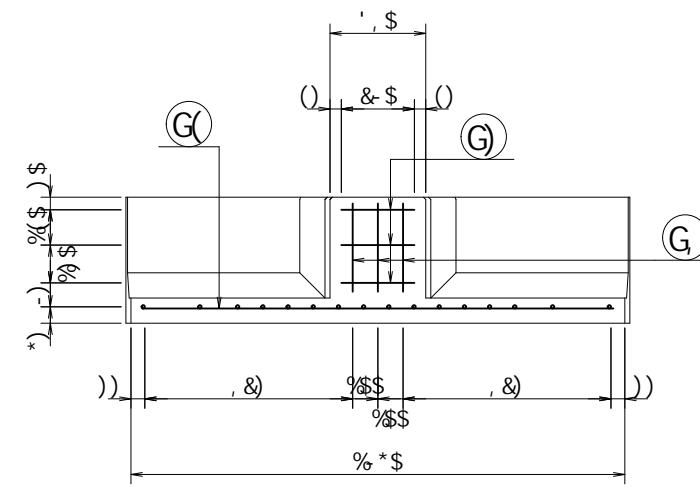

f11 1t

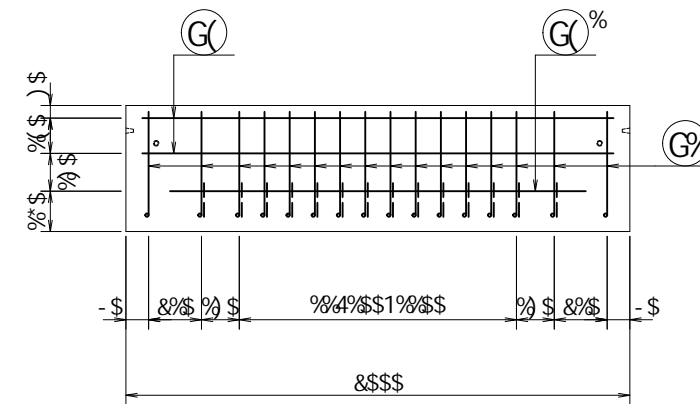

f19 9t

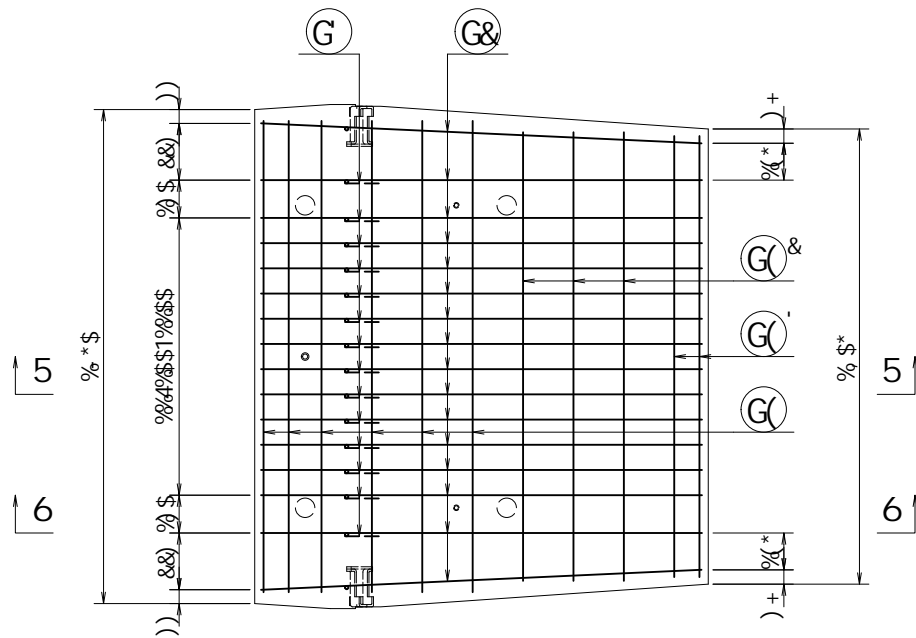
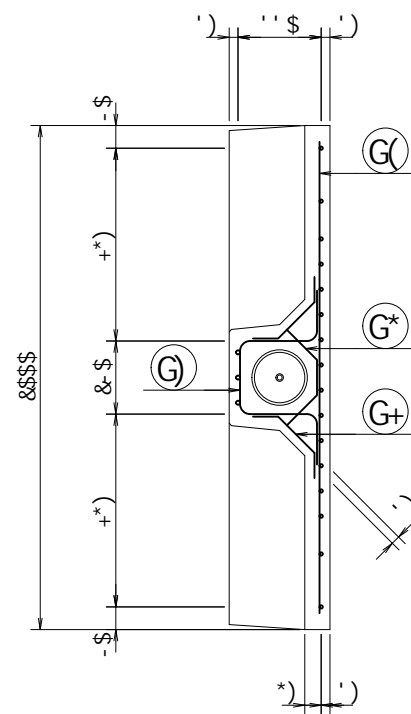

	_B	5	D1))"	\$_B
	_B#a&	%"	\$	
	_B#a'	&(")		
	_B#a'	%"	\$	
	B#aa&	("	\$	
	B#aa&	%"	\$' f18% 5t	
	B#aa&	%"	\$' f18+' 5t	
	!	'	\$' \$...	

※ ( ) 内は衝突時を示す。

名称	;				規格	; 6 ! (\$\$% \$\$\$ &\$\$\$ fl			
	<&% %\$"' \$	縮尺	%' \$	区分	図番	-, \$\$\$\$\$% ! \$\$\$ \$ \$			
部長	松井	課長	芹川	照査	芹川	設計	西田	製図	斉藤

&\$\$%/# + # %  
&\$\$&# # &'

FIG \$- \$\$\$ (+-! 6t

VERTEX ベルテクス株式会社

G% 8% ' ' @1\*\$aa

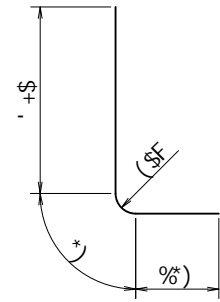

G) 8% ' ' @1%&(\$aa

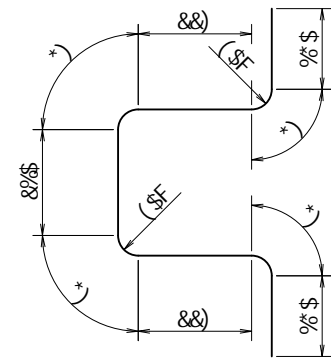

G\* 8% ' ' @1(,\$aa

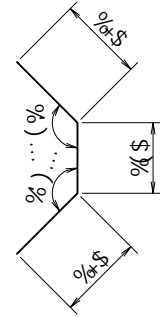

G+ 8% ' ' @1(')aa

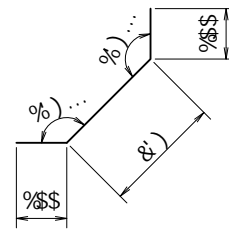

			a	a	└┘	
G%	8%	%	\$"*\$	\$"--)	-"))&	└┘
G&	8%	%	%+\$	\$"--)	&+",*\$	┌┐
G	8%	%	\$"%	\$")*\$	%(-\$	└┘
G(	8%	,	%,+\$	\$")*\$	,,"+,	┌┐
G%	8%	%	%*\$	\$"--)	%*(&	┌┐
G&	8%	'	%,+\$	\$")*\$	&--\$	┌┐
G'	8%	&	%+\$	\$")*\$	%-\$	┌┐
G)	8%	'	%&(\$	\$"--)	"+"%	└┘
G*	8%	'	\$"(\$	\$"--)	%('	)
G+	8%	*	\$"(')	\$"--)	&)-+	└┘
G	8%	'	\$"')\$	%*\$	%*',	└┘
					*"&(%	└┘
					\$"(\$	a'
					%+\$	└┘

	_B	5	D1))"	_B
	_B#a&		%\$"	\$
	_B#a'		&(")	
	_B#a'		%"\$	\$
	B#aa&		(\$"	\$
	B#aa&		%("\$	f&%" \$
	B#aa&		%"\$	\$ f&+"\$ \$
	!		'"\$	\$...

※ ( ) 内は衝突時を示す。

名称					規格	; 6 !(\$!% \$!&\$\$\$ fl			
	<&% %\$"' \$	縮尺	% %)		区分		図番	-, \$\$\$\$\$% !\$\$!\$\$	
部長	(松井)	課長	(芹川)	照査	(芹川)	設計	(西田)	製図	(齊藤)
 <b>VERTEX ベルテクス株式会社</b>									

&\$\$&/#+##%  
&\$\$&# #&'

FIG \$-\$\$\$(\$, \$! G

5 G1% &\$

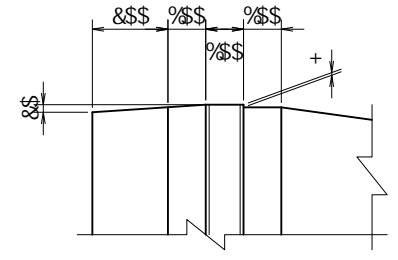
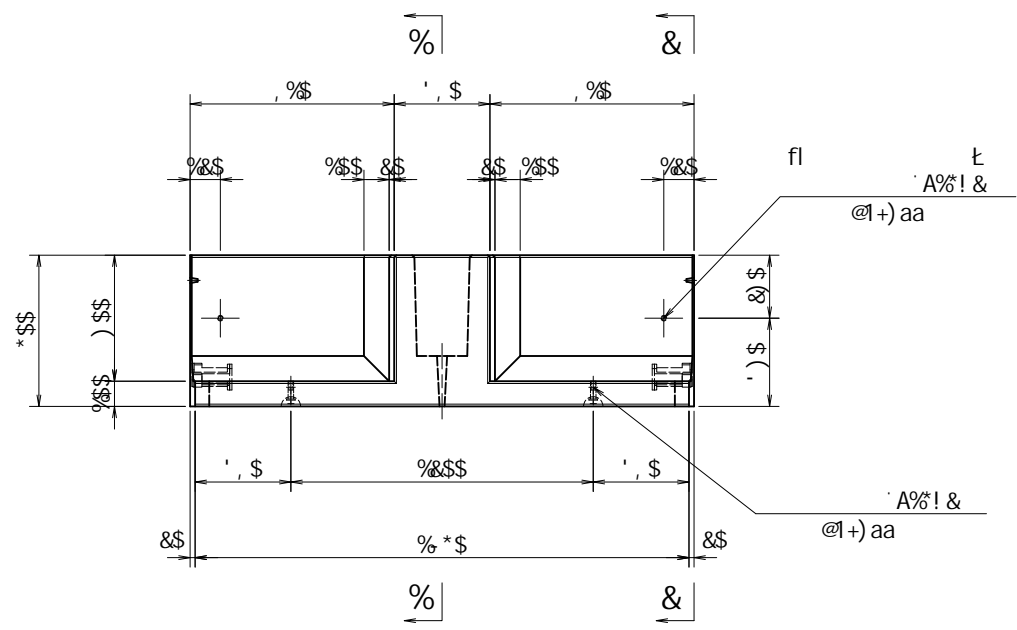
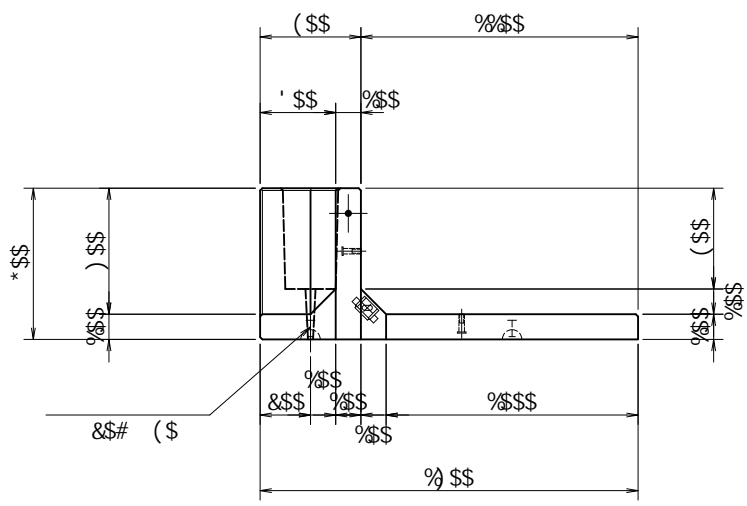

fl 7

fl 7

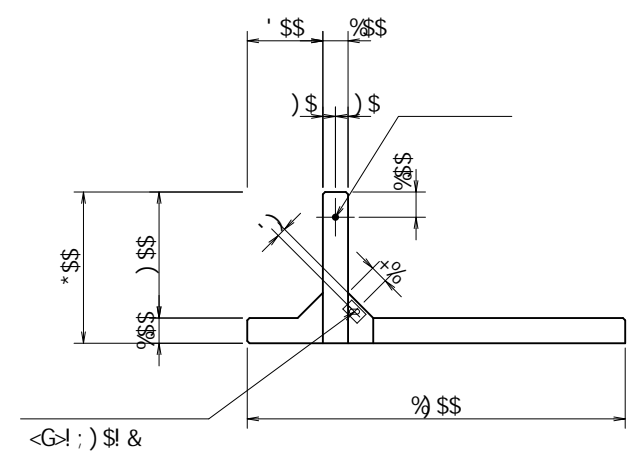
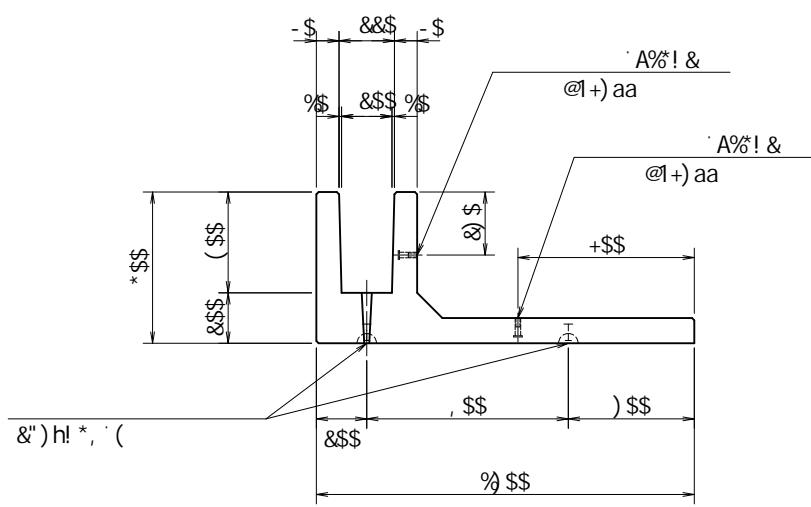
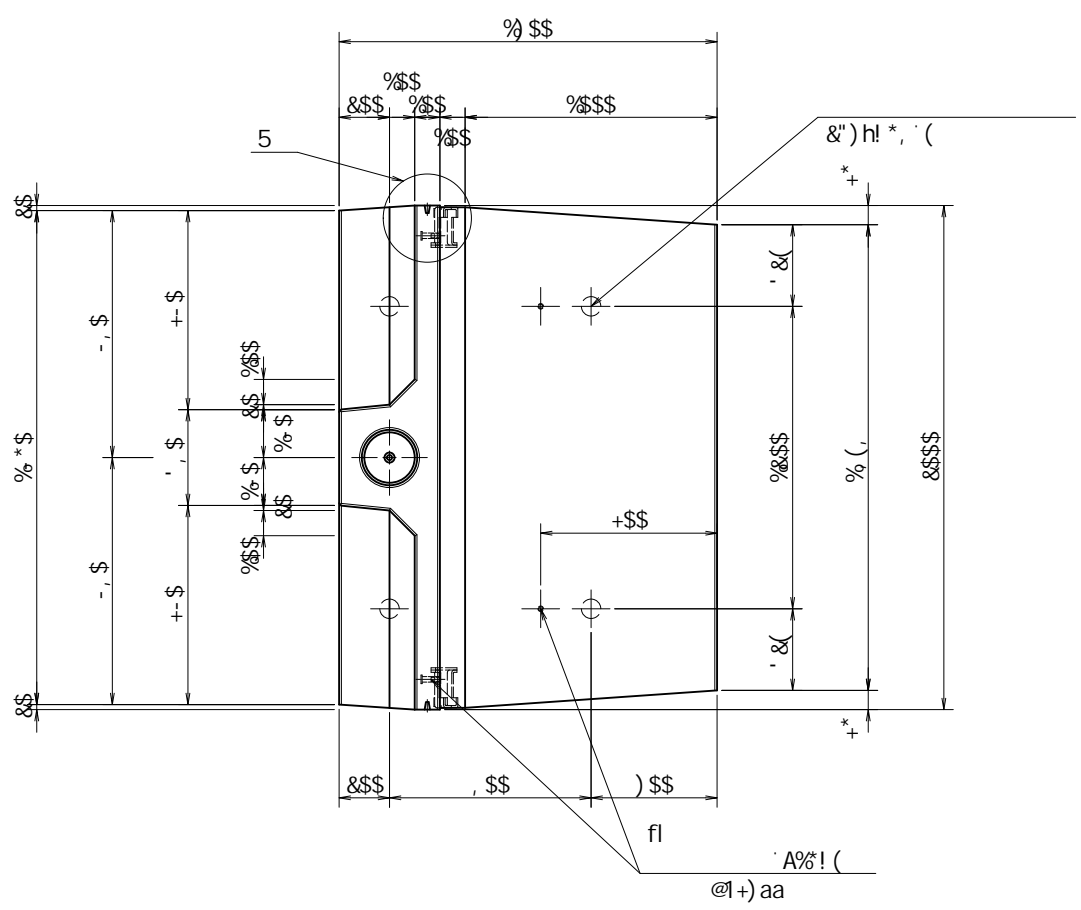

fl	7	&' ) h l * , ' (	@1+) aa	(
fl	7	A% ' @1+) aa		&
fl	7	A% @1+) aa		&
		<G! ; ) \$		&
		A% h1% aa		%

	_B	5	D1)) "\$_B
	_B#a&		%\$ "\$
	_B#a'		&' )
	_B#a'		% "\$
	B#aa&		(\$ "\$
	B#aa&		%" '\$ fl&%" \$L
	B#aa&		%" '\$ fl&%" \$L
	!		' "\$ \$...

※ ( ) 内は衝突時を示す。

※ 必要に応じて面取りを適宜設けるものとする。

名称					規格	; 6 ! ) \$ \$ ! % \$ \$ ! & \$ \$ \$			
	<&' ) % &	縮尺	% '\$	区分	図番	-, \$ \$ \$ \$ \$ % ! \$ ( , ! \$ %			
部長	田中	課長	有田	照査	谷口	設計	佐々木	製図	佐々木

VERTEX ベルテクス株式会社

& \$ & % / # + # %  
& \$ & & # ' # &

fl 7

f15 5L

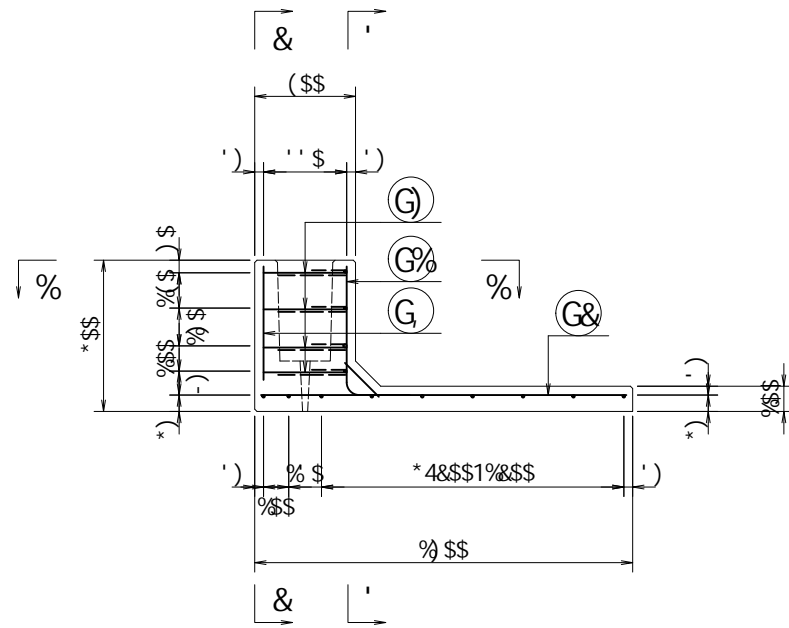

f16 6L

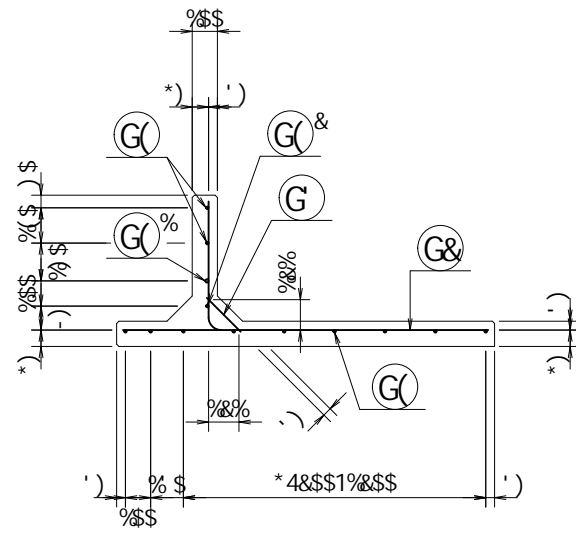

f1& 8L

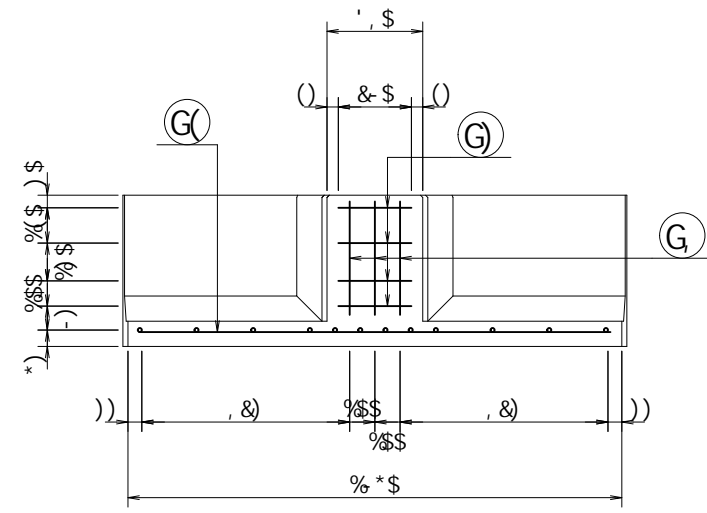

f1! 7L

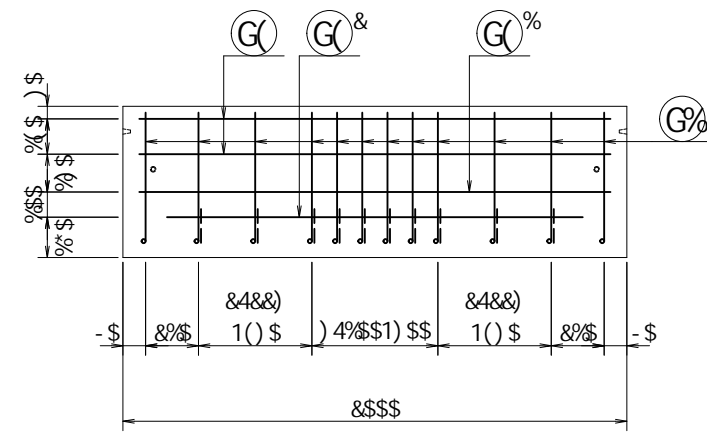

f1% 9L

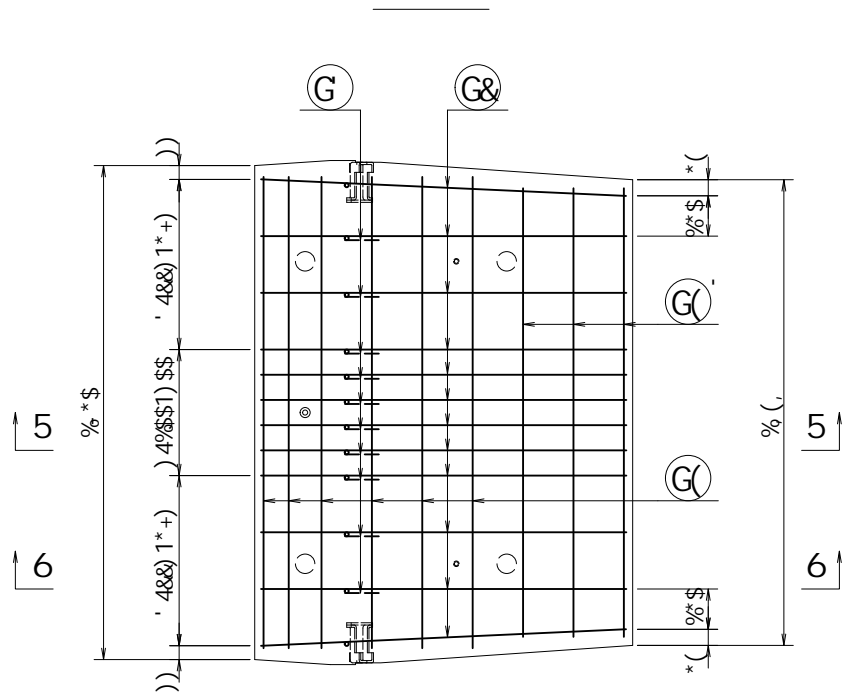
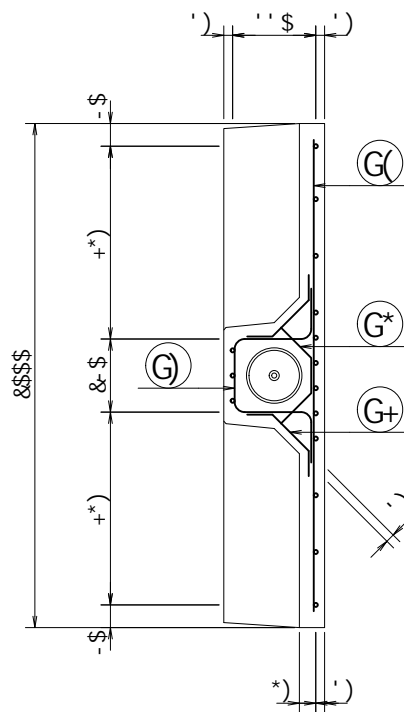

	_B	5	D1)	"\$ _B
	_B#a&		%\$"	\$
	_B#a'		&(")	
	_B#a'		%"	\$
	B#aa&		( "\$	\$
	B#aa&		%" "\$ f1&%" \$L	
	B#aa&		%" "\$ f1&+" \$L	
	!		" "\$...	

※ ( ) 内は衝突時を示す。

名称			規格	; 6 ! ) \$ \$ ! \$ \$ \$ & \$ \$ \$	
	<& (" , " % +	縮尺	% ' \$	区分	図番 - , \$ \$ \$ \$ \$ % ! \$ (- ! \$ \$
部長	課長	照査	設計	製図	

& \$ \$ % # + # %  
& \$ \$ & # ' # &

f1e % & \$ \$ \$ - ( , ! G L

VERTEX ベルテクス株式会社



G% 8% ' ' @1+(\$aa

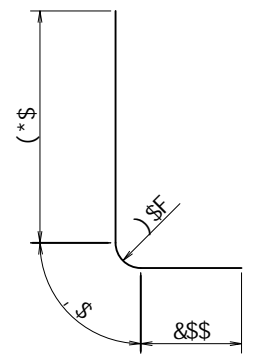

G) 8% ' ' @1%& \$aa

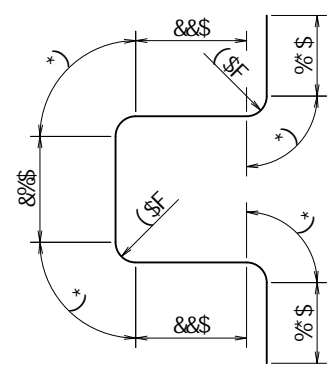

G\* 8% ' ' @1(, \$aa

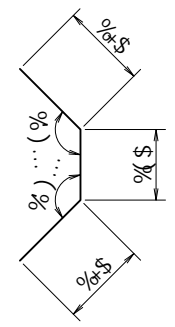

G+ 8% ' ' @1(')aa

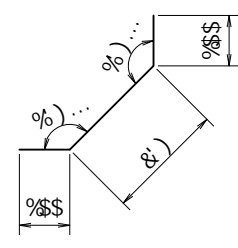

			a	a	┌	
G%	8%	%&	\$" +(\$	%) *\$	%", )'	└
G&	8%	%&	% ()\$	%) *\$	&"%(	—
G	8%	%&	\$" % \$	\$") *\$	%\$*(	／
G(	8%	,	%', +\$	\$") *\$	, "' +,	—
G(%	8%	%	%', +\$	\$" --)	%, *%	—
G(&	8%	%	%*)\$	\$") *\$	\$" -&(	—
G'	8%	'	%+, \$	\$") *\$	&" --\$	—
G)	8%	(	%& \$	\$" --)	(" , -)	┐
G*	8%	(	\$" (, \$	\$" --)	%- %&	)
G+	8%	,	\$" (')	\$" --)	' " (*	└
G	8%	'	\$" ()\$	%) *\$	&" %&*	
					*, " , ,	┌
					\$" (*\$ a'	
					%&)	┌

	_B	5	D1))"	_B
	_B#a&		%\$"	\$
	_B#a'		&(")	
	_B#a'		% "\$	\$
	B#aa&		(\$"	\$
	B#aa&		%( "\$' fl&% \$L	
	B#aa&		% "\$' \$ fl&+\$" \$L	
	!		' "\$' \$...	

※ ( ) 内は衝突時を示す。

名称	;	規格	; 6 !)\$ \$! %\$ \$! &\$\$\$
	<&' "' (" %&	縮尺	% %&
		区分	図番 - , \$\$\$\$\$% ! \$) \$! \$ \$
部長	課長	照査	設計
			製図

&\$\$&/#+ #&%  
&\$\$&# #&'

FIGI %&\$\$\$\$, -! G&



5 G1% &\$

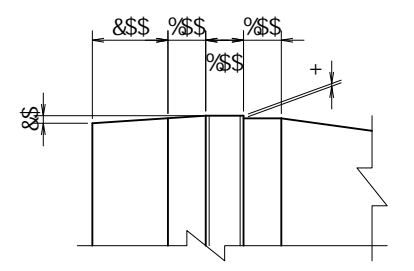
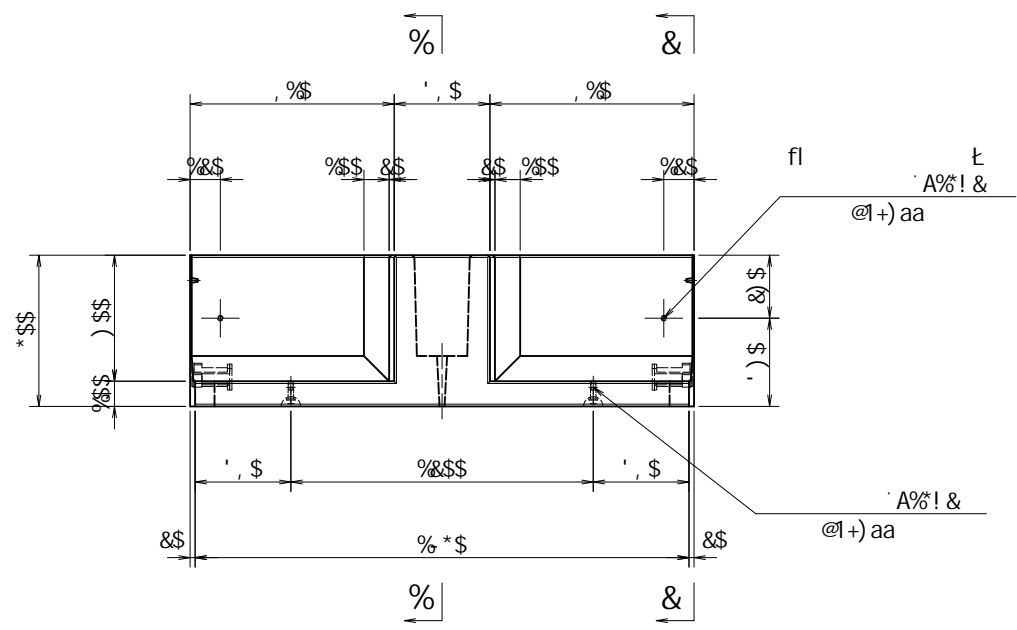
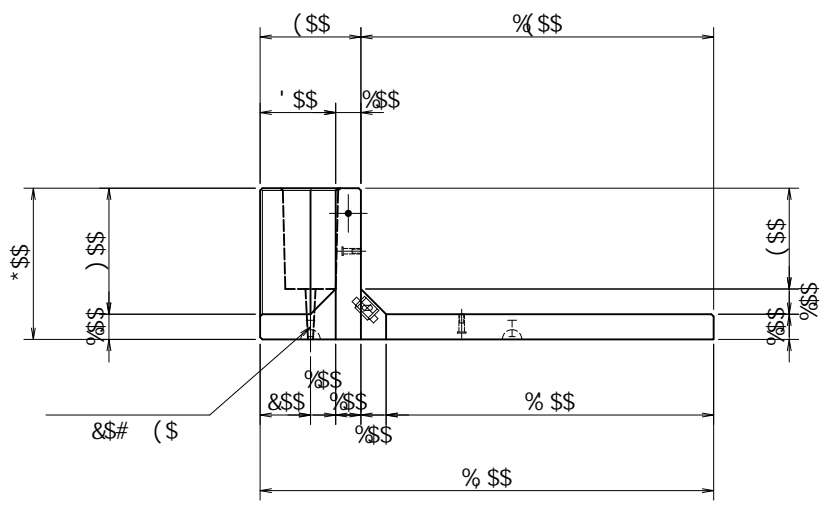

FP% %&

fl& &L

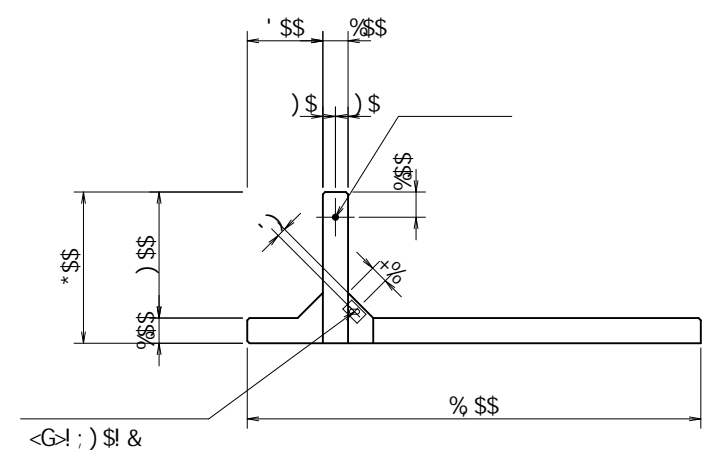
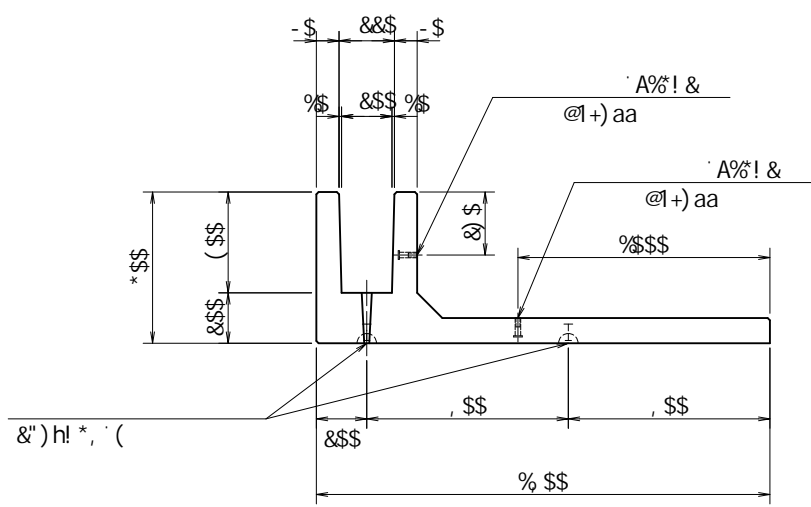
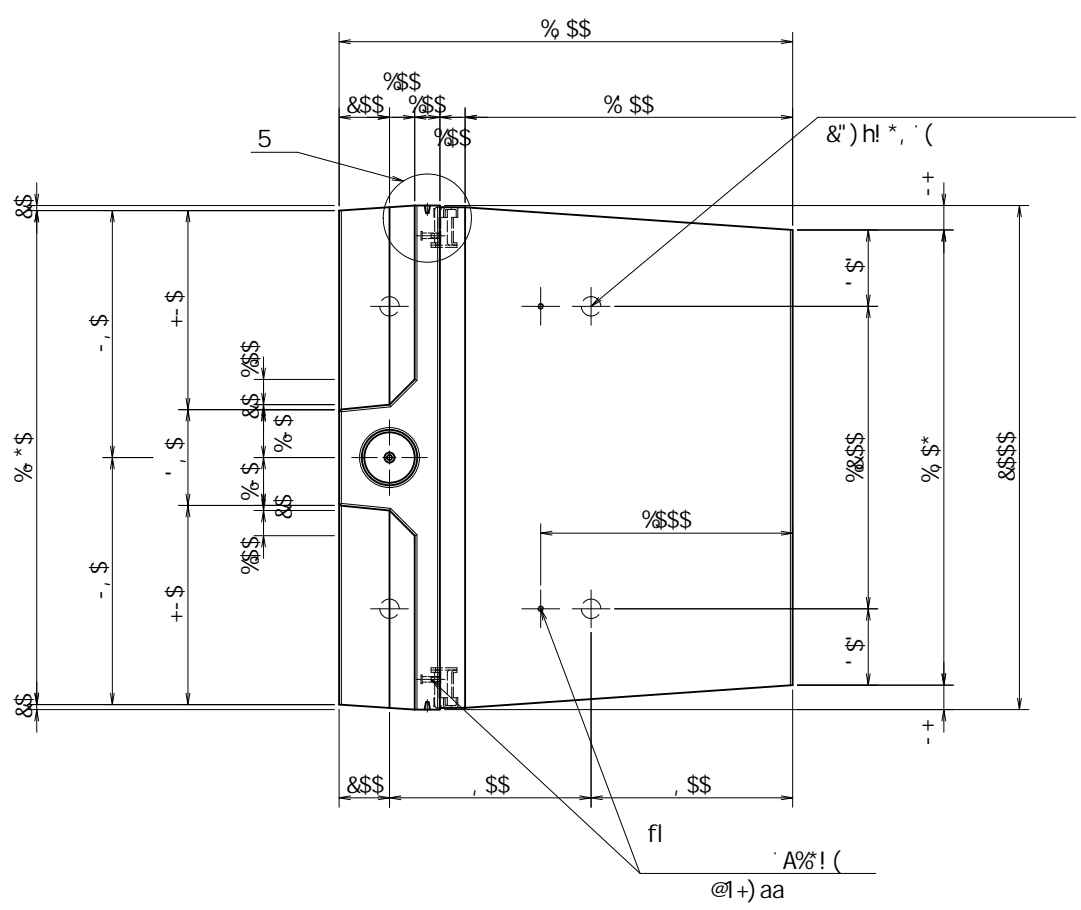

fl	h	&') h ! * , ( )	@1+) aa	(
fl	h	A%! ' @1+) aa		&
fl	h	A%! @1+) aa		&
		<G! ; ) \$		&
		A%! h1% aa		%

	_B	5	D1)) "\$_B
	_B#a&		%\$ " \$
	_B#a'		&(")
	_B#a'		% " \$
	B#aa&		(" \$
	B#aa&		% " \$' fl&%" \$L
	B#aa&		% " \$' fl&+" \$L
	!		' \$ " \$...

※ ( ) 内は衝突時を示す。

※ 必要に応じて面取りを適宜設けるものとする。

名称					規格	; 6 ! ) \$ \$ ! % \$ \$ ! & \$ \$ \$			
	<&(" ' % &)	縮尺	% ' \$		区分		図番	-, \$ \$ \$ \$ \$ % ! \$ \$ (! \$ %	
部長	田中	課長	有田	照査	谷口	設計	佐々木	製図	佐々木

VERTEX ベルテクス株式会社

&\$&#/#+/%  
&\$&#/#&'

fl 七  
fl! %&\$% &-! G&

f15 5L

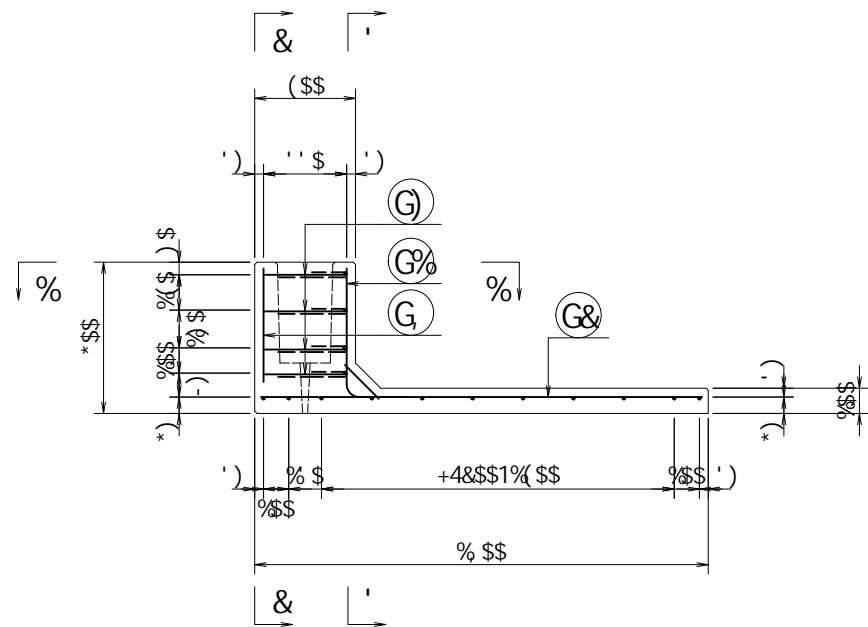

f16 6L

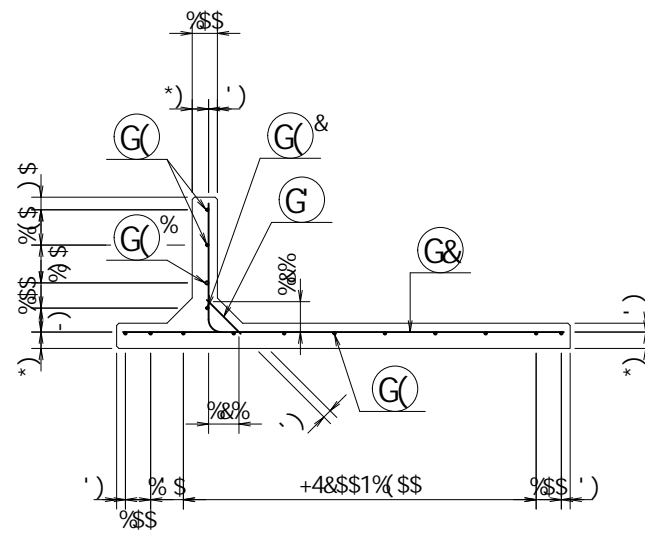

f1& 8L

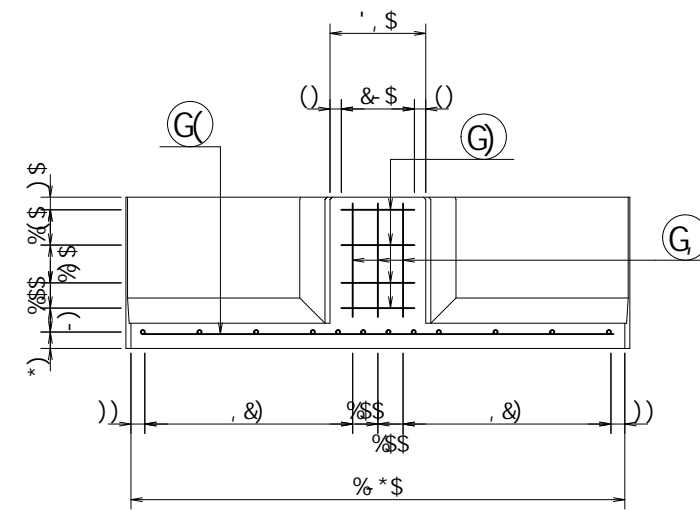

f1! ' 7L

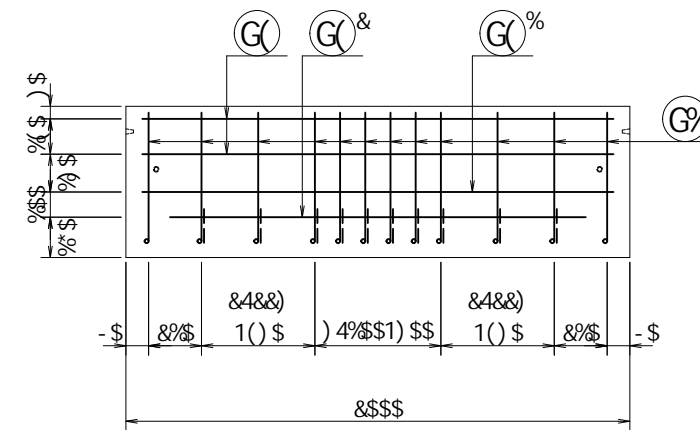

f1% %L

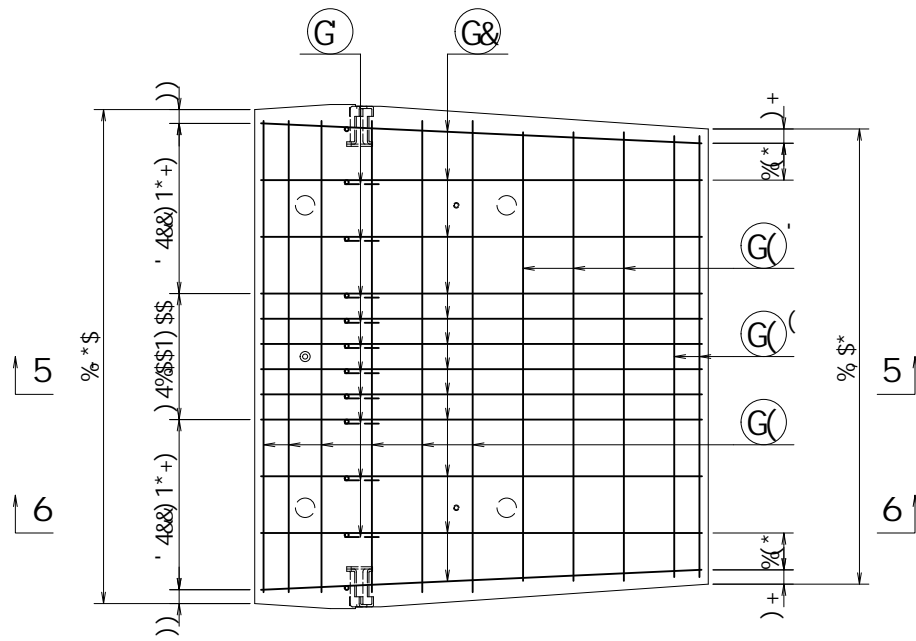
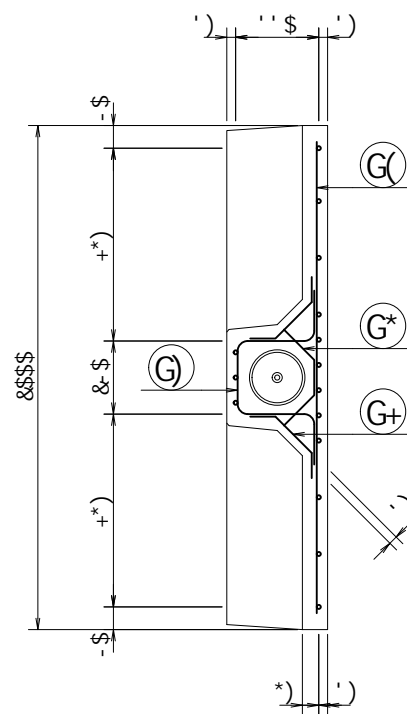

	_B	5	D1))" \$ _B
	_B#a&	%\$ " \$	
	_B#a'	&" "	
	_B#a'	% " \$	
	B#aa&	(\$ " \$	
	B#aa&	%(" \$' f!&% \$L	
	B#aa&	% " \$' f!&+" \$L	
	!	' \$" \$...	

※ ( ) 内は衝突時を示す。

名称					規格	; 6 ! ) \$ \$ ! % \$ \$ ! & \$ \$ \$			
	<&% %\$ "' \$	縮尺	% ' \$	区分	図番	-, \$ \$ \$ \$ \$ % ! \$ \$ ! \$ \$			
部長	松井	課長	芹川	照査	芹川	設計	西田	製図	齊藤

&\$\$&/# + # %  
&\$\$&# ' # &'

FIG \$ - \$\$\$ ( , & GL

VERTEX ベルテクス株式会社

Ⓔ 8%...@1+(\$aa

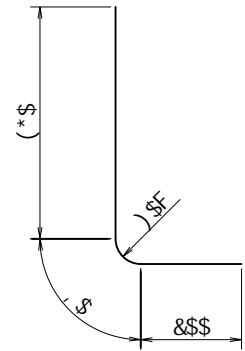

Ⓖ 8%...@1%&\$aa

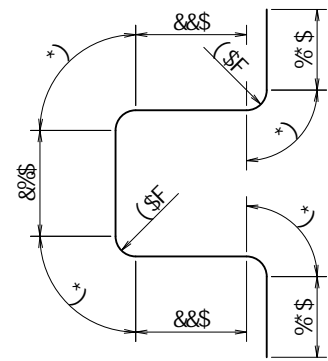

Ⓖ\* 8%...@1(\$aa

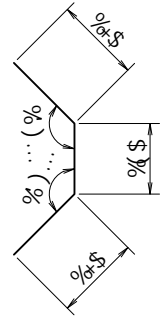

Ⓖ+ 8%...@1(')aa

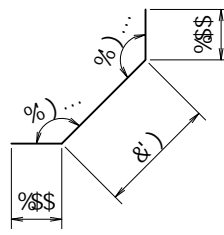

			a	a	└┘	
G%	8%	%&	\$" +(\$	%) *\$	%",)'	└┘
G&	8%	%&	%+) \$	%) *\$	'&" +*\$	┌┐
G	8%	%&	\$" % \$	%) *\$	%\$*(	└┘
G(	8%	,	%', +\$	%) *\$	',' '+,	┌┐
G%	8%	%	%', +\$	\$" --)	%, *%	┌┐
G&	8%	%	%*) \$	%) *\$	\$" -&(	┌┐
G'	8%	'	%+, \$	%) *\$	&" --\$	┌┐
G(	8%	&	%+) \$	%) *\$	%- *\$	┌┐
G)	8%	(	%& \$	\$" --)	(" , -)	└┘
G*	8%	(	\$" (, \$	\$" --)	%- %&	)
G+	8%	,	\$" ('	\$" --)	'' (*'	└┘
G	8%	'	\$" (\$) \$	%) *\$	&" %&*	└┘
					+*"%(	└┘
					\$") %\$ a'	
					%&* \$	└┘

	_B	5	D1))"	\$_B
	_B#a&		%\$"	\$
	_B#a'		&(")	
	_B#a'		% "\$	\$
	B#aa&		(\$"	\$
	B#aa&		%(" \$' f&%" \$&	\$
	B#aa&		% "\$ \$' f&+" \$"	\$&
	!		' "\$ \$...	

※ ( ) 内は衝突時を示す。

名称						規格	; 6 !)\$ \$! % \$ \$! & \$\$\$				
	<&% %\$"' \$	縮尺	% %)		区分	図番	-, \$\$\$\$\$% \$ \$ \$! \$ \$				
部長	松井	課長	芹川	照査	芹川	設計	西田	製図	斉藤		
<b>VERTEX ベルテクス株式会社</b>											

&\$\$&/#+##%  
&\$\$&# #&'

FIG \$- \$\$\$ (, ' ! G

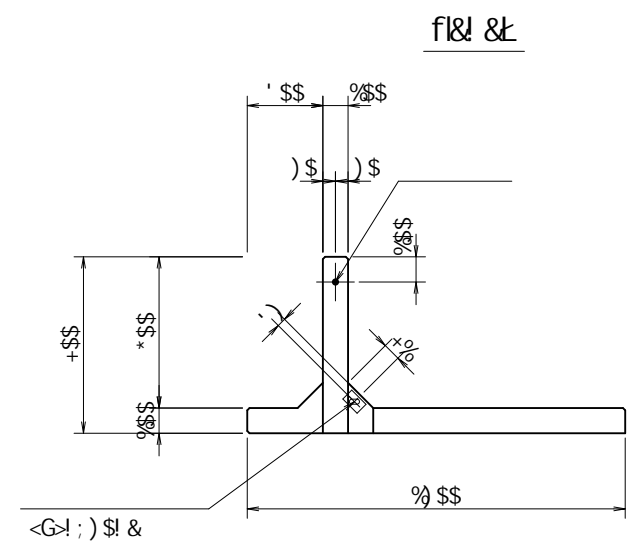
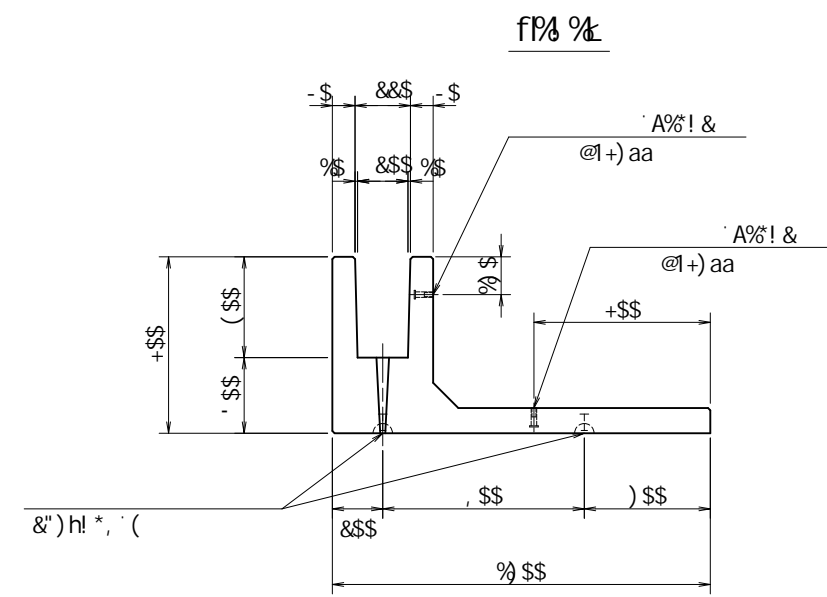
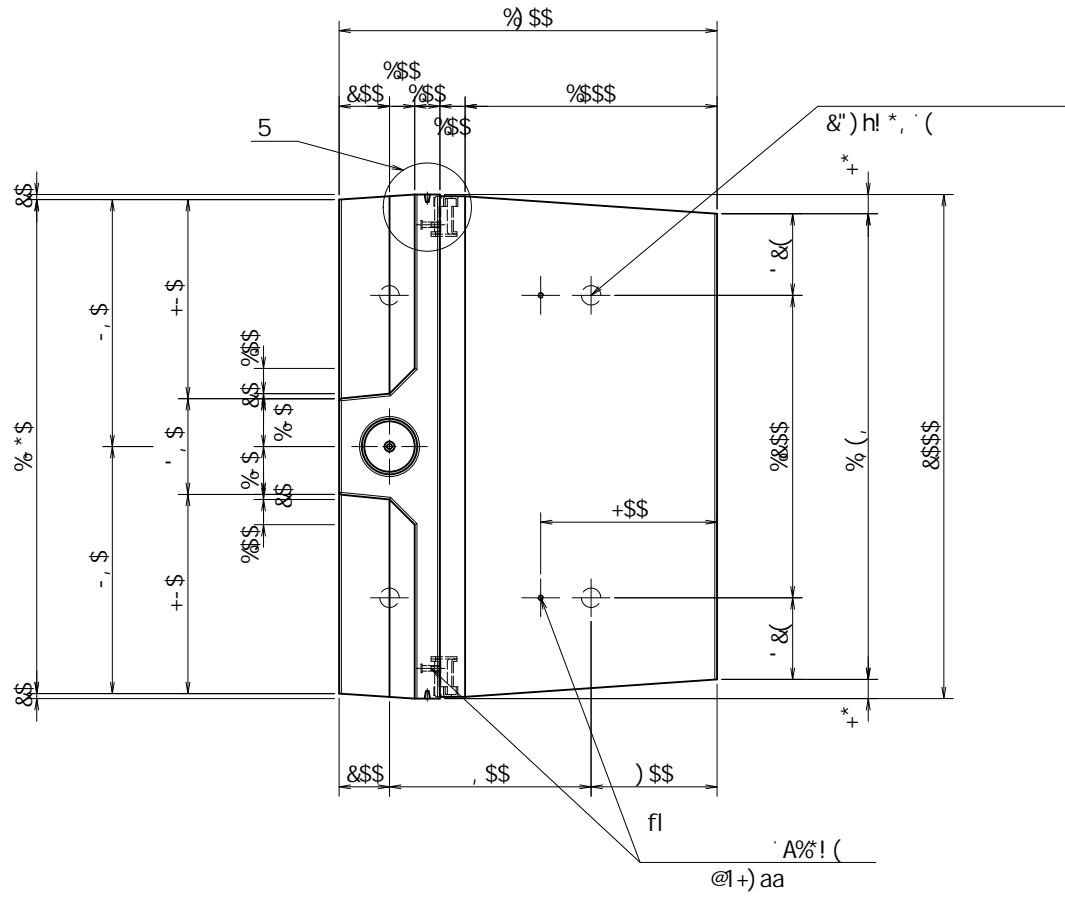
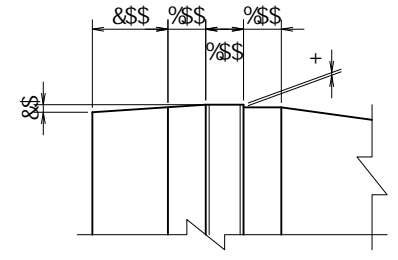
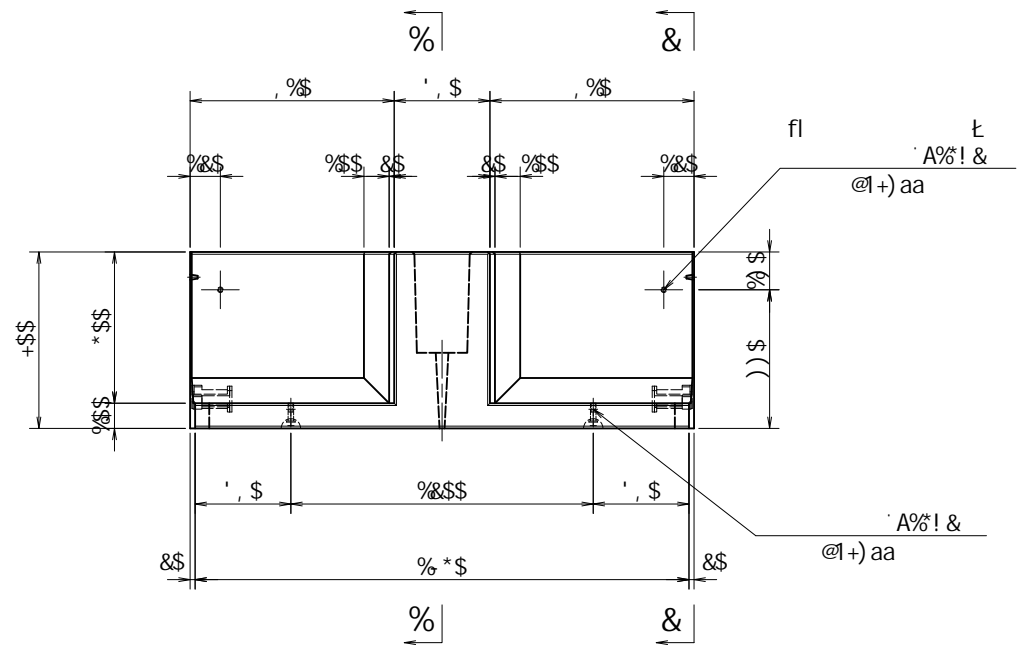
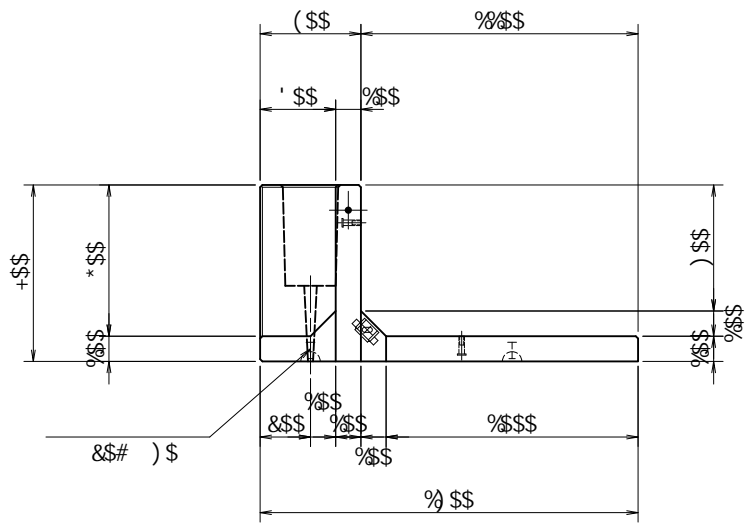

fl	⌊	&' ) h ⌊ * , ⌊ (	@1+) aa	(
fl	⌊	A% ⌊ ⌊ @1+) aa	&	
fl	⌊	A% ⌊ @1+) aa	&	
		<G⌊ ; ) \$	&	
		A% ⌊ h1% ) aa	%	

	_B	5	D1) ) \$ _B
	_B#a&		%\$ \$
	_B#a'		&' )
	_B#a'		% * \$
	B#aa&		( " \$
	B#aa&		% " \$ fl&% \$⌊
	B#aa&		% " \$ fl&+ \$' \$⌊
	!		' \$ \$...

※ ( ) 内は衝突時を示す。

※ 必要に応じて面取りを適宜設けるものとする。

名称					規格	; 6 ! * \$ \$! % \$ \$! & \$ \$ \$			
	<&' ) % &	縮尺	% ' \$		区分		図番	-, \$ \$ \$ \$ \$ % ! \$ ) % \$ %	
部長	田中	課長	有田	照査	谷口	設計	佐々木	製図	佐々木

VERTEX ベルテクス株式会社

& \$ & % / # + # %  
& \$ & & # ' # &

fl ⌊  
fl ⌊ % \$ % \$ % % ! ⌊

f15 5

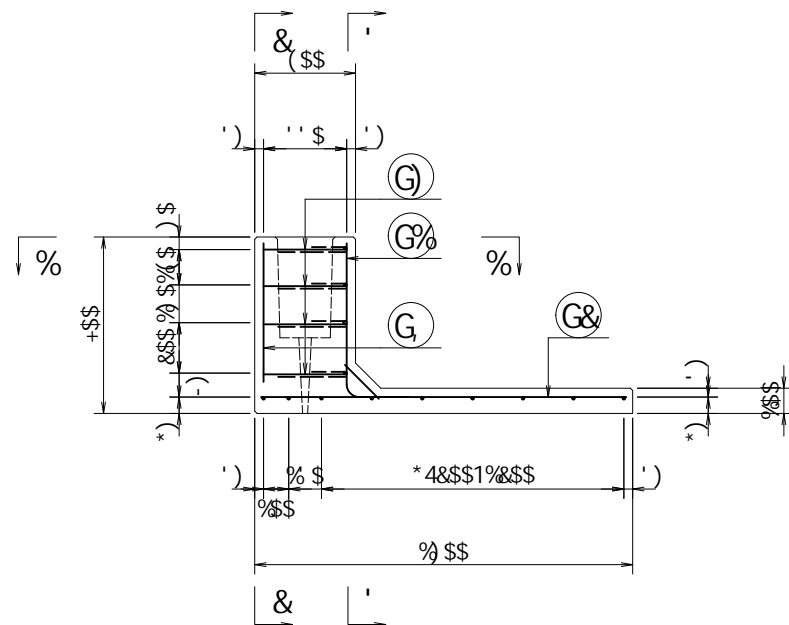

f16 6

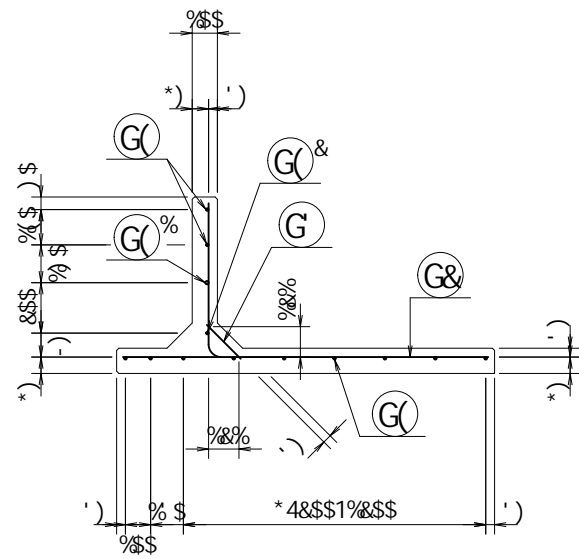

f1& &

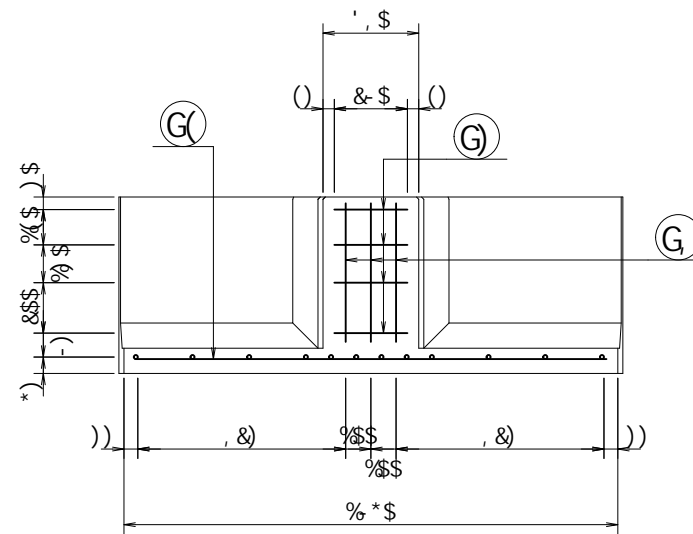

f1! ' 6

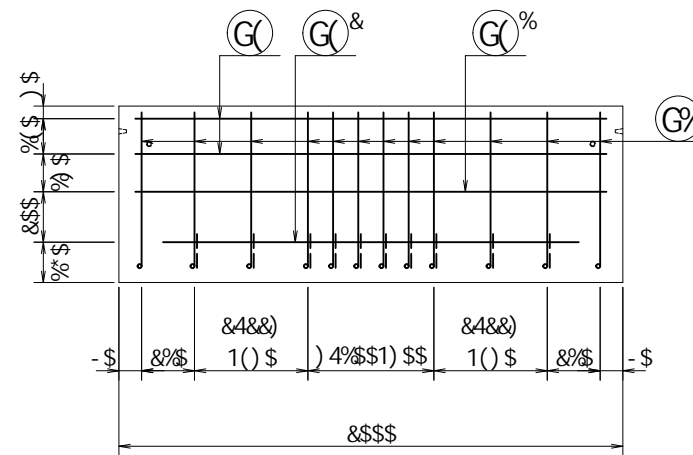

f1% %

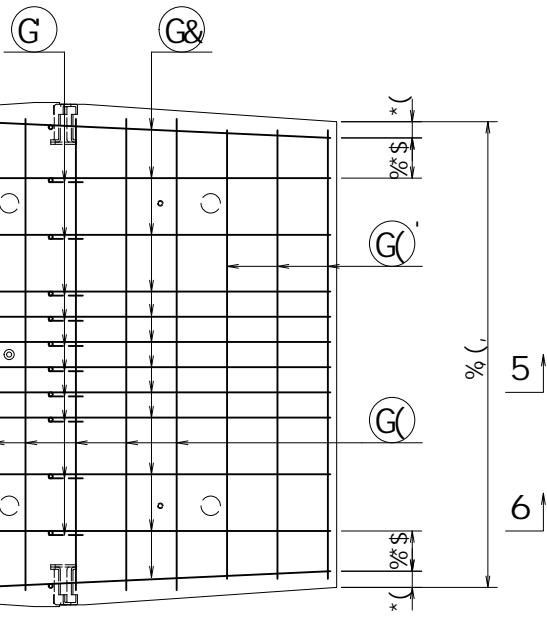
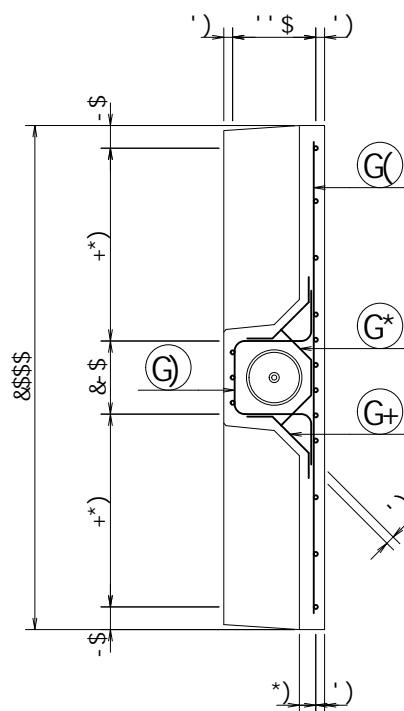

	_B	5	D1))	"\$ _B
	_B#a&	% "\$		
	_B#a'	& ("		
	_B#a'	% "\$		
	B#aa&	("\$		
	B#aa&	%" "\$ f!&% \$!		
	B#aa&	%" "\$ f!&+" \$!		
	!	' "\$ \$...		

※ ( ) 内は衝突時を示す。

名称	;		規格	; 6 ! * \$ \$ ! \$ \$ \$ ! \$ \$ \$ \$	
	< & " % & +	縮尺	% ' \$	区分	図番 - , \$ \$ \$ \$ \$ \$ \$ ! \$ ) & \$ \$
部長	課長	照査	谷口	設計	佐々木
			製図	佐々木	

VERTEX ベルテクス株式会社

f1

&\$&/# + #/%  
&\$&/# #&

f1! %&\$% % ! &

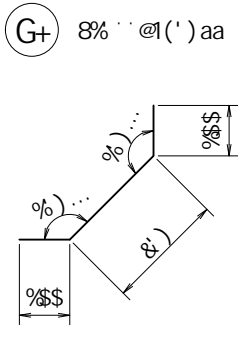
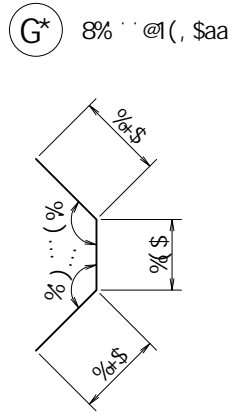
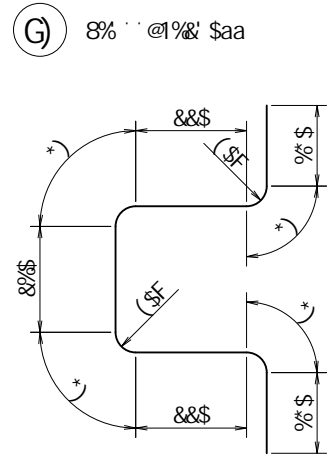
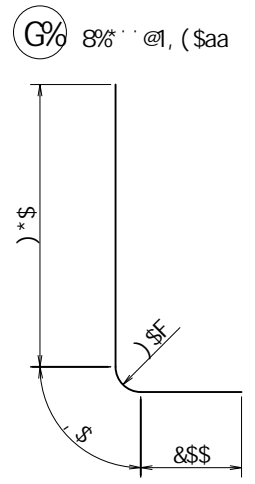

			a	a	┌	
G%	8%	%&	\$", (\$	%) *\$	%" +&	└
G&	8%	%&	% () \$	%) *\$	&+"%(	┌
G	8%	%\$	\$" % \$	\$" *\$	% \$*(	└
G(	8%	,	%, +\$	\$" *\$	, "' +,	┌
G%	8%	%	%, +\$	\$" --)	%, *%	└
G&	8%	%	%*) \$	\$" *\$	\$" -&(	┌
G'	8%	'	%+, \$	\$" *\$	&" --\$	└
G)	8%	(	%& \$	\$" --)	(" , -)	└
G*	8%	(	\$" (, \$	\$" --)	% -%\$	)
G+	8%	,	\$" (')	\$" --)	' " (*	└
G	8%	'	\$" )) \$	%) *\$	&") +(	└
					+\$" -&	└
					\$" (-)	a'
					%&\$)	└

	_B	5	D1))" \$ _B
	_B#a&	%\$"	\$
	_B#a'	&(")	
	_B#a'	%"	\$
	B#aa&	(\$"	\$
	B#aa&	%( " \$' f&% \$&	\$&
	B#aa&	% \$" \$' f&+\$" \$&	\$&
	!	' \$"	\$...

※ ( ) 内は衝突時を示す。

名称					規格	; 6 ! *\$ \$! % \$ \$! & \$ \$ \$			
	<&(" '&" %	縮尺	% %)	区分	図番	-, \$ \$ \$ \$ \$ % ! \$) ' ! \$ \$			
部長	田中	課長	有田	照査	谷口	設計	佐々木	製図	佐々木

& \$ \$ % / # + # %  
& \$ \$ & # ' # &'

fie! % \$ \$ % , - ! G t

VERTEX ベルテクス株式会社

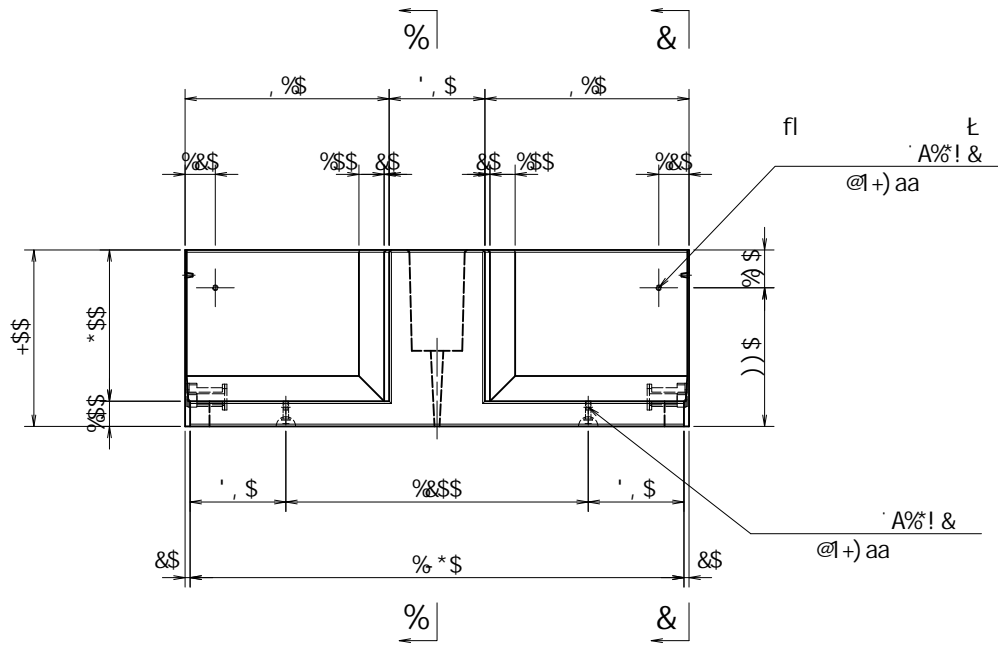
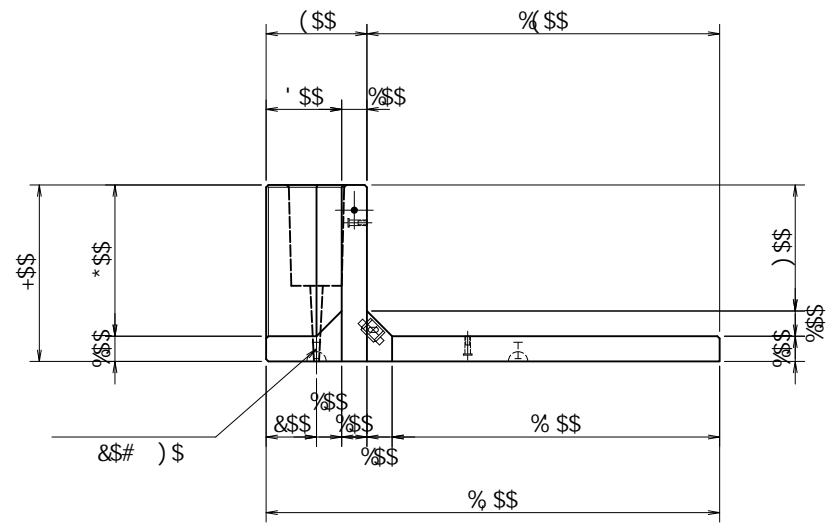

5 G1% &\$

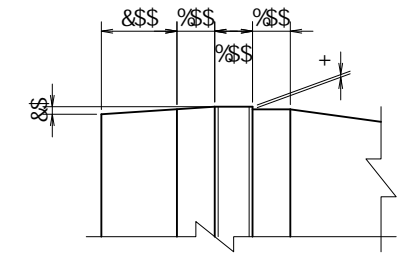

fp% %

fl% &

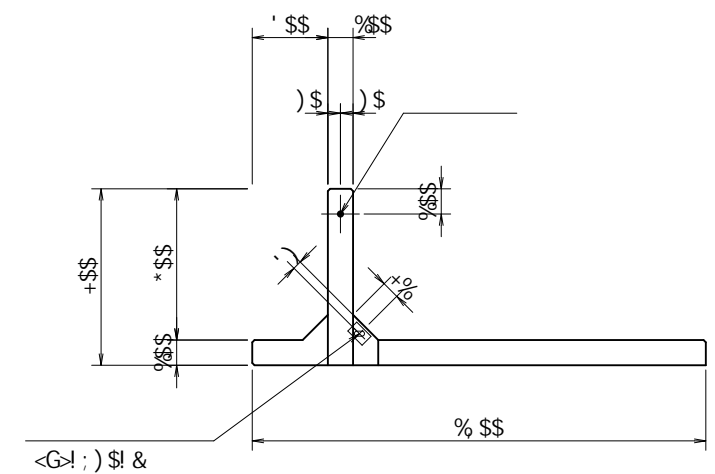
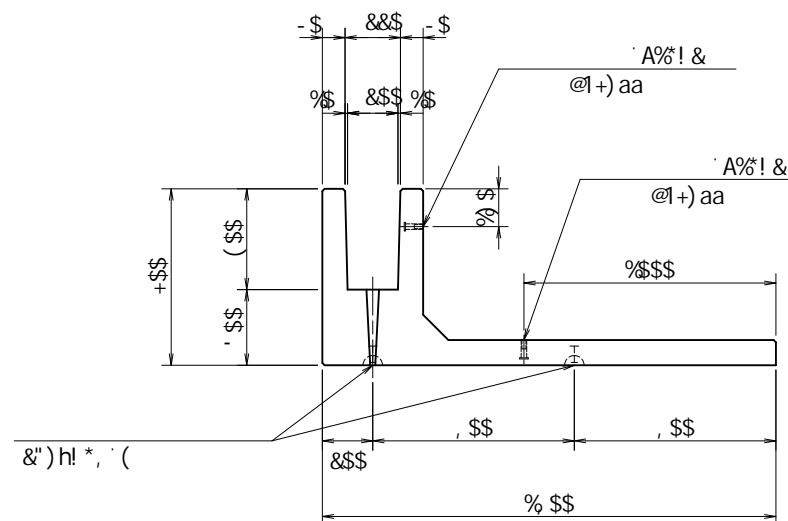
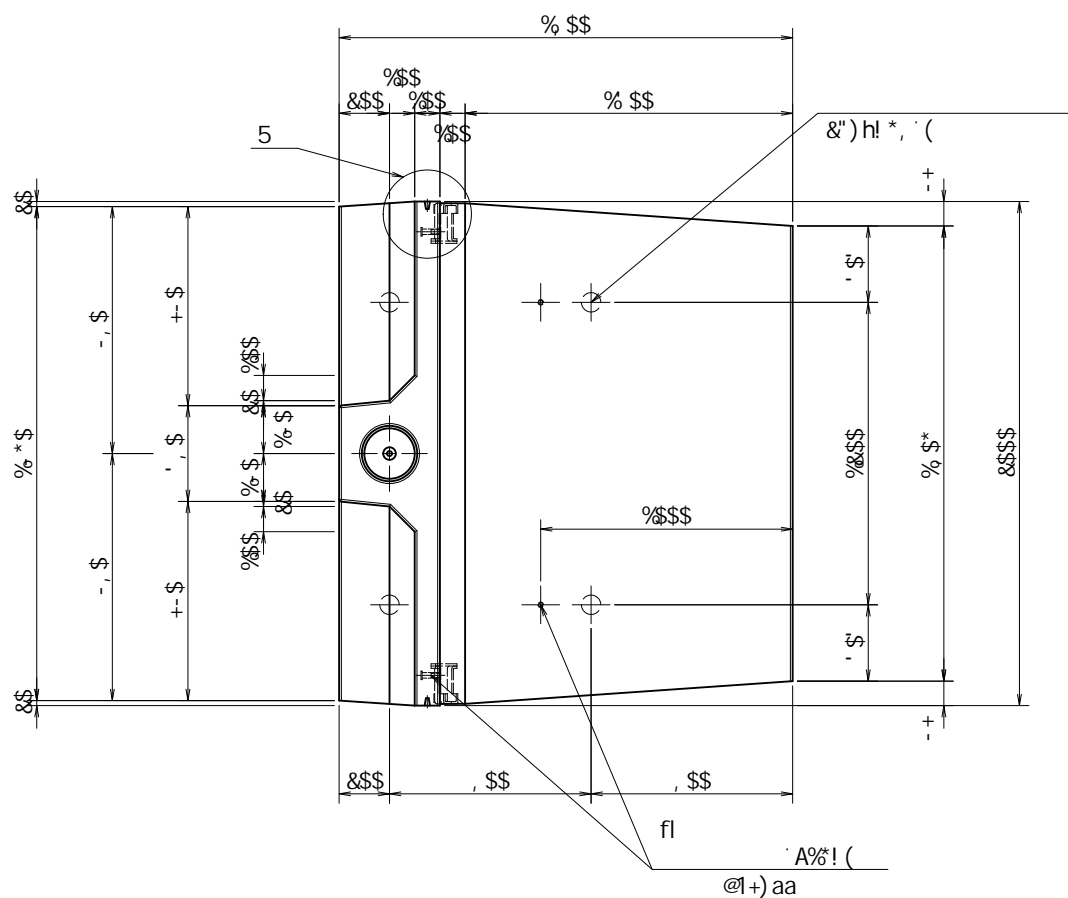

fl	h		&" ) h l * , ' (	@1+) aa
fl	h	D	A% ' @1+) aa	&
fl	h	D	A% @1+) aa	&
			<G! ; ) \$	&
			A% h1% aa	%

	_B	5	D1) "\$_B	
	_B#a&		%\$ \$	
	_B#a'		&(")	
	_B#a'		% '\$	
	B#aa&		(" \$	
	B#aa&		%" \$ fl&% \$L	
	B#aa&		% '\$ fl&+\$' \$L	
	!		' \$ \$...	

※ ( ) 内は衝突時を示す。

※ 必要に応じて面取りを適宜設けるものとする。

fl

h

&&&#/#+0%

&&&#/#&

fl! %&\$% %! G

名称						規格	; 6 ! * \$ \$ % \$ \$ ! & \$ \$ \$				
	<&(" ' % &)	縮尺	% ' \$		区分		図番	-, \$ \$ \$ \$ \$ \$ % ! \$ \$ + ! \$ %			
部長	田中	課長	有田	照査	谷口	設計	佐々木	製図	佐々木		

VERTEX ベルテクス株式会社



f15 5t

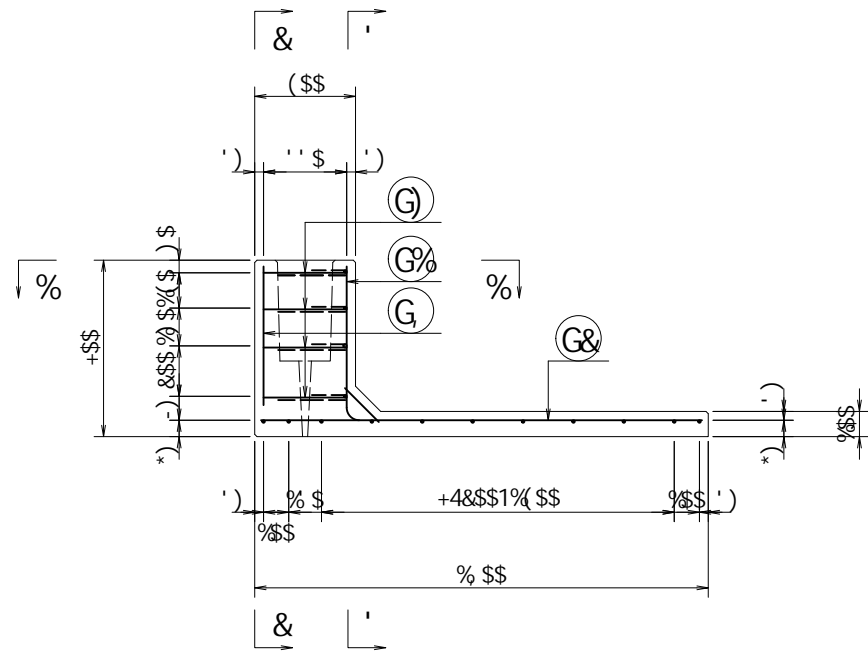

f16 6t

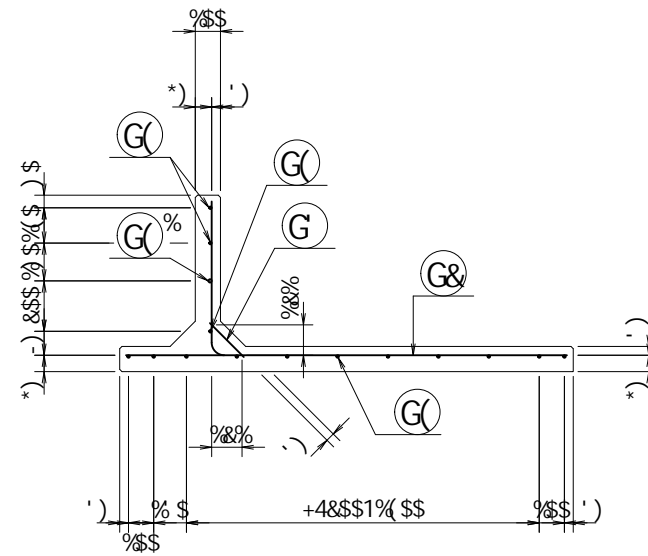

f18 8t

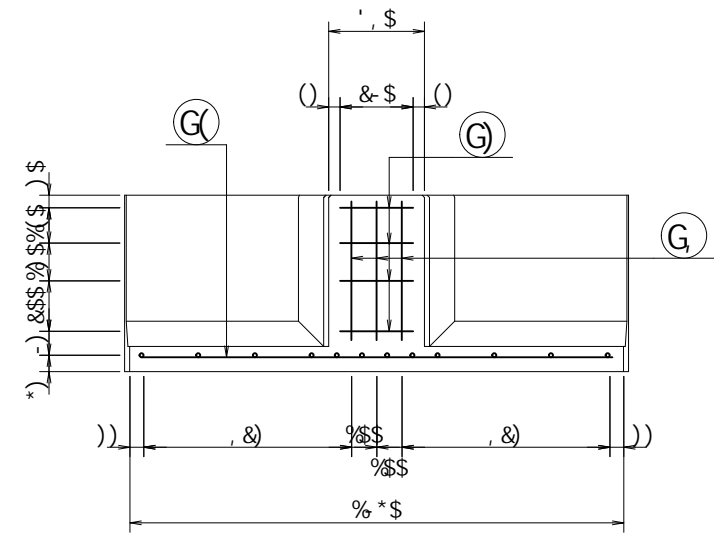

f19 9t

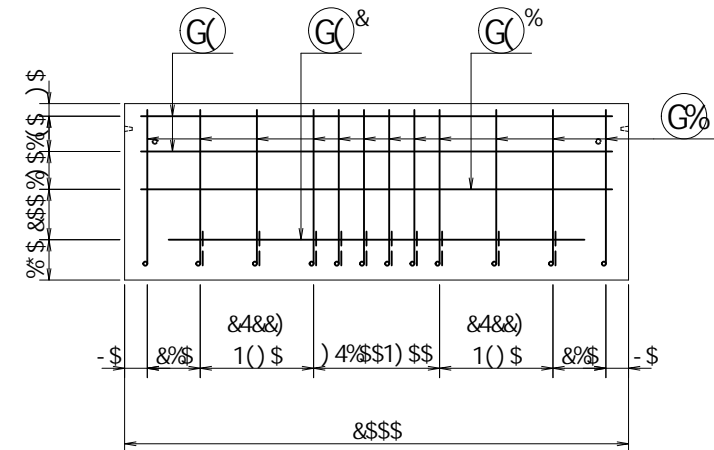

f19 9t

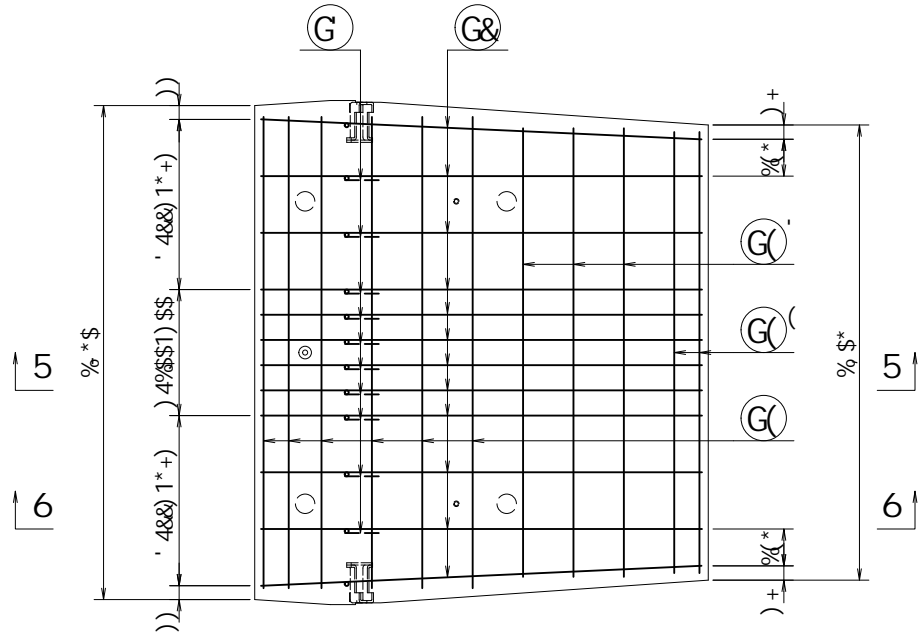
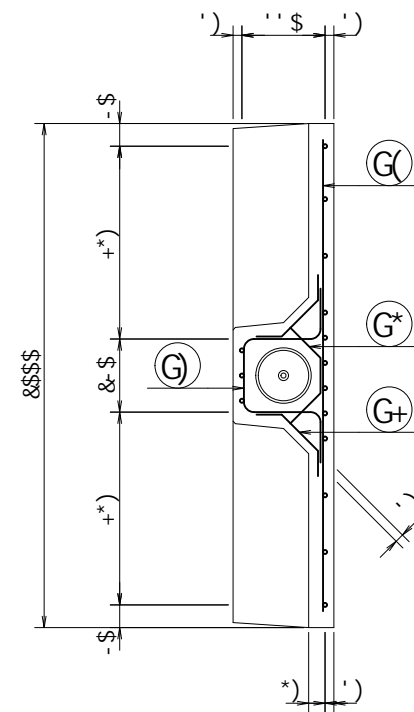

※ ( ) 内は衝突時を示す。

名称	;			規格	; 6 ! * \$ \$ % \$ \$ \$ & \$ \$ \$		
	< & " % ' +	縮尺	% ' \$	区分	図番	- , \$ \$ \$ \$ \$ %	! \$ \$ , ! \$ \$
部長	課長	照査	谷口	設計	佐々木	製図	佐々木

& \$ \$ % # + # %  
& \$ \$ & # ' # &

f19 9t

VERTEX ベルテクス株式会社

③ 8%'' @1, (\$aa

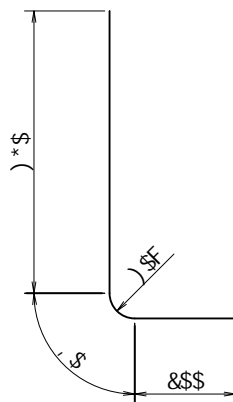

④ 8%'' @1%& \$aa

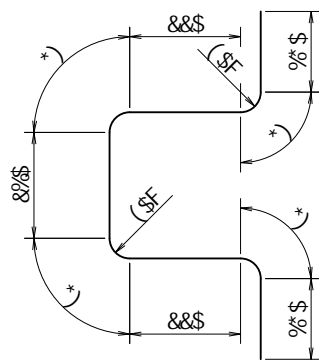

⑤ 8%'' @1, (\$aa

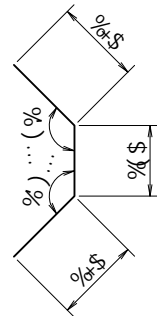

⑥ 8%'' @1(')aa

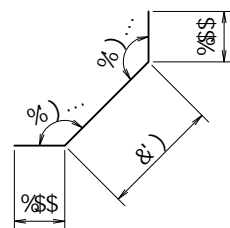

			a	a	┌	
G%	8%	%&	\$", (\$	%) *\$	%" +&	└
G&	8%	%&	%+) \$	%) *\$	' &"+*\$	—
G	8%	%&	\$" % \$	\$") *\$	%\$*(	／
G(	8%	,	%", +\$	\$") *\$	,"" +,	—
G%	8%	%	%", +\$	\$" --)	%, *%	—
G&	8%	%	%*) \$	\$") *\$	\$" - &(	—
G'	8%	'	%+, \$	\$") *\$	&" -- \$	—
G(	8%	&	%+) \$	\$") *\$	%- *\$	—
G)	8%	(	%& \$	\$" --)	(" , -)	┌
G*	8%	(	\$" (, \$	\$" --)	%- %&	)
G+	8%	,	\$" (')	\$" --)	'" (*'	└
G	8%	'	\$" )\$	%) *\$	&"+(	
					+,"")\$(	└
					\$")(, & a'	
					%( \$	└



※ ( ) 内は衝突時を示す。

名称					規格	; 6 ! *\$! % \$! &\$\$\$			
	<&% %\$"' \$	縮尺	% %)		区分	図番		-, \$\$\$\$\$% !\$\$-!\$\$	
部長	松井	課長	芹川	照査	芹川	設計	西田	製図	斉藤

&\$\$&/#+##%  
&\$\$&# #&'

FIG \$-\$\$\$ (, \*! G&

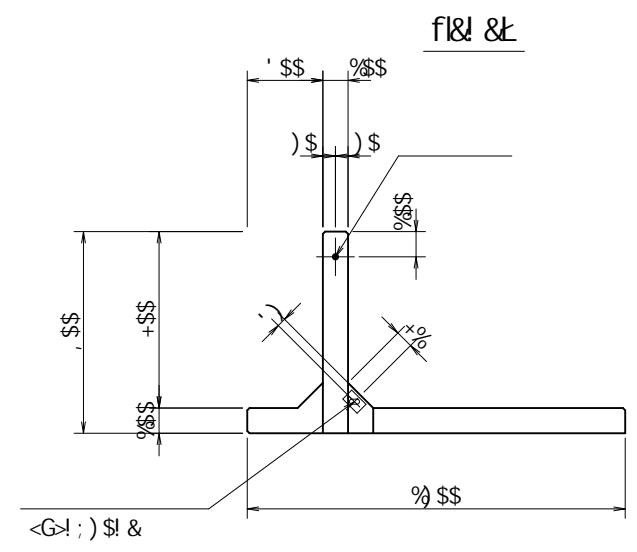
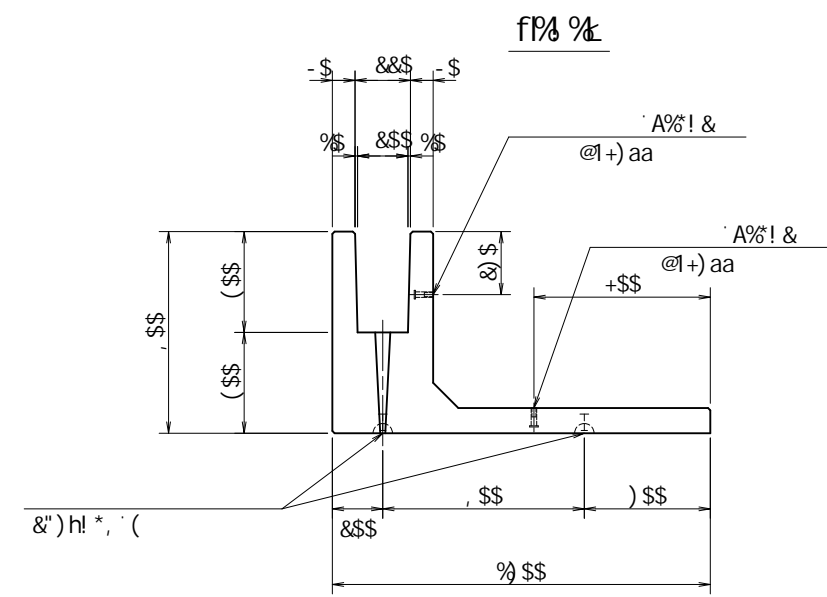
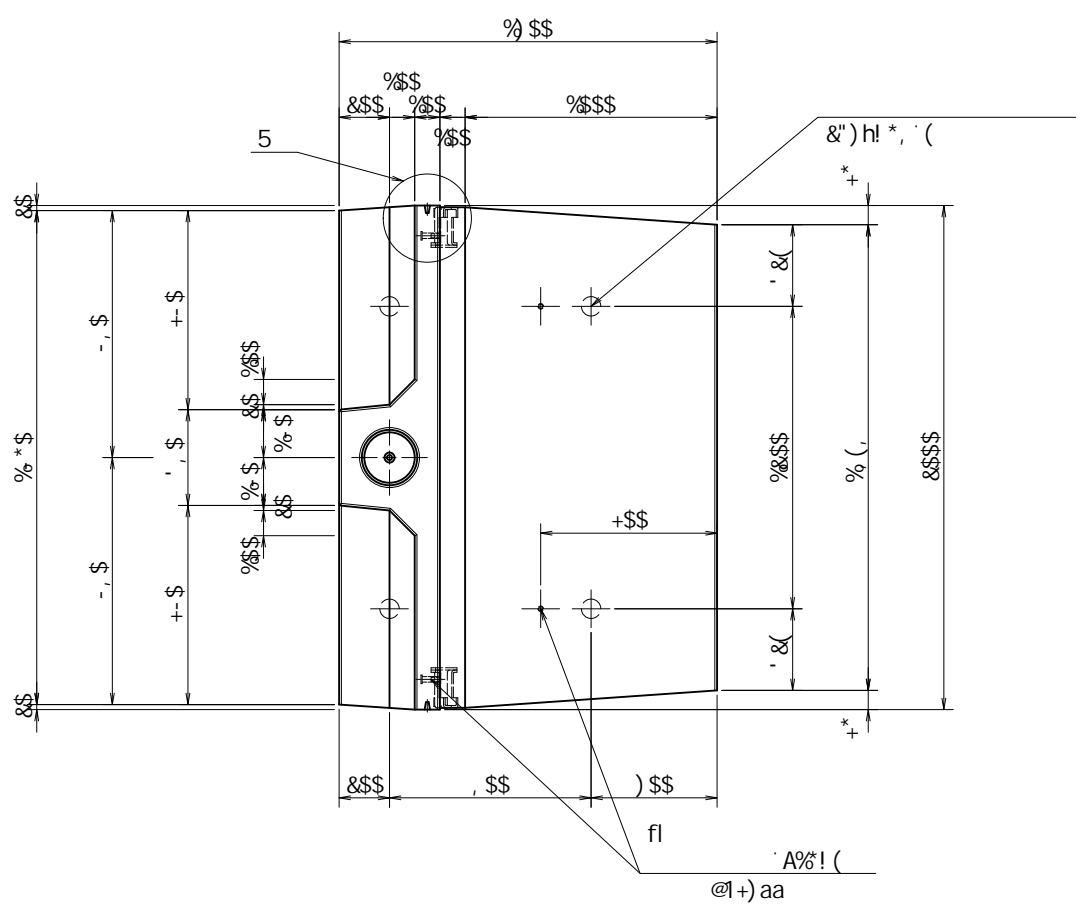
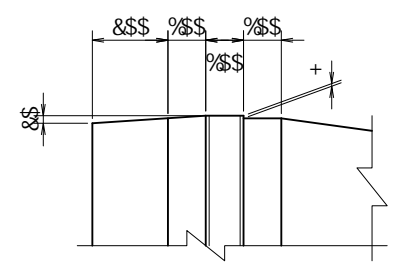
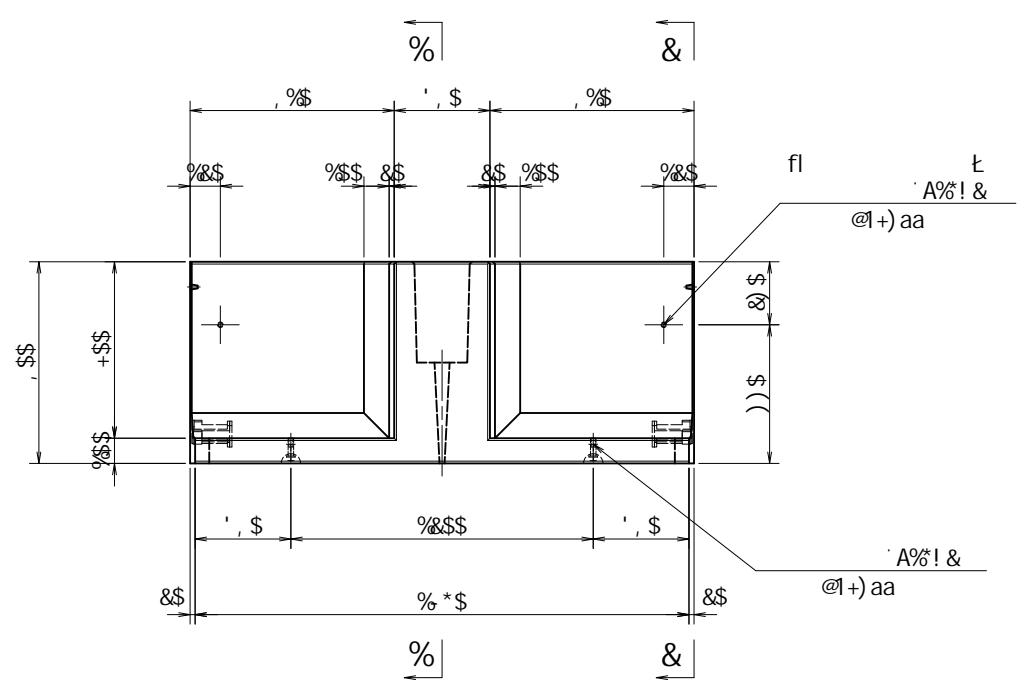
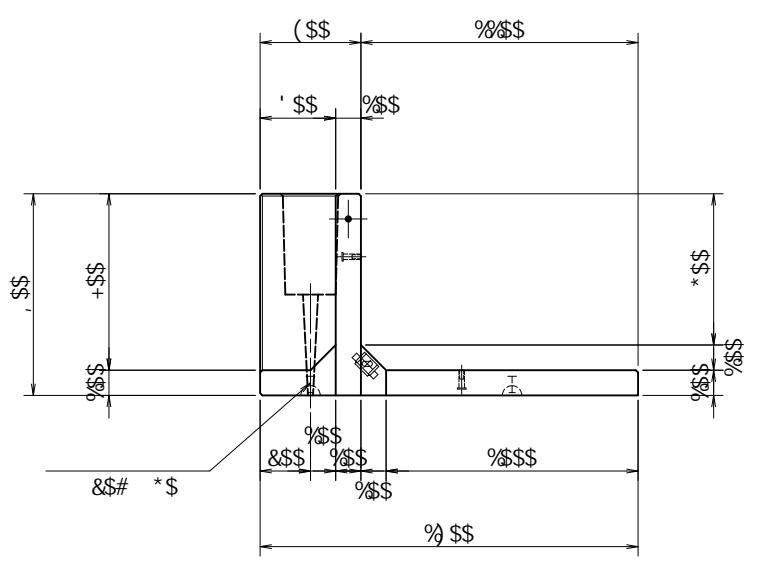
VERTEX ベルテクス株式会社



fl	⌊	&")h ⌊ @1*, aa (
fl	⌊	D A% ⌊ @1+) aa
fl	⌊	D A% ⌊ @1+) aa
		<G!) ; ) \$
		A% ⌊ h1%) aa

	_B	5	D1)) "\$_B
	_B#a&		%\$ " \$
	_B#a'		&(")
	_B#a'		% " \$
	B#aa&		(" \$
	B#aa&		% " \$' fl&% \$⌊
	B#aa&		% " \$' fl&+\$' \$⌊
	!		' \$ " \$...

※ ( ) 内は衝突時を示す。

※ 必要に応じて面取りを適宜設けるものとする。

名称					規格	; 6 ! +\$! % \$! &\$			
	<&(" ' + ' &	縮尺	% ' \$		区分		図番	-, \$\$\$\$\$% (! \$) (! \$%)	
部長	田中	課長	有田	照査	谷口	設計	佐々木	製図	佐々木

VERTEX ベルテクス株式会社

&\$&/# + # %  
&\$&# # &

fl ⌊  
fl ⌊

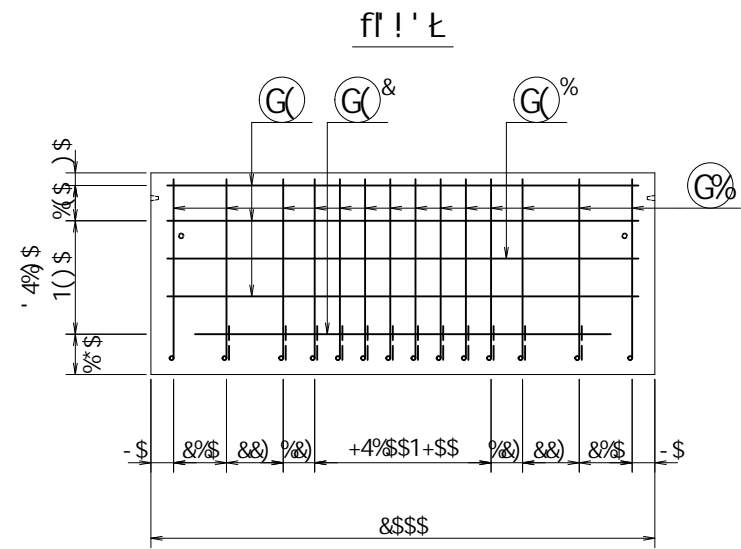
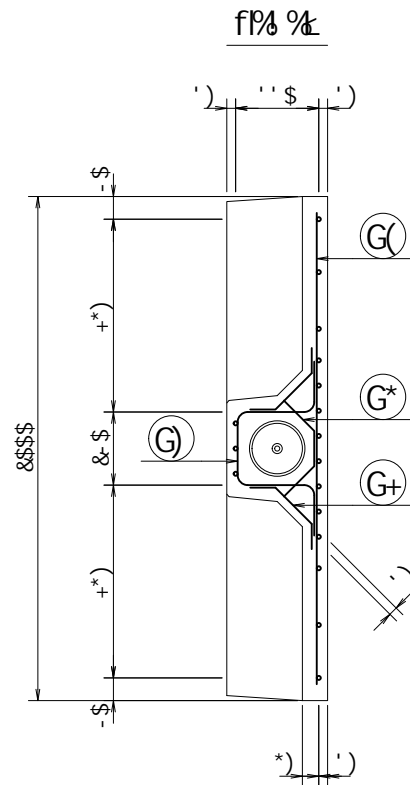
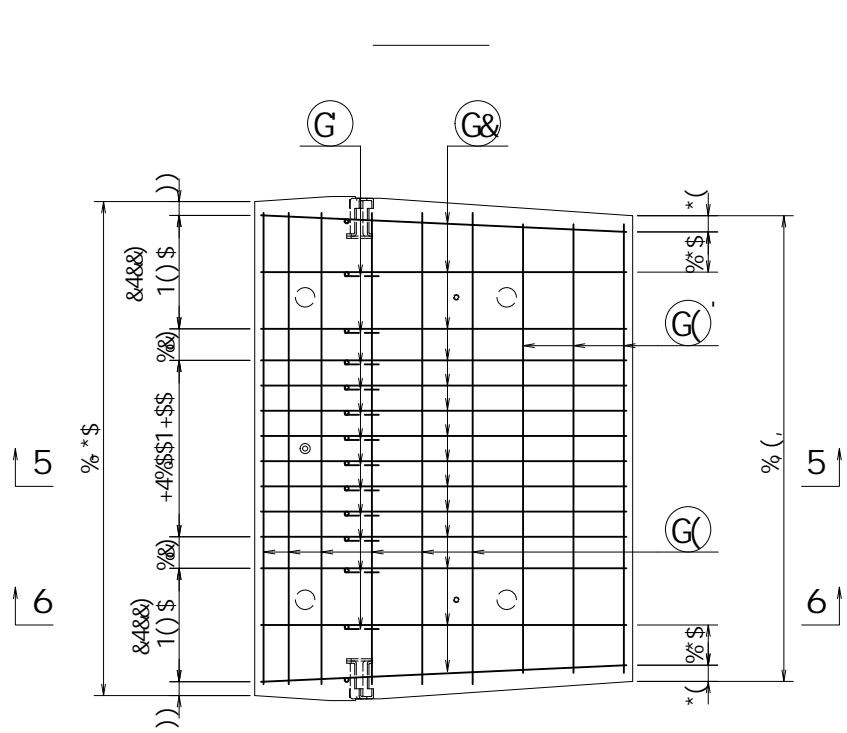
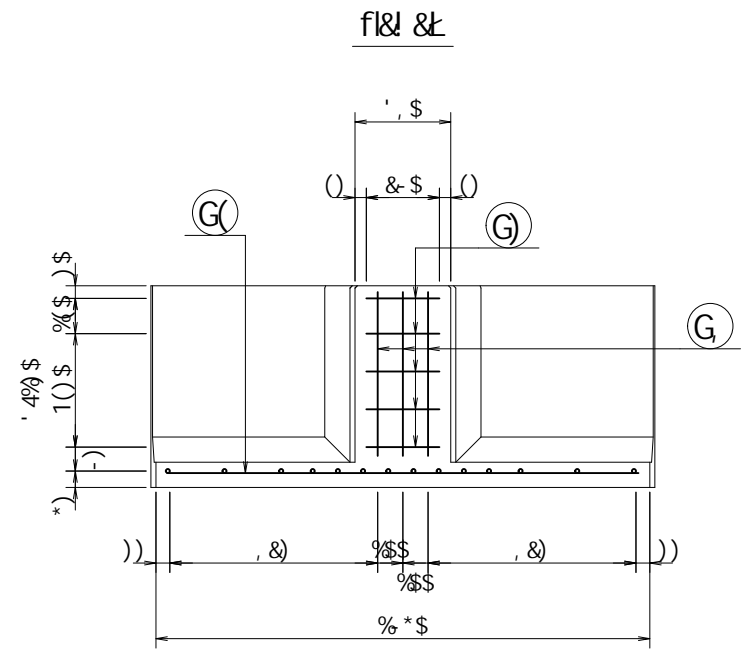
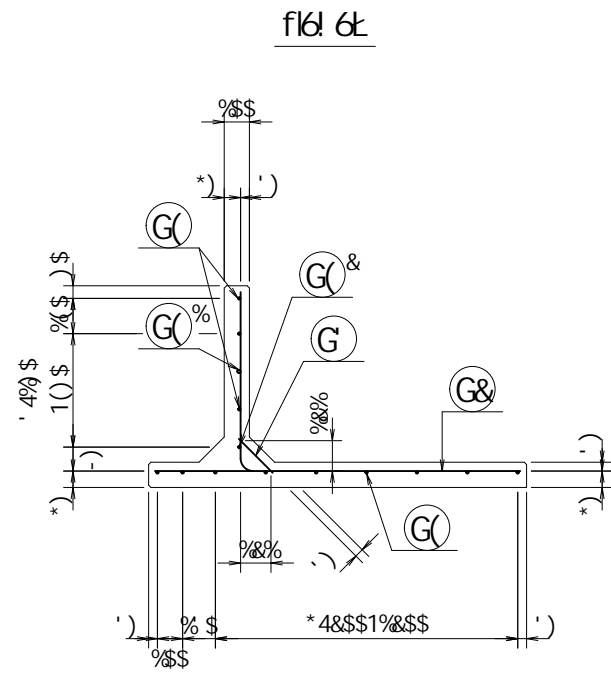
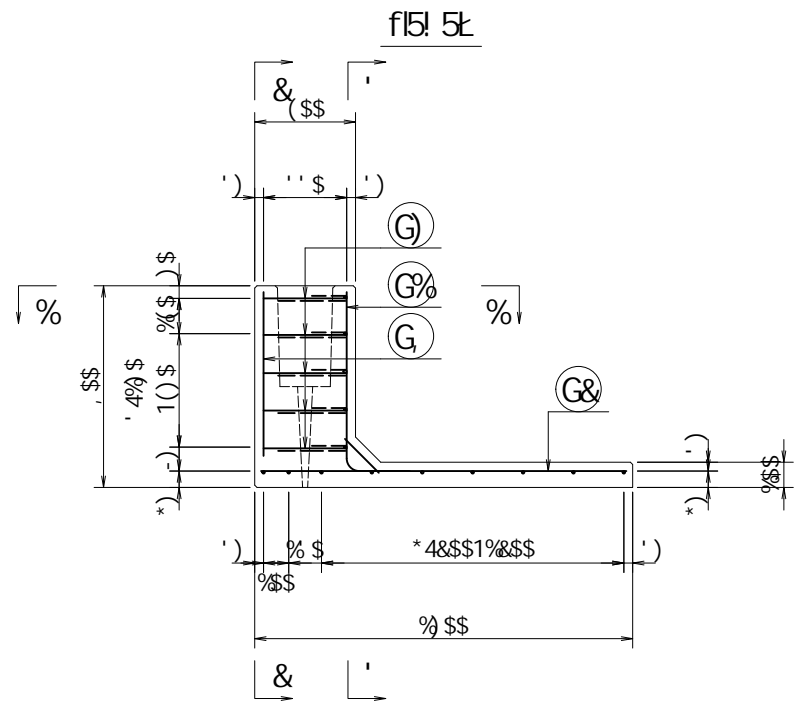

	_B	5	D1)	"\$ _B
	_B#a&	% " \$		
	_B#a	& ("		
	_B#a	% " \$		
	B#aa&	(\$ " \$		
	B#aa&	%" "\$ f!&% \$k		
	B#aa&	%" "\$ \$ f!&+" \$k		
	!	' \$" \$...		

※ ( ) 内は衝突時を示す。

名称	;			規格	; 6 !+\$\$! % \$! \$\$\$\$\$				
縮尺	<& (" '&" %		%" '\$	区分	図番	-, \$\$\$\$\$\$ % (! \$) ! \$ \$			
部長	田中	課長	有田	照査	谷口	設計	佐々木	製図	佐々木

VERTEX ベルテクス株式会社

&\$\$&/#+##%

&\$\$&# #&'

f1e! %\$\$%, \*! Gk

G% 8% ' ' @1- (\$aa

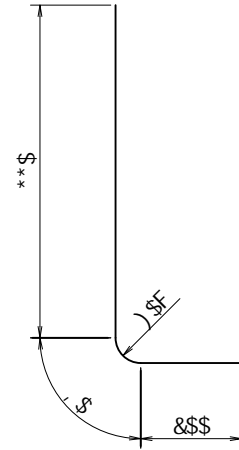

G) 8% ' ' @1%& \$aa

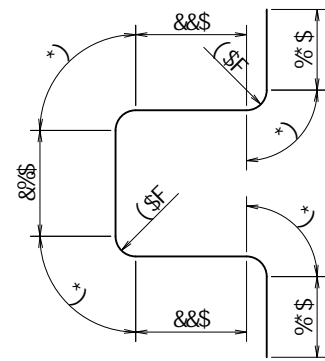

G\* 8% ' ' @1(, \$aa

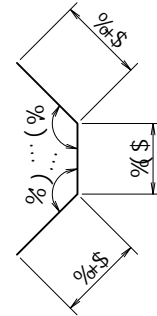

G+ 8% ' ' @1(')aa

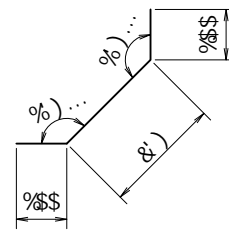

			a	a	┌	
G%	8%	%	\$" - (\$	%) *\$	&\$" ' \$	┌
G&	8%	%	% (\$	%) *\$	' % **,	—
G	8%	%	\$" % \$	\$" ) *\$	% & ++	└
G(	8%	-	% , +\$	\$" ) *\$	- " (&	—
G%	8%	%	% , +\$	\$" --)	% , *%	—
G&	8%	%	% * )\$	\$" ) *\$	\$" - &	—
G'	8%	'	% + , \$	\$" ) *\$	&" -- \$	—
G)	8%	)	% & \$	\$" --)	** %&	┌
G*	8%	)	\$" ( , \$	\$" --)	&" ' , ,	)
G+	8%	%	\$" ( ' )	\$" --)	( " ' &	└
G	8%	'	\$" * )\$	%) *\$	' " \$(&	
					, ( " ) &	┌
					\$" ) & * + a'	
					%&- )	┌

	_B	5	D1))" \$ _B
	_B#a&	%\$"	\$
	_B#a'	&"	)
	_B#a'	%"	\$
	B#aa&	("	\$
	B#aa&	%( " \$' f&%" \$&	
	B#aa&	% \$" \$' f&+ \$" \$&	
	!	' \$"	\$...

※ ( ) 内は衝突時を示す。

名称					規格	; 6 ! + \$ \$ ! % \$ \$ ! & \$ \$ \$			
	< & (" ' & " %	縮尺	% %)		区分	図番	-, \$ \$ \$ \$ \$ % ! \$) * ! \$ \$		
部長	(田中)	課長	(有田)	照査	(谷口)	設計	(佐々木)	製図	(佐々木)
<b>VERTEX ベルテクス株式会社</b>									

&\$&/#+ #& %  
&\$&/# #&'

fIE! %&\$% - \$! G&

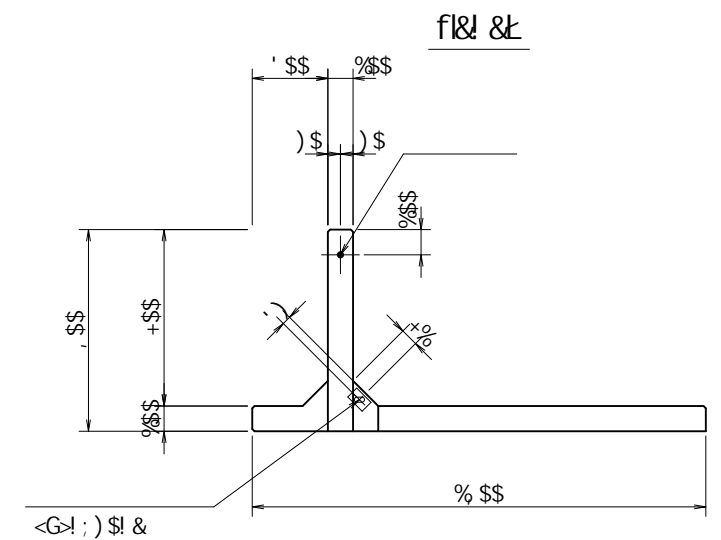
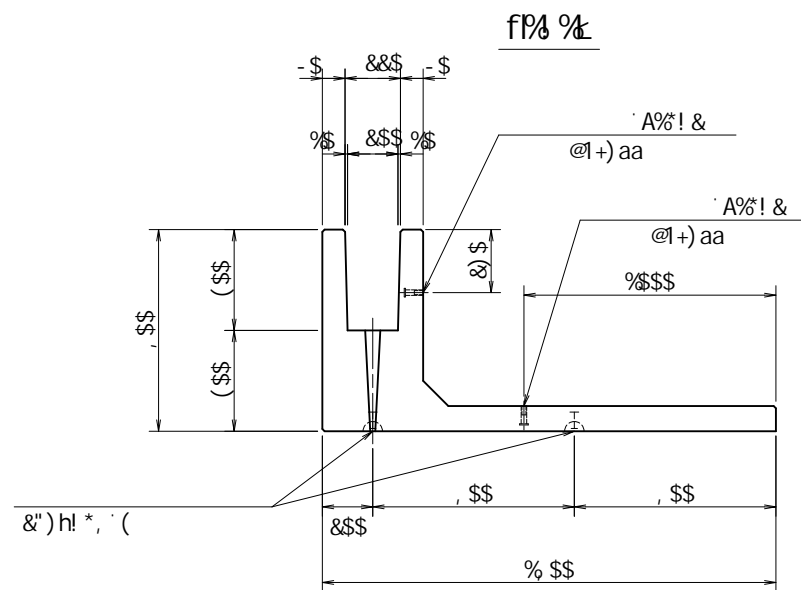
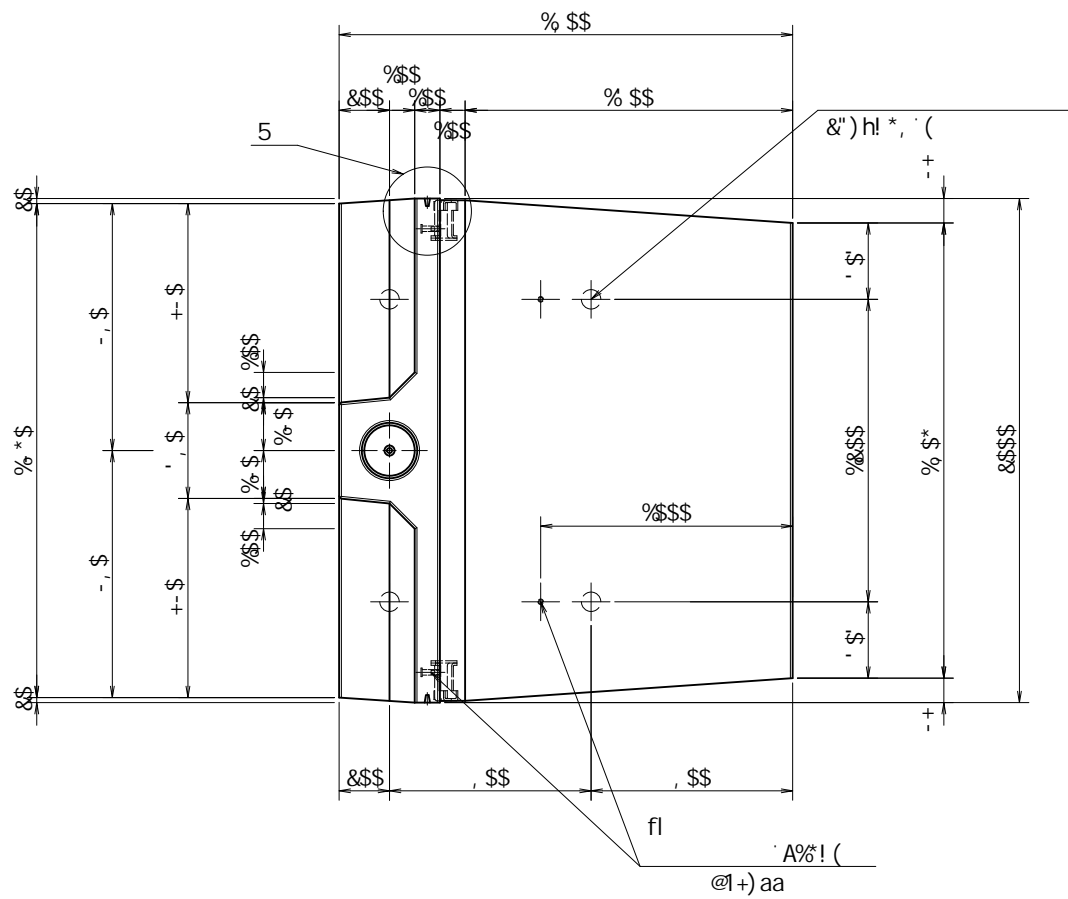
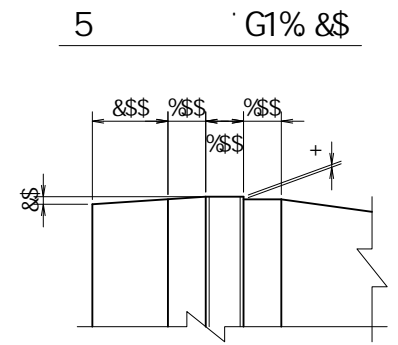
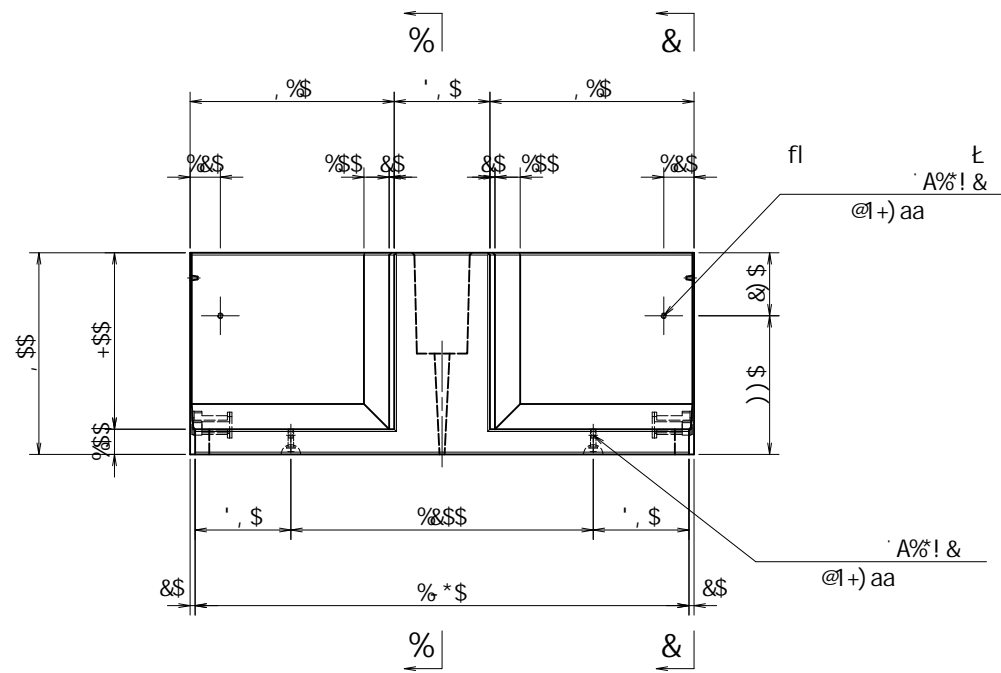
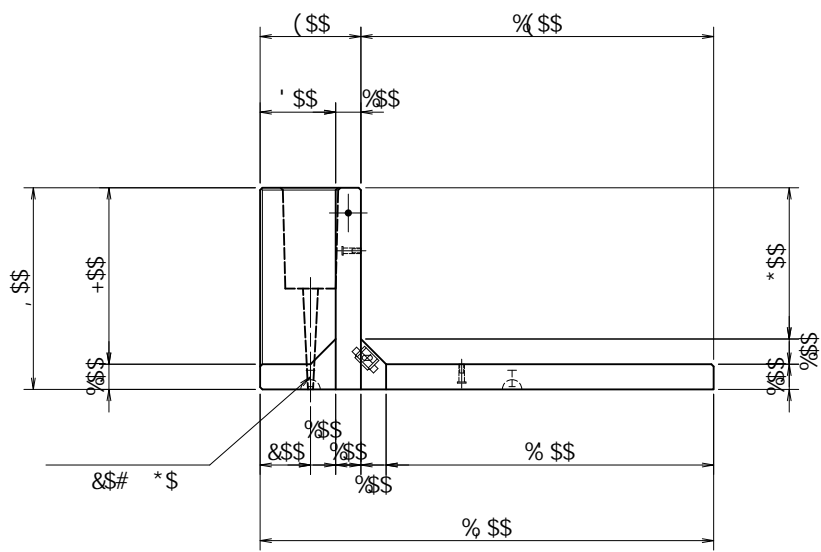

fl	⌊			
fl	⌊	D	A%'	@1+) aa
fl	⌊	D	A%'	@1+) aa
			<G! ; ) \$	
		A%'	h1%)	aa

	_B	5	D1))	"\$ _B
	_B#a&			%\$ " \$
	_B#a'			&(")
	_B#a'			% " \$
	B#aa&			(" \$
	B#aa&			% " \$' fl&% \$⌊
	B#aa&			% " \$' fl&+\$' \$⌊
	!			' \$ \$...

※ ( ) 内は衝突時を示す。

※ 必要に応じて面取りを適宜設けるものとする。

名称					規格	; 6 ! +\$\$! % \$! \$\$\$\$			
	<&(" ' + ' &	縮尺	% ' \$		区分		図番	-, \$\$\$\$\$% ! \$! \$%	
部長	田中	課長	有田	照査	谷口	設計	佐々木	製図	佐々木

VERTEX ベルテクス株式会社

\$\$\$&/# + # %  
\$\$\$&# # &

fl ⌊  
fl ⌊

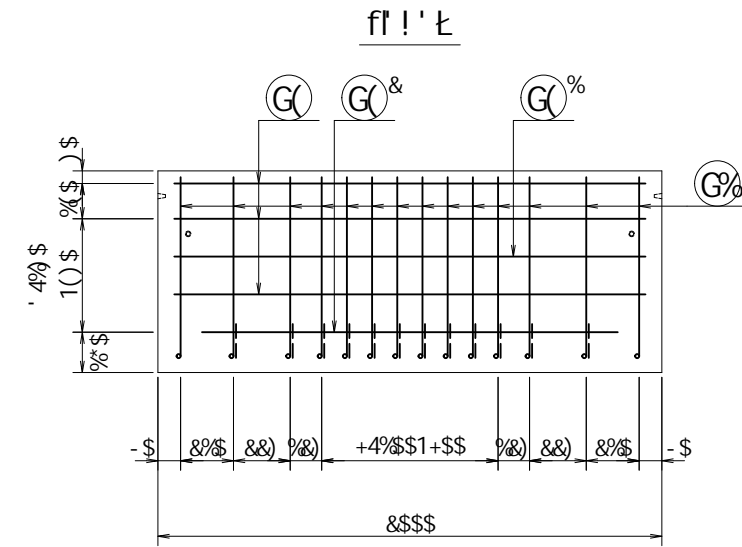
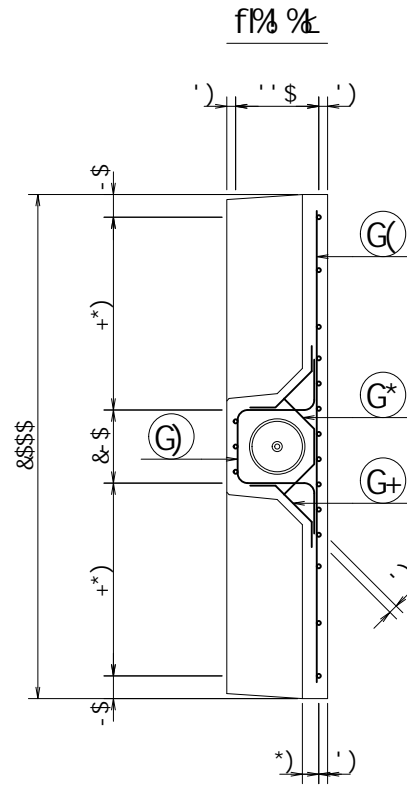
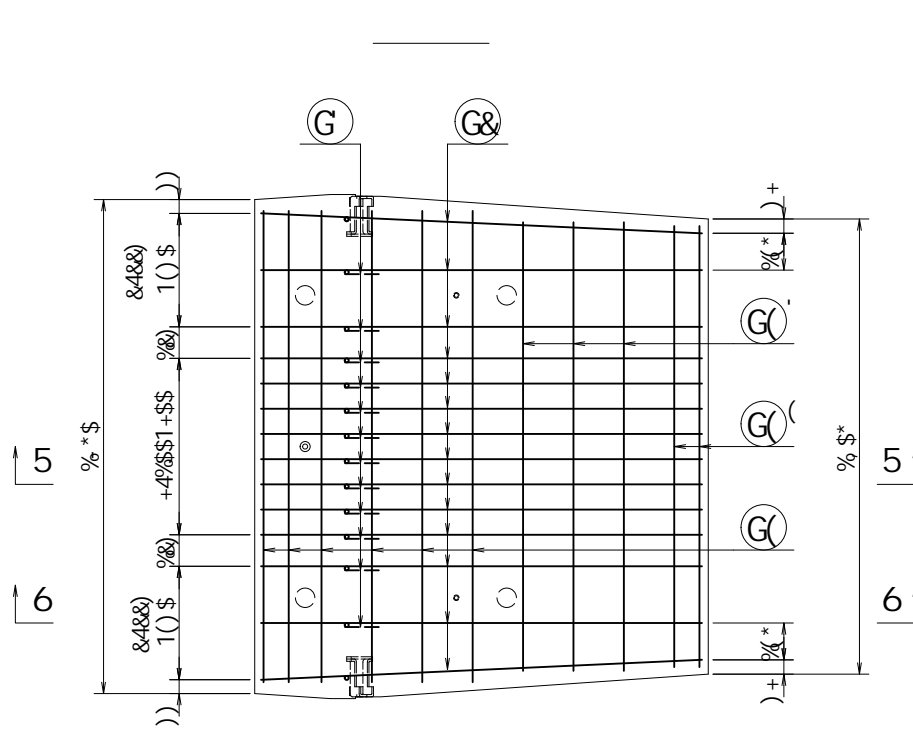
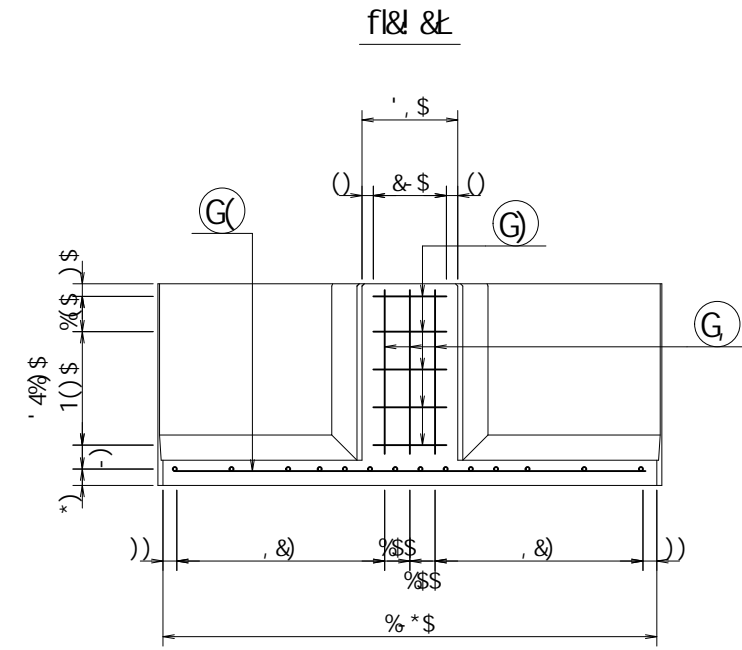
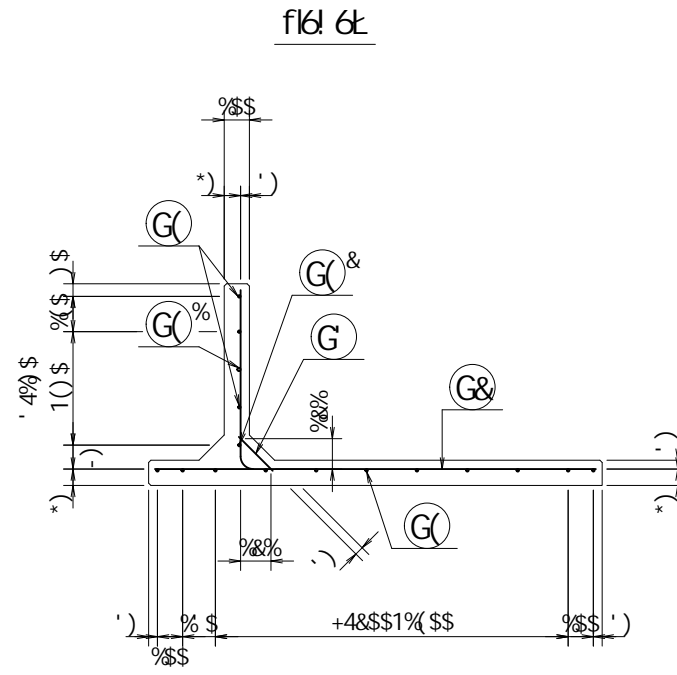
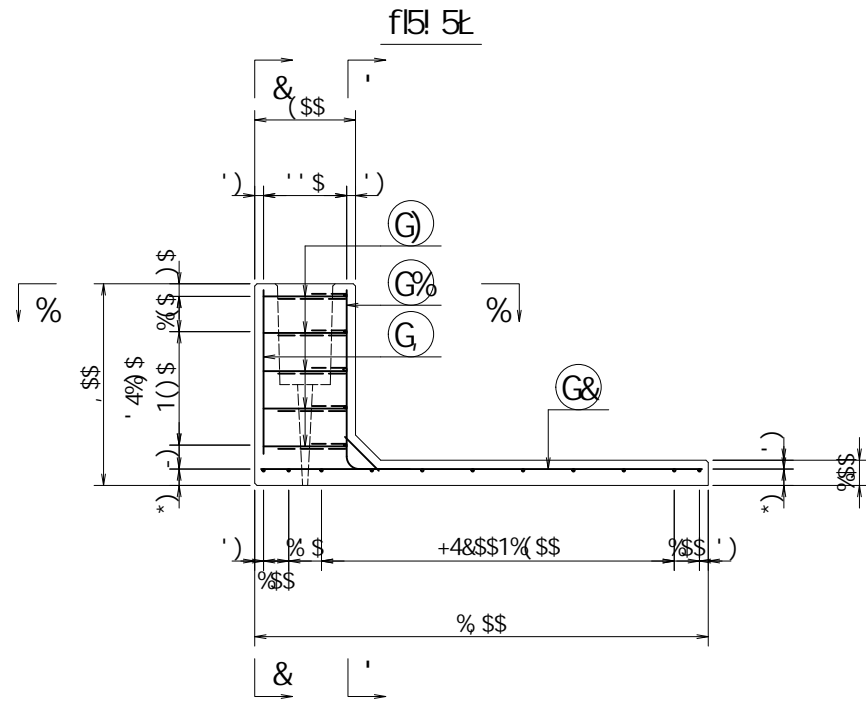

	_B	5	D1))	"\$ _B
	_B#a&	%\$"	\$	
	_B#a'	&(")		
	_B#a'	%"	\$	
	B#aa&	(\$"	\$	
	B#aa&	%( "\$' f1&%" \$t		
	B#aa&	%" "\$' f1&+" \$t		
	!	' "\$' \$...		

※ ( ) 内は衝突時を示す。

名称					規格	; 6 ! +\$\$! % \$\$\$! & \$\$\$			
	<&(" '&" %	縮尺	%' \$		区分		図番	-, \$\$\$\$\$\$	! %%% \$
部長	田中	課長	有田	照査	谷口	設計	佐々木	製図	佐々木

&\$\$&/# + # %  
&\$\$&# # &

f1E! %\$\$% , , ! Gt

VERTEX ベルテクス株式会社

G% 8% ' ' @1- (\$aa

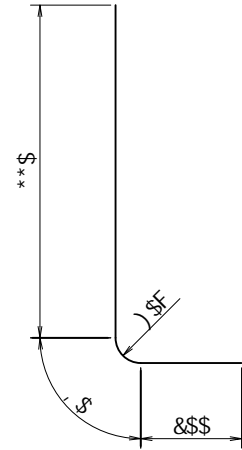

G) 8% ' ' @1%& \$aa

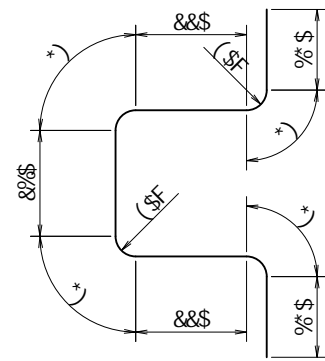

G\* 8% ' ' @1(, \$aa

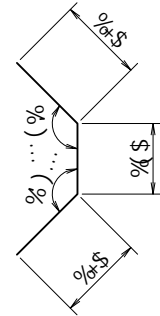

G+ 8% ' ' @1(')aa

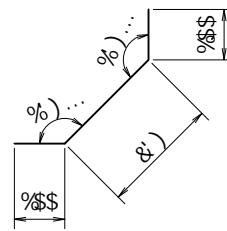

			a	a	┌	
G%	8%	%	\$"-\$	%)*\$	&\$)"\$	┌
G&	8%	%	%+\$	%)*\$	',"&&\$	┌
G	8%	%	\$"%\$	%)*\$	%&++	┌
G(	8%	-	%,+\$	%)*\$	-"(&)	┌
G%	8%	%	%,+\$	\$"--)	%,*%	┌
G&	8%	%	%*\$)	%)*\$	\$"-&(	┌
G'	8%	'	%,+\$	%)*\$	&"--\$	┌
G(	8%	&	%,+\$	%)*\$	%-*\$	┌
G)	8%	)	%&\$	\$"--)	**%&	┌
G*	8%	)	\$"(\$	\$"--)	&"',,	┌
G+	8%	%	\$"('\$	\$"--)	("'&	┌
G	8%	'	\$"*\$)	%)*\$	'"\$(&	┌
					-"\$*(	┌
					\$"),% a'	
					%'\$	┌

	_B	5	D1))"	\$_B	
	_B#a&		%\$"	\$	
	_B#a'		&(")		
	_B#a'		%"\$	\$	
	B#aa&		(\$"	\$	
	B#aa&		%(" \$' f&%" \$	\$	
	B#aa&		%"\$ \$' f&+"\$"	\$	
	!		'"\$ \$...		

※ ( ) 内は衝突時を示す。

名称					規格	; 6 !+\$\$% \$\$\$ &\$\$\$				
	<&(" '% %&	縮尺	% %&	区分	図番	-, \$\$\$\$\$% ! \$& \$				
部長	課長	照査	谷口	設計	佐々木	製図	佐々木			
 <b>VERTEX ベルテクス株式会社</b>										

&\$&/#+##%  
&\$&# #&

fIE! %&\$%, -! Gt