

fl	±	&")h	@1*, aa	(
fl	±	D	A% @1+) aa	&
fl	±	D	A% @1+) aa	&
		<G>!) \$	&
		A%	h1%) aa	%

	_B	G7	D1*\$ \$ _B
	_B#a&		%\$ " \$
	_B#a'		&(")
	_B#a'		% " \$
	B#aa&		(" \$ \$
	B#aa&		%(" \$' fl&% \$L
	B#aa&		% " \$' fl&+" \$L
	!		' \$" \$...

※ () 内は衝突時を示す。

※ 必要に応じて面取りを適宜設けるものとする。

名称	;			規格	; 6 !(\$ \$ % \$ \$ \$ & \$ \$ \$		
	<&" % \$" & \$	縮尺	% ' \$	区分	図番	- , \$ \$ \$ \$ \$ \$ %	! % + ! \$ %
		承認	検図	製図			

VERTEX ベルテクス株式会社

& \$ & # + # %
& \$ & # ' # &

fl E % \$ \$ \$, \$ L

図 5



図 6



図 7

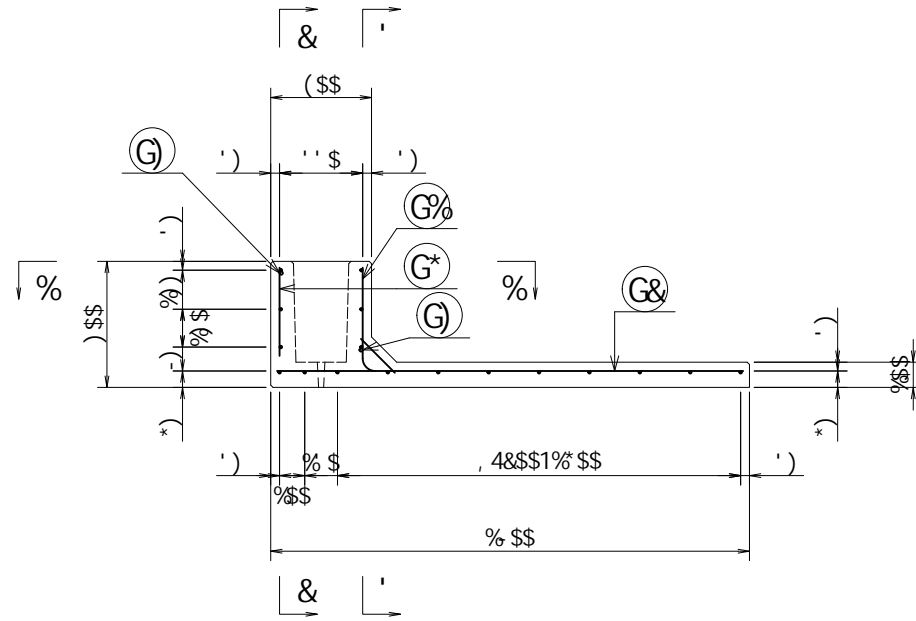

図 8

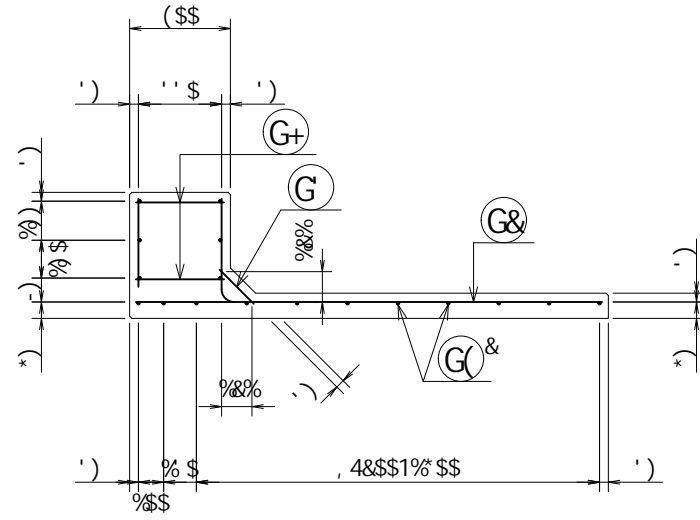

図 9

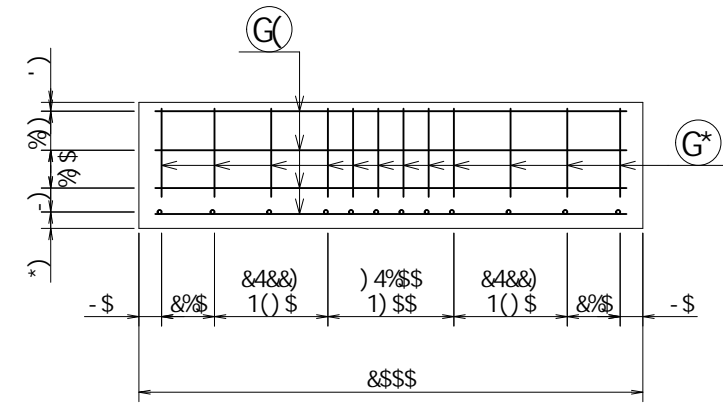

	_B	G7	D1*"\$_B
	_B#a&		%"\$
	_B#a'		&(")
	_B#a'		%"\$
	B#aa&		("\$)\$
	B#aa&		%"\$'f&%"\$&
	B#aa&		%"\$'\$f&+"\$&
	!		'\$'\$....

※ () 内は衝突時を示す。

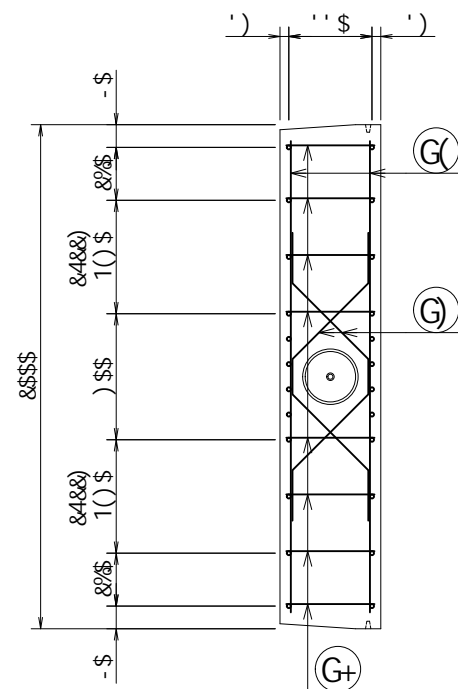
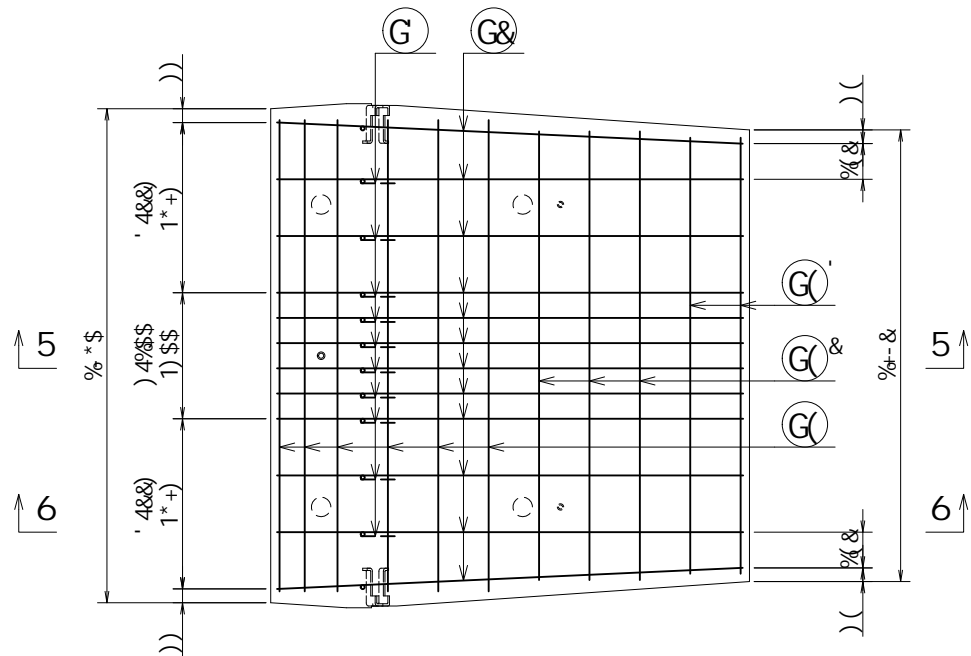
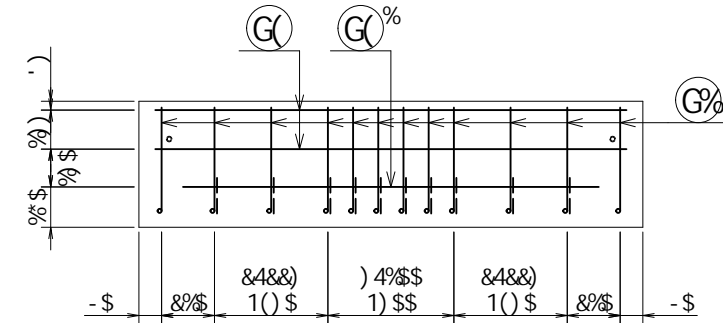
名称	;			規格	; 6 !(\$%\$& \$\$\$)		
年月日	<&*"%\$"&	縮尺	%"\$	区分	図番	-, \$\$\$\$\$%) !%+, !\$\$	
				承認	検図	製図	

\$\$\$&# +#%
\$\$\$&# #&

図 5, 6, 7, 8, 9

VERTEX ベルテクス株式会社

◎ G% 8% ' ' @1* (\$aa

◎ G) 8% ' ' @1% - \$aa

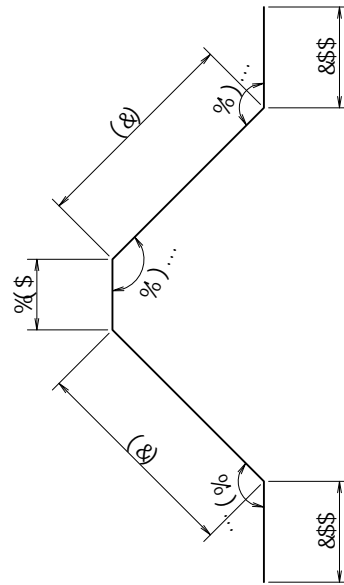
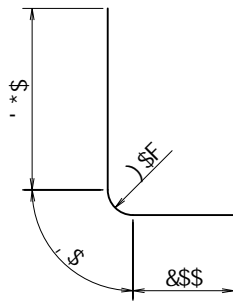

			a	a	┌	
G%	8%	%&	\$"*((\$	%)*\$	%%-,%	┌
G&	8%	%&	%,)\$	%)*\$	'("'*&	┌
G	8%	%\$	\$"%\$	\$")*\$	%"\$*(┌
G(8%	%%	%,+\$	\$")*\$	%%)%	┌
G%	8%	%	%"*)\$	\$")*\$	\$"-&(┌
G&	8%	'	%"+\$	\$")*\$	&"--\$	┌
G'	8%	&	%"+\$	\$")*\$	%"-'	┌
G)	8%	&	%"-\$	\$"--)	&"**	┌
G*	8%	%&	\$"')\$	%)*\$	**)&	┌
G+	8%	%	\$"')\$	\$")*\$	'"%*	┌
					++)\$&	┌
					\$"*++(a'	
					%')	┌

	_B	G7	D1*\$" \$ _B
	_B#a&		%"\$ \$
	_B#a'		&(")
	_B#a'		%"\$ \$
	B#aa&		(\$" \$
	B#aa&		%"\$' f!&%" \$!&
	B#aa&		%"\$' \$ f!&+" \$!&
	!		'\$"\$...

※ () 内は衝突時を示す。

名称	;	規格	; 6 !(\$!% \$!&\$\$\$		
	<&"%"\$"&\$	縮尺	% %)	区分	図番 - , \$\$\$\$\$%)
					!%+-!\$\$
		承認	検図	製図	

&\$\$&/#+##%
&\$\$&# #&'

f!e! % \$\$\$% , &t

VERTEX ベルテクス株式会社

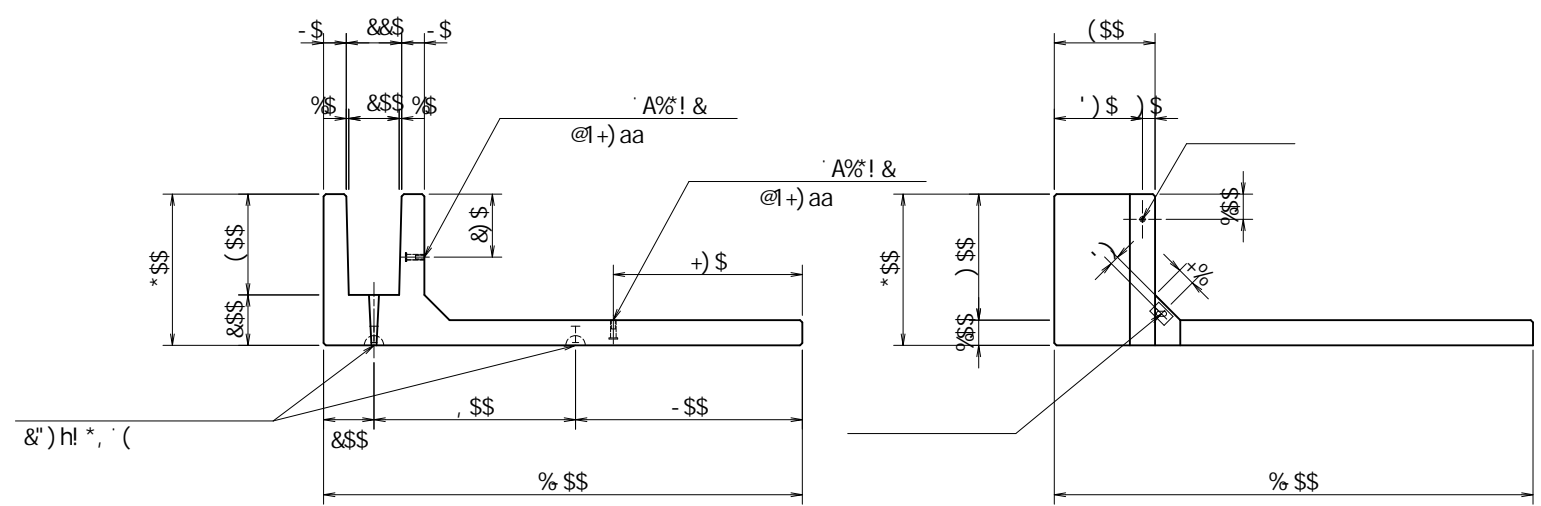
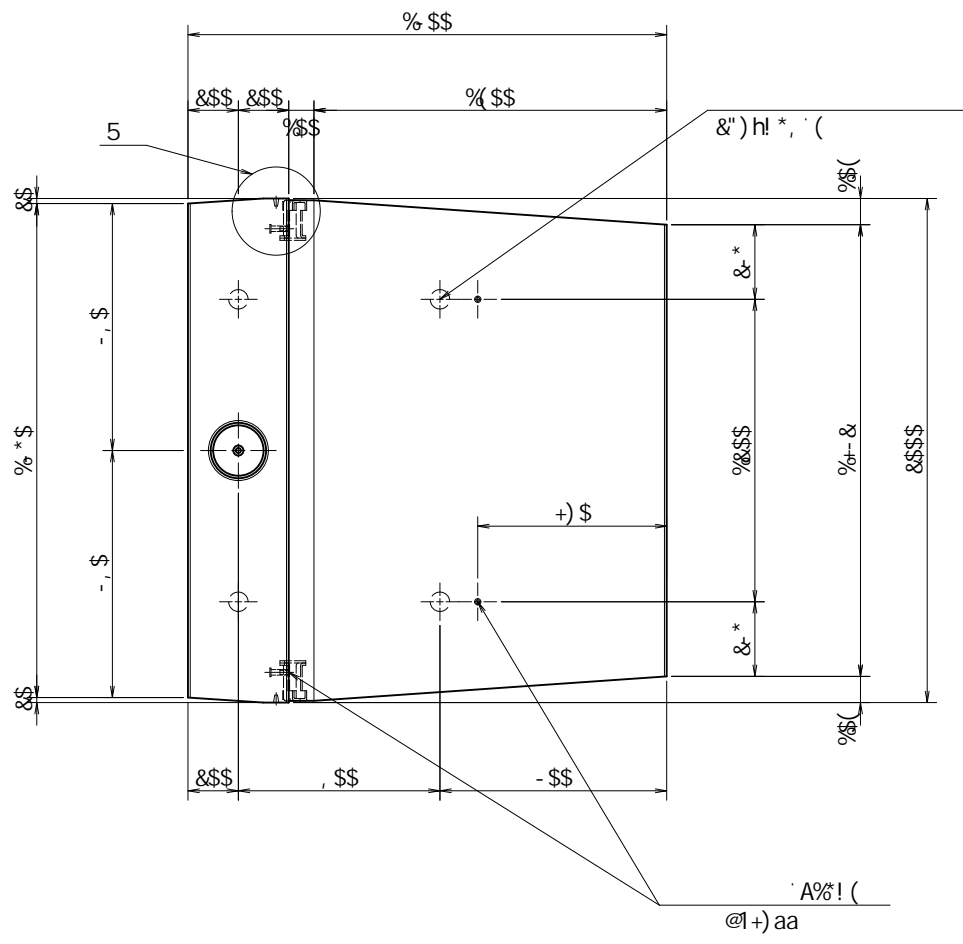
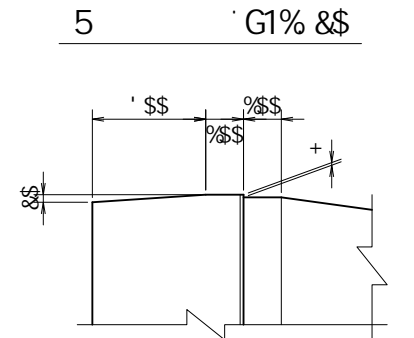
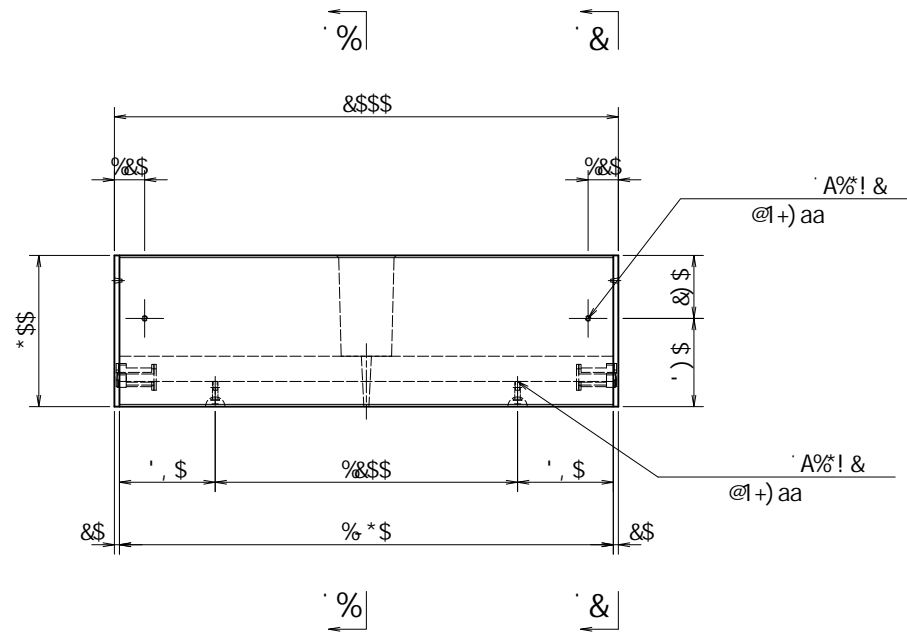
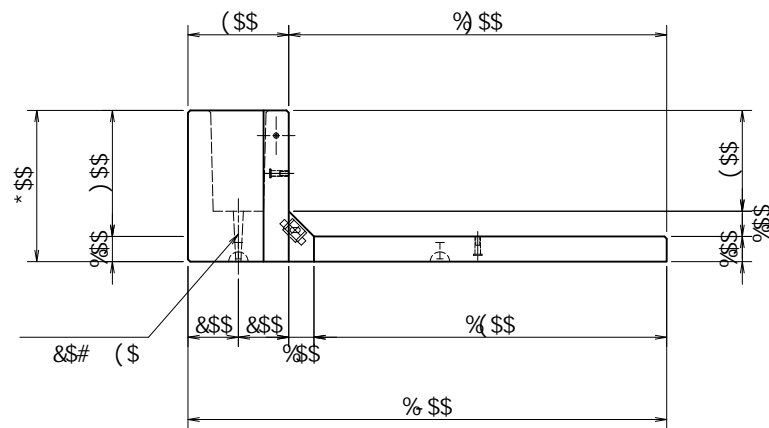

fl	±	&")h	@1*, aa	(
fl	±	D	A%` @1+)aa	&
fl	±	D	A% @1+)aa	&
		<G>!)\$	&
		A%	h1%)aa	%

	_B	G7	D1*\$"\$_B
	_B#a&		%"\$
	_B#a'		&(")
	_B#a'		%"\$
	B#aa&		(\$"\$
	B#aa&		%("\$' fl&% \$L
	B#aa&		%"\$' fl&+"\$ \$L
	!		'"\$'...

※ () 内は衝突時を示す。

※ 必要に応じて面取りを適宜設けるものとする。

fl 7
 &&&/#+##%
 &&&# #&
 flE! %&&&, '7

名称	;			規格	; 6 !)\$!%\$!&&&&		
	<&*"%"&&	縮尺	%' \$	区分	図番	- , \$\$\$\$\$% !% \$! \$%	
		承認		検図		製図	

VERTEX ベルテクス株式会社

fl5: 5t

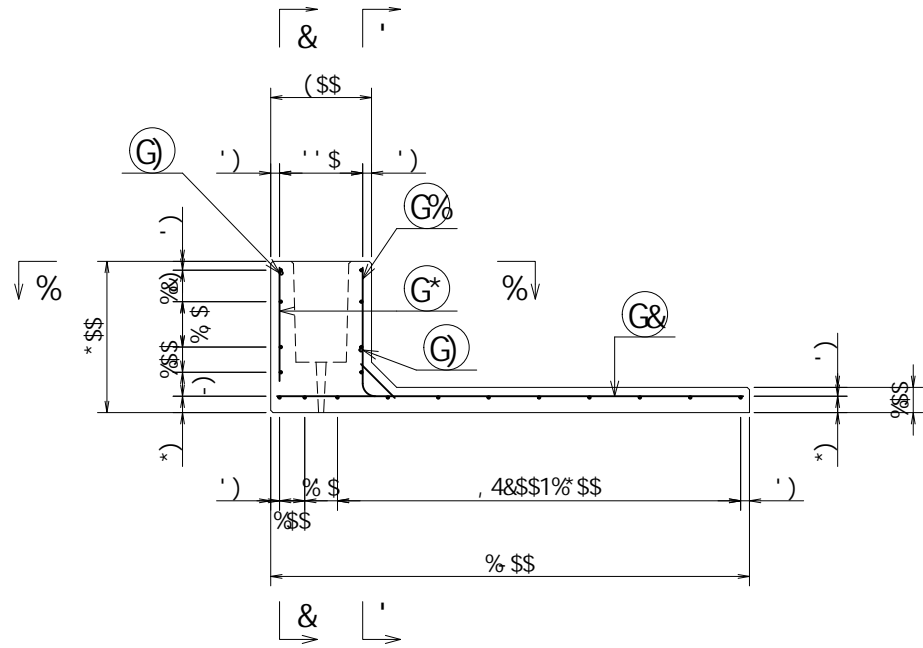

fl6: 6t

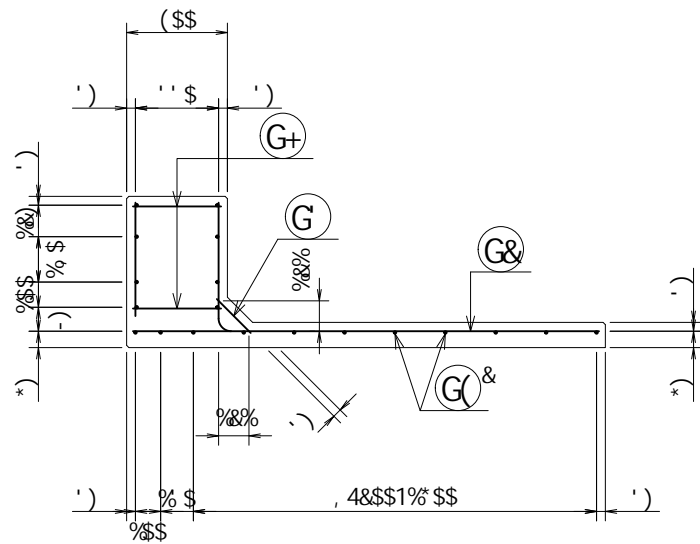

fl8: 8t

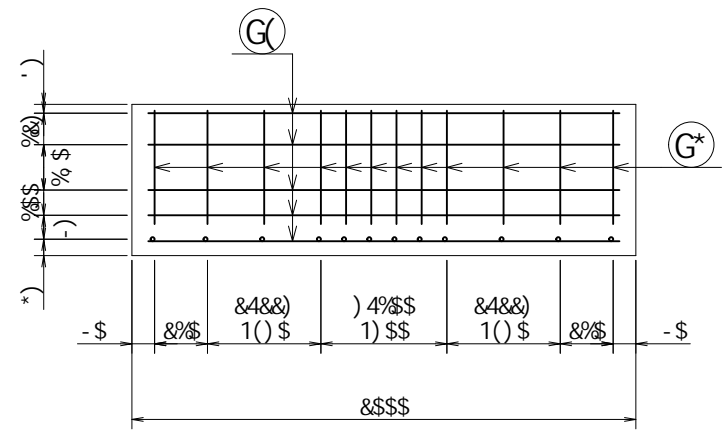

fl1: 1t

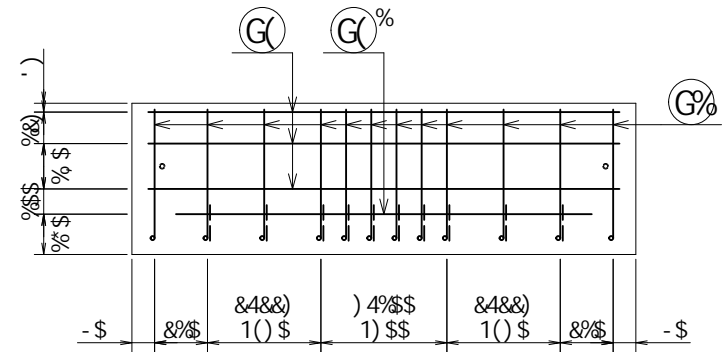

fl9: 9t

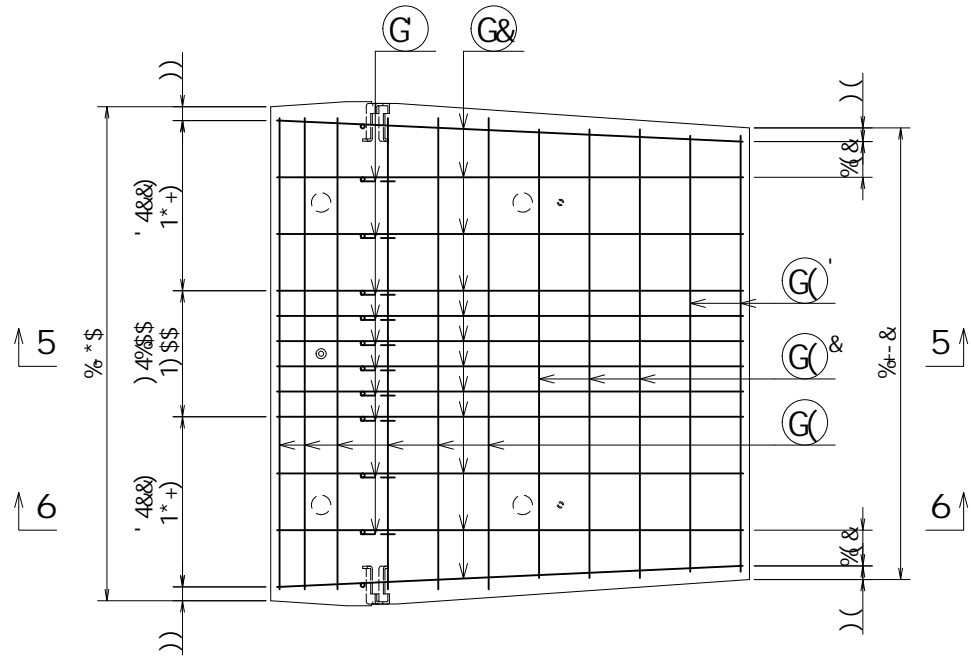
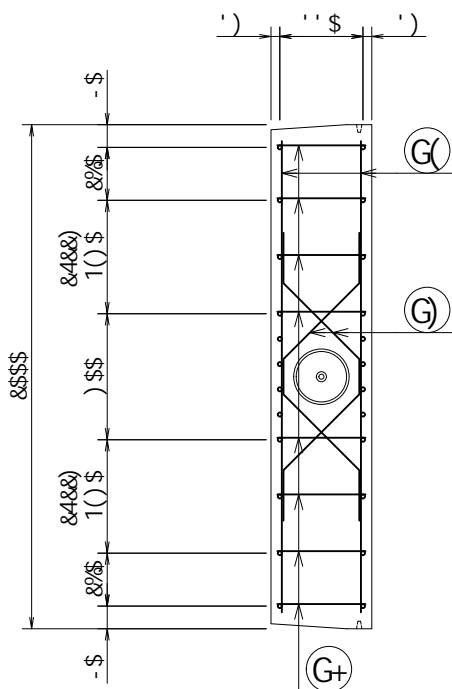

	_B	G7	D1*"\$ \$ _B
	_B#a&		% "\$ \$
	_B#a'		& ("
	_B#a'		% "\$ \$
	B#aa&		(" "\$ \$
	B#aa&		%" "\$ fl&%" \$L
	B#aa&		% "\$ \$ fl&+" \$L
	!		' "\$ \$...

※ () 内は衝突時を示す。

名称			規格	; 6 !)"\$! % \$! \$\$\$\$	
年月日	<&*"%"&\$	縮尺	%" '\$	図番	-, \$\$\$\$\$% !% % \$ \$
	承認	検図	製図		
VERTEX ベルテクス株式会社					

\$\$\$&/#+/%
\$\$\$&# #&'

fl 7
fl! % \$\$\$, (t

① 8%...@1+(\$aa

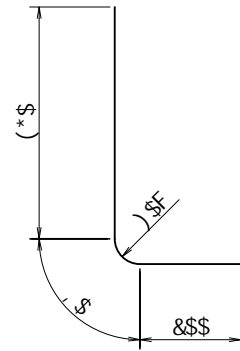

② 8%...@1%-\$aa

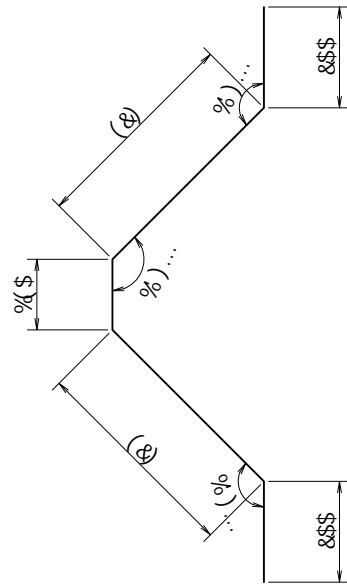

			a	a	┌	
G%	8%	%&	\$" +(\$	%) *\$	%" ,)'	└
G&	8%	%&	%,)\$	%) *\$	' (" *' &	—
G	8%	%\$	\$" % \$	\$") *\$	% \$*(∖
G(8%	%	%, +\$	\$") *\$	%" *%(—
G%	8%	%	%" *\$	\$") *\$	\$" - &(—
G&	8%	'	%" +, \$	\$") *\$	&" --\$	—
G'	8%	&	%" +, \$	\$") *\$	%" -',	—
G)	8%	&	%" - \$	\$" --)	&" +**	┐
G*	8%	%&	\$" ()\$	%) *\$, " (&	—
G+	8%	%	\$" ')\$	\$") *\$	' "% *	—
					, "' (%	└
					\$" +)*, a'	
					% &	└

	_B	G7	D1*\$" \$ _B
	_B#a&		%" \$
	_B#a'		&(")
	_B#a'		%" \$
	B#aa&		(\$" \$
	B#aa&		%" \$' f&%" \$L
	B#aa&		%" \$' \$ f&+\$" \$L
	!		' "\$ \$...

※ () 内は衝突時を示す。

名称	;			規格	; 6 !)\$ \$! % \$ \$! & \$ \$ \$		
	<&*"%\$"&\$	縮尺	% %)	区分	図番	-, \$\$\$\$\$%) !% & \$ \$	
		承認		検図		製図	

&\$\$%/#+##%
&\$\$&# #&'

fie! %(\$ \$ \$%,)

VERTEX ベルテクス株式会社

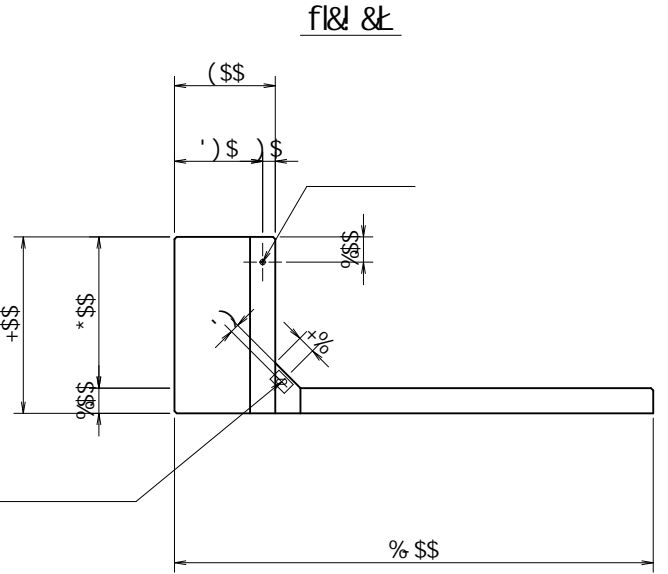
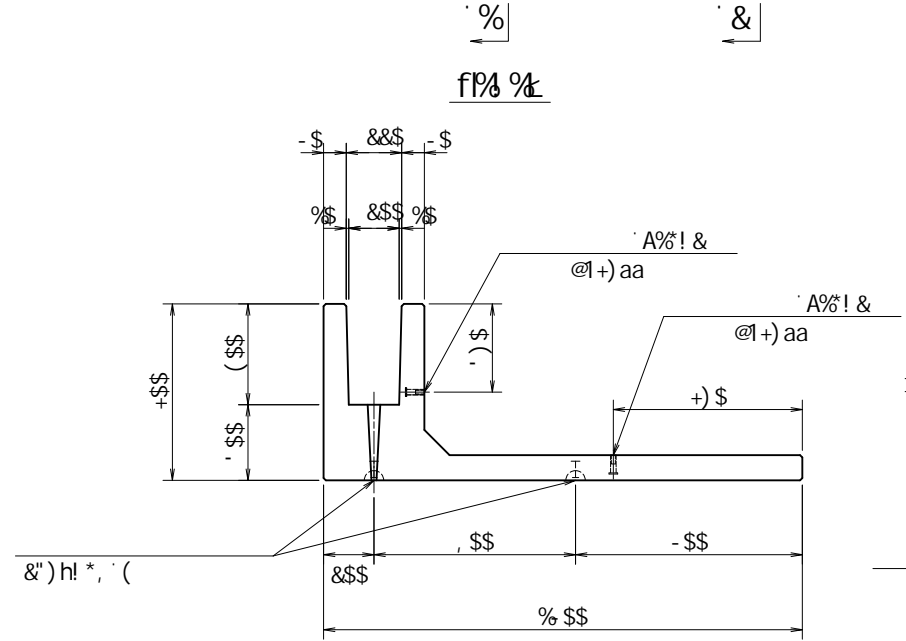
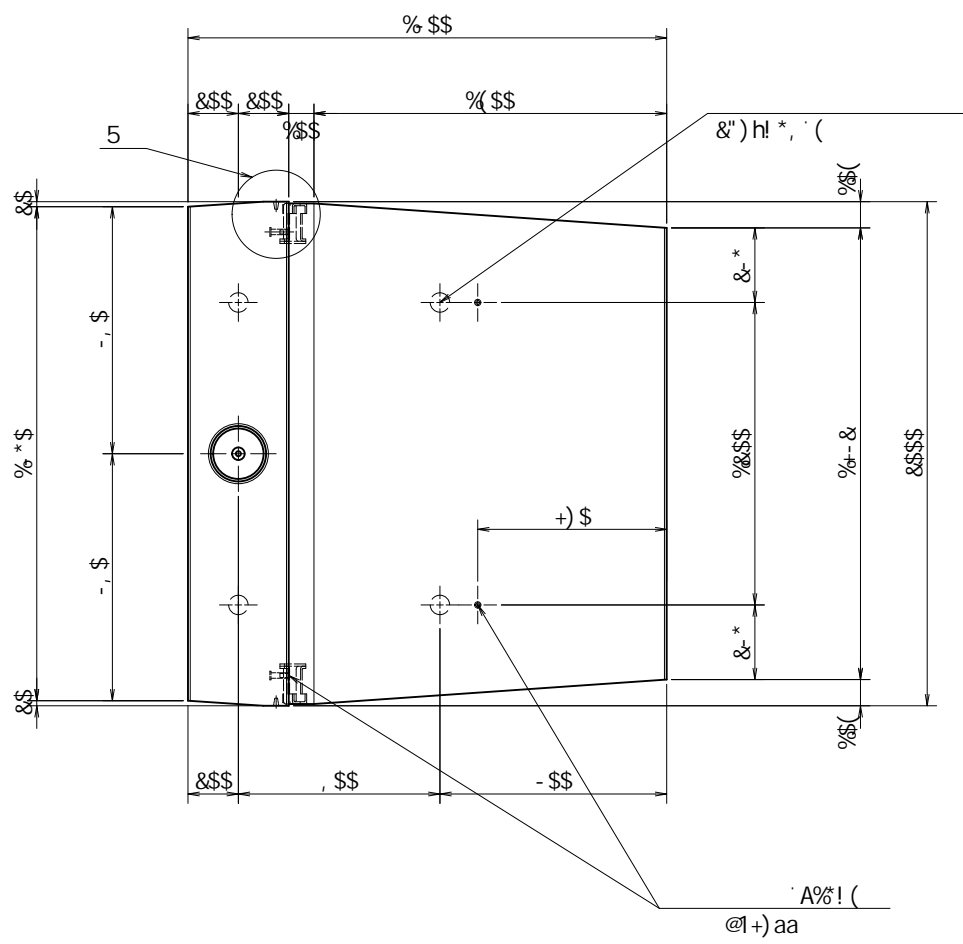
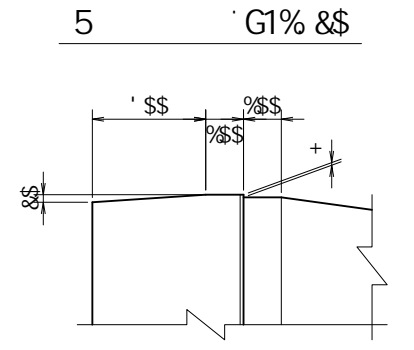
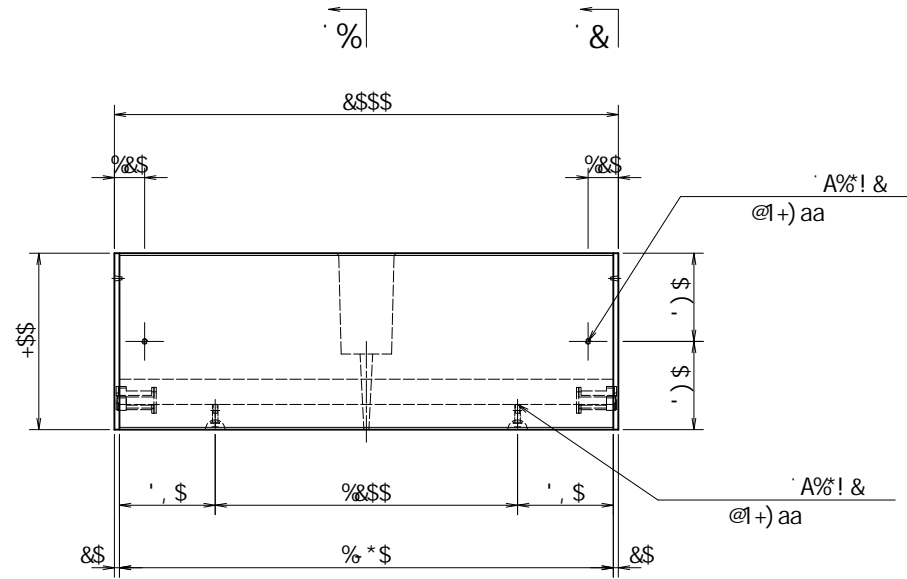
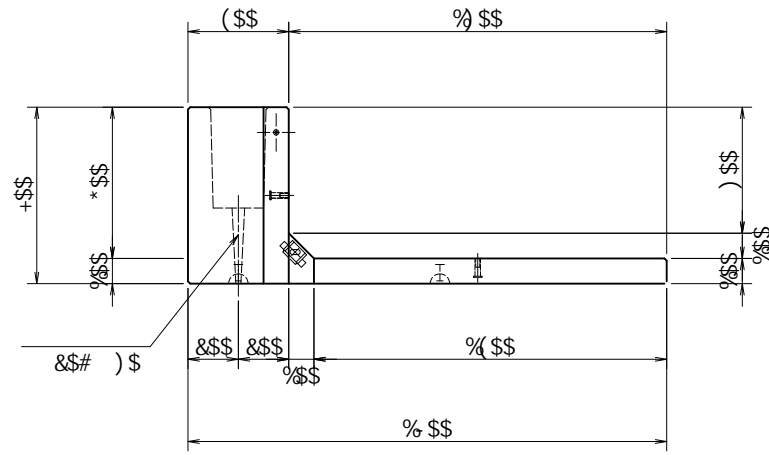

fl	±			
fl	±	D	A%` @1+) aa	&
fl	±	D	A% @1+) aa	&
			<G>! ;) \$	&
			A% h1%) aa	%

	_B	G7	D1*\$"\$_B
	_B#a&		%"\$ \$
	_B#a'		&(")
	_B#a'		% "\$ \$
	B#aa&		(\$" \$ \$
	B#aa&		%(" '\$ fl&%" \$&
	B#aa&		% "\$ '\$ fl&+" \$&
	!		' "\$ \$...

※ () 内は衝突時を示す。

※ 必要に応じて面取りを適宜設けるものとする。

名称	;			規格	; 6 !*\$"\$ %"\$ \$&\$\$		
	<&"%\$" &\$	縮尺	%' \$	区分	図番	-, \$\$\$\$\$% !% '\$ \$	
		承認		検図		製図	

VERTEX ベルテクス株式会社

\$\$\$&/#+##%
\$\$\$&# #&

flE! %\$\$\$% , *±

f15: 5

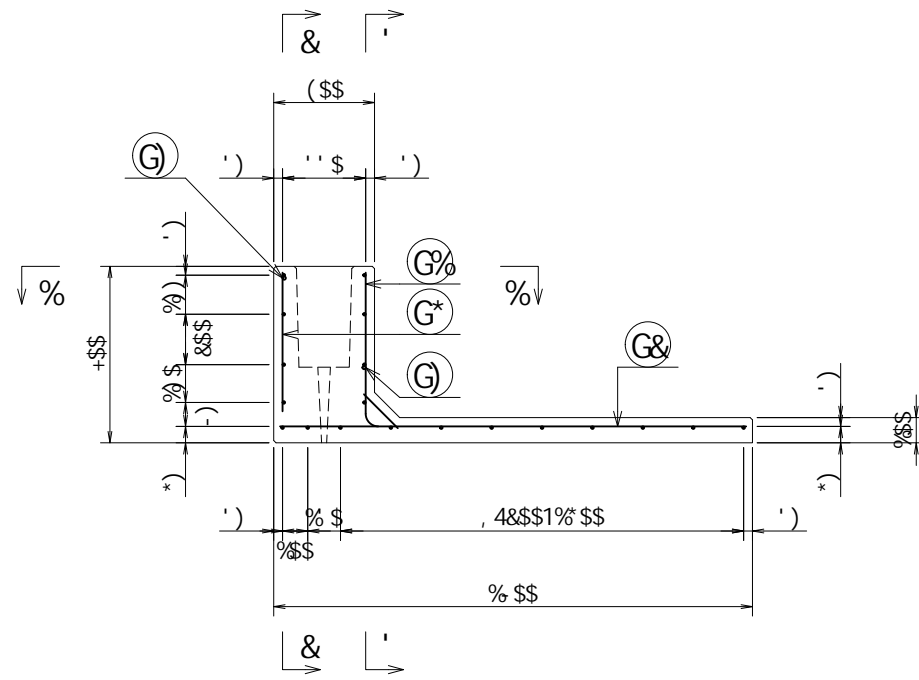

f16: 6

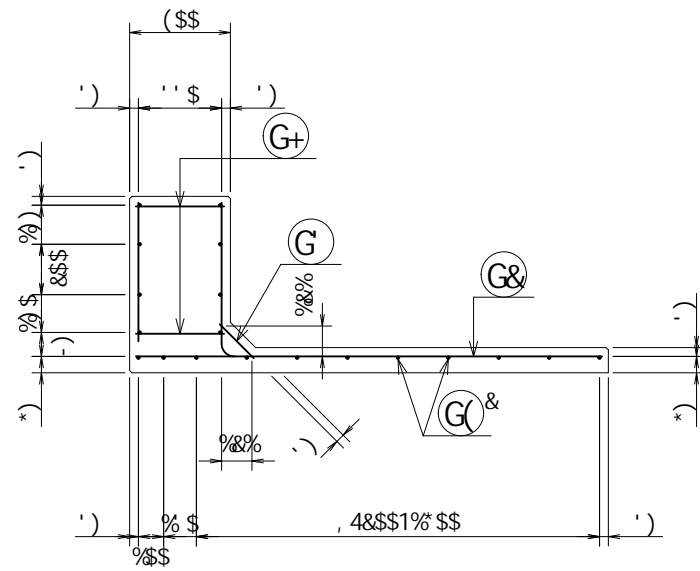

f1& 8

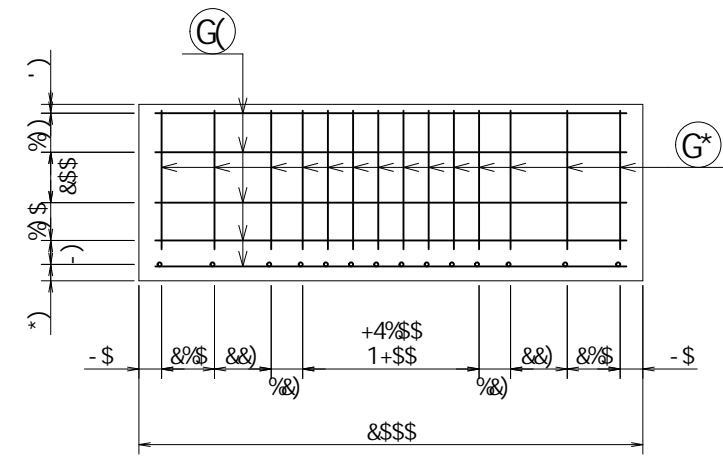

f1! 7

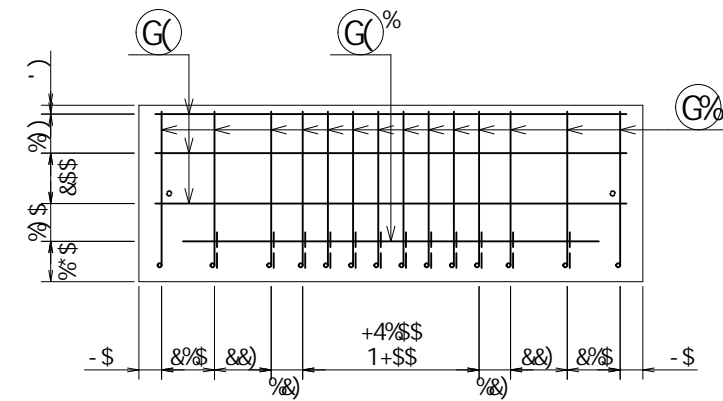

f1% 9

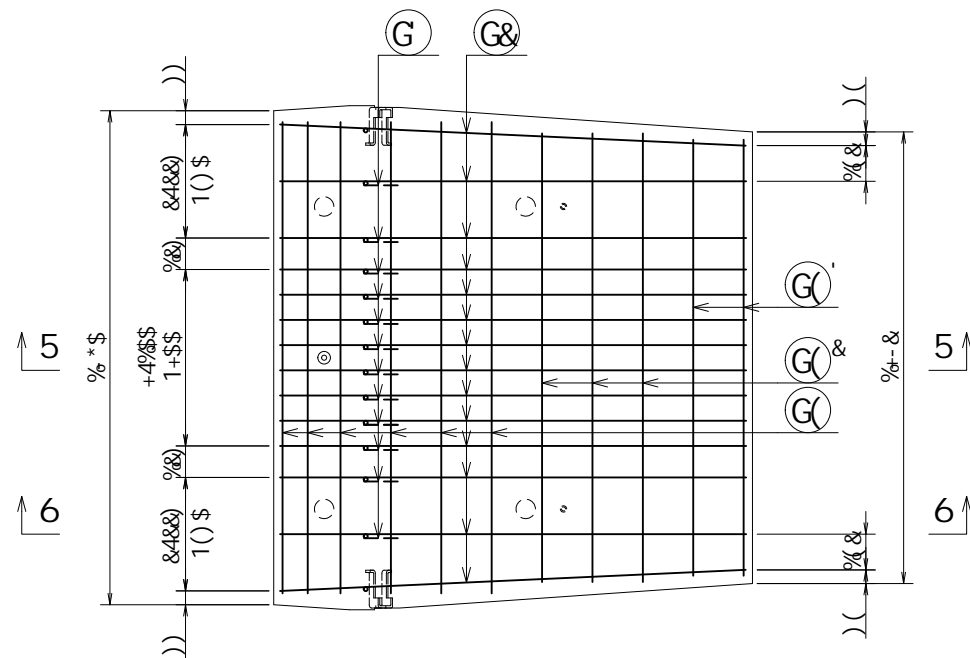
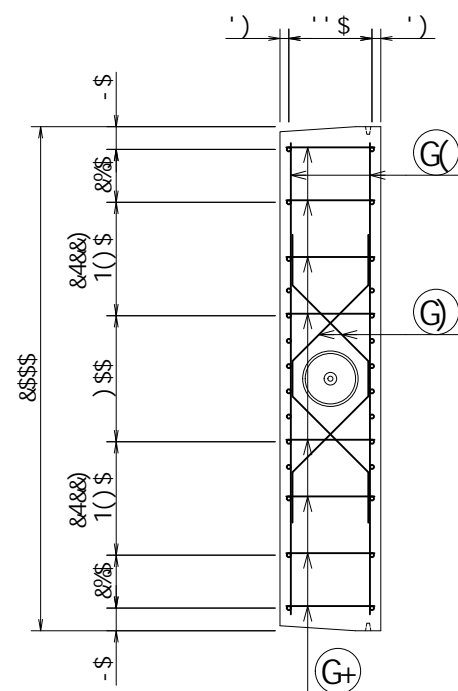

	_B	G7	D1*"\$\$_B
	_B#a&		%"\$ \$
	_B#a'		&(")
	_B#a'		%"\$ \$
	B#aa&		(" \$ \$
	B#aa&		%" "\$ f1&%" \$L
	B#aa&		%" "\$ \$ f1&+" \$L
	!		' "\$ \$...

※ () 内は衝突時を示す。

名称	;			規格	; 6 !*\$%\$%\$&\$\$\$		
年月日	<&*"%"&\$&\$	縮尺	%" '\$	区分		図番	-, \$\$\$\$\$% !% (!\$\$
		承認		検図		製図	
VERTEX ベルテクス株式会社							

&\$&/#+/%
&\$&/# #&'

f1! % \$\$\$, +

① 8% 1% (\$aa

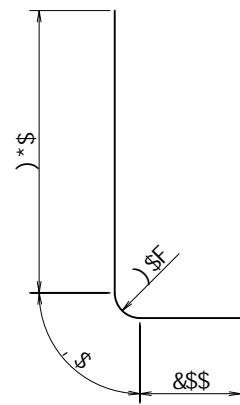

② 8% 1% - \$aa

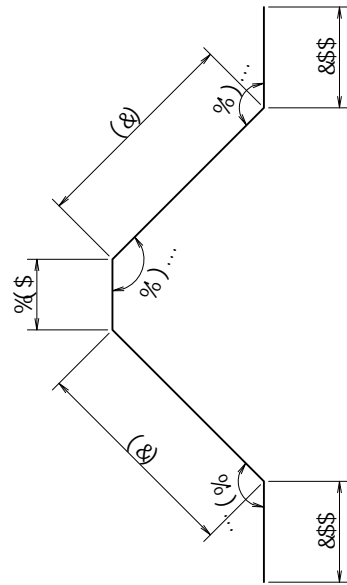

			a	a	┌	
G%	8%	%	\$", (\$	%) *\$	%"' (*	┌
G&	8%	%	%,)\$	%) *\$	(\$" (\$	┌
G	8%	%	\$" % \$	\$") *\$	% & ++	┌
G(8%	%	%, +\$	\$") *\$	% " *% (┌
G%	8%	%	% *)\$	\$") *\$	\$" - & (┌
G&	8%	'	% +, \$	\$") *\$	&" -- \$	┌
G'	8%	&	% + \$	\$") *\$	% - ',	┌
G)	8%	&	% - \$	\$" --)	&" + **	┌
G*	8%	%	\$"))\$	%) *\$	% &" \$% &	┌
G+	8%	%	\$" ')\$	\$") *\$	' " % *	┌
					- + (\$ +	┌
					\$" , ' * & a'	
					&\$\$ \$	┌

	_B	G7	D1*"\$ \$ _B
	_B#a&		%\$" \$
	_B#a'		& ("
	_B#a'		% " \$
	B#aa&		(\$" \$
	B#aa&		%" "\$' f1&%" \$L
	B#aa&		% "\$' \$' f1&+\$" \$L
			! "\$' \$...

※ () 内は衝突時を示す。

名称	;			規格	; 6 ! * \$ \$ % \$ \$ \$ & \$ \$ \$		
	< & * " % \$ " & \$	縮尺	% %	区分	図番	-, \$\$\$\$\$% ! %) ! \$ \$	
		承認		検図		製図	

& \$ & % / # + # %
& \$ & & # ' # & '

fie! % \$ \$ % , , 七

VERTEX ベルテクス株式会社